

# **VARRÓGÉP**

M 945

# **HASZNÁLATI UTASÍTÁS**

# Köszönjük, hogy a mi gépünket választotta

Az Ön gépe a legfejlettebb számítógépes technológiával rendelkező otthoni készülék, amely számos funkcióval rendelkezik a varró és díszöltések egyszerű és kényelmes varrásához.

Hogy tökéletesen élvezhesse a gép használatát, kérjük, alaposan tanulmányozza ezt a füzetet.

## KÉRJÜK, HASZNÁLAT ELŐTT FIGYELMESEN OLVASSA EL

### BIZTONSÁGOS ELŐÍRÁSOK

1. Figyelje a varrógéptűt varrás közben. Ne nyúljon a fonalhúzóhoz, tűhöz, vagy más mozgó alkatrészhez.
2. Ne felejtse el kikapcsolni a főkapcsolót és kihúzni a zsinórt a konnektorból, amikor:
  - A használatát befejezte,
  - Ha kicseréli vagy eltávolítja a varrógéptűt, vagy egyéb más alkatrészt,
  - Ha használat alatt áramkimaradás jelentkezik,
  - Karbantartás közben, ha a gépet meg kell olajozni, vagy tisztítani,
  - Felügyelet nélkül hagyja a gépet.
3. Ne tároljon semmit a varrógéppedálón
4. Közvetlenül a fali konnektorba csatlakoztassa a gépet - Ne használjon hosszabbítót

### A HOSSZABB ÉLETTARTAMÉRT

1. Ha tárolja a gépet, kerülje a közvetlen napsugárzást, szélső időjárás körülményeket. Ne tárolja a gépet hőszigetelő, vasaló, vagy más forró tárgy közelében.
2. Csak semleges szappant és tisztítószert használjon a gépház tisztításához. A benzin, a hígító és a súrolópor nagymértékben károsítja a gép burkolatát, ezért nem alkalmazhatóak.
3. Ne ejtse le, ne üsse a gépet.
4. Mindig nézzen utána kezelési útmutatóban, ha cserél, vagy feltesz valamely alkatrészt, ruhaheszorító talpat, tűt, hogy megbizonyosodjon a helyes eljárásról.

### JAVÍTÁSHOZ, BEÁLLÍTÁSHOZ

Ha a gép meghibásodik, vagy egyéb beállítások válnak szükségessé, először a kézikönyv hátulján található hibaelhárítási táblázat alapján Ön próbálja meg a lehetséges segítséget megtalálni. Ha a probléma továbbra is fennáll, forduljon a legközelebbi hivatalos Brother szerviz központhoz, ahol Ön a gépet vásárolta.

**Az egyéb termékinformációkat és aktuális adatokat megtalálhatja a [www.brother.com](http://www.brother.com) internetes honlapunkon.**

# TARTALOMJEGYZÉK

## 1. FEJEZET

### TUDNIVALÓK A HASZNÁLAT ELŐTT

#### RÉSZEK MEGNEVEZÉSE

#### EGYÉB TARTOZÉKOK

#### MENÜGOMBOK

A munka során a kijelzőn megjelenő utasításokat kell követni

#### MŰVELET GOMBOK

Milyen célt szolgálnak a műveleti gombok

#### ÁRAMELLÁTÁS

#### A KIJELZŐ GOMBOK HASZNÁLATA

A kijelzőn látható gombok

#### Kijelző

A kijelző élességének beállítása a bekapcsolás után

#### Bekapcsolás

A kijelző élességének beállítása

#### KEZELŐ NYELV KIVÁLASZTÓ GOMB

A beállított nyelv törlése

#### AZ ALSÓ SZÁL ORSÓZÁSA ÉS AZ ORSÓ BEHELYZÉSE

Az alsó szál orsózása

Az orsó behelyezése

#### A FELSŐ SZÁL BEFŰZÉSE

#### START / STOP

„START / STOP” gomb

Lábpedál

#### AZ ÖLTÉS KIVÁLASZTÁSA (HASZNÁLHATÓ ÖLTÉSEK)

Az öltés kiválasztása a „ ” gommbal

Táblázat az öltésszélesség és öltéshosszúság beállításához

#### SZÁLFESZESSÉG BEÁLLÍTÁSA

Helyes szálfeszesség

Szálfeszesség csökkentése

Szálfeszesség növelése

#### KELMESZORÍTÓ TALP CSERÉJE

A kelmeszorító talp cseréje a kijelző utasításait követve

A nyomótalp tartójának levétele (tisztításhoz, stb.)

Az anyagtovábbító beállítása

#### A TŰ KICSERÉLÉSE

A tű biztos beállítása!

A tű ellenőrzése

#### A KEZELÉS MEGKÖNNYÍTÉSE

## **2. FEJEZET**

### **1. VARRÁS**

#### **PRÓBAVARRÁS**

„Varrási művelet” használatával

#### **AUTOMATIKUS MEGERŐSÍTŐ ÖLTÉS**

Automatikus megerősítő öltés törlése

#### **AUTOMATIKUS CÉRNAVÁGÁS**

Automatikus cérnavágás törlése

#### **VARRÁSI MŰVELET KIVÁLASZTÁSA**

#### **HASZNOS TANÁCSOK**

Sarkok varrása

Vastag anyag varrása

Ívek varrása

Vastag anyagok varrása

Vékony anyagok varrása

Öltéslap alkalmazása

Varrás szabad kinyúló karral

### **2. VARRÁSI MŰVELETEK**

#### **EGYENES ÖLTÉSEK**

Sztrecs – anyagok varrása

Az öltéshossz megváltoztatása

A tű helyzetének megváltoztatása

#### **CIKKCAKK ÖLTÉS**

Szegélyezés (cikkcakk öltés használatával)

Rátét (cikkcakk öltés használatával)

Patchwork (szabálytalan részekhez)

#### **SZEGÉLYEZÉS**

(OLDALVÁGÓ HASZNÁLATÁVAL)

#### **SZEGŐÖLTÉSEK**

A tű érintési helyzetének megváltoztatása

#### **GOMBLYUKAK**

Így készül a gomblyuk

Sztecs anyagok varrása

Ha a gombot nem tudja behelyezni a gombtartó tálcába (egyedi méretek)

Az öltéshosszúság változtatása a gomblyuk varrásához

Az öltésszélesség változtatása a gomblyuk varrásához

#### **TŰZÉS**

Vastag anyagok tűzése

A tűzés öltéshosszának megváltoztatása

Az tűzés öltésszélességének megváltoztatása

## STOPPOLÁS

Az öltéshosszúság megváltoztatása

A tűzés öltésszélességének megváltoztatása

Stoppolás

## SZALAGTÚZÉS

### KARIKAÖLTÉS

A karikaöltés tényleges mérete

### GOMBVARRÁS

Négylukas gombok felvarrása

Füles gombok felvarrása

### FÉRCELÉS

### HÚZÓZÁR FELVARRÁSA

### (KÖZÉPSŐ ÉS OLDALSÓ ALKALMAZÁS)

Középső felvarrás

Oldalsó felvarrás

### SZÜKÍTŐ VARRÁS

### RÁNCOLÁS

Az alsó szál kihúzása

### SZEGŐZÉS

### FRANCIA SZEGÉS

Kész francia szegés

### RÁTÉTEK

A rátétek varrása a sarkoknál és az íveknél

### RÁTÉTEK LETÜZÉSE

### RÁTÉTEK LETÜZÉSE

### RÁNCOLÁS

### PATCHWORK

### BOSZORKÁNYÖLTÉS

### DÍSZÖLTÉSEK

Díszöltések

Héjöltés

### HAGYOMÁNYOS SZEGÉLYÖLTÉSEK

„ „Hagyományos szegélyöltések

„ „Hagyományos szegélyöltések

### OLDALIRÁNYÚ ÖLTÉS EGYENES ÉS CIKKCAKKÖLTÉSSEL

## 3. BETŰ ÉS DÍSZHIMZÉSEK

### MINTAKIVÁLASZTÁS

### FELIRATOK VARRÁSA

Betűkombinációk

### GOBELINÖLTÉSEK KIVÁLASZTÁSA

### KERESZTÖLTÉSEK KIVÁLASZTÁSA

Minta megváltoztatása

Minta méretének megváltoztatása

A minta meghosszabbítása (nyújtás)

Az öltéshosszúság és az öltésszélesség megváltoztatása  
Az öltéshosszúság beállítása  
Öltésminta készítése  
Öltésminta ellenőrzése  
Példák kombinációs lehetőségekre  
Kombinált minták ellenőrzése  
Teendők a gobelinöltések alkalmazása

#### **MENTÉS**

Az öltésminta kombinációk mentése  
Az elmentett öltésminta kombináció előkeresése

#### **VARRÁS**

Jó minőségű varrás  
Sablon használata  
Varrás

#### **AZ ÖLTÉSMINTÁK BEÁLLÍTÁSA**

### **KARBANTARTÁS**

#### **TISZTÍTÁS**

A kijelző tisztítása  
A varrógép tisztítása  
A cérnavezető tisztítása

#### **IZZÓCSERE**

#### **KELME, CÉRNA ÉS TÚFAJTÁK**

### **HIBAJELZÉSEK**

Kezelési útmutató  
Jelzések  
Vészjelzés  
Problémák megoldása  
Problémák a cérnákkal és az öltésekkel  
Problémák a tűvel és a cérnával

### **VARRÁSI TÁBLÁZAT**

### **A GÉPBE PROGRAMOZOTT MINTÁK**

Varrási műveletek  
Betűk  
Díszöltések

## 1. FEJEZET

### TUDNIVALÓK A HASZNÁLAT ELŐTT RÉSZEK MEGNEVEZÉSE

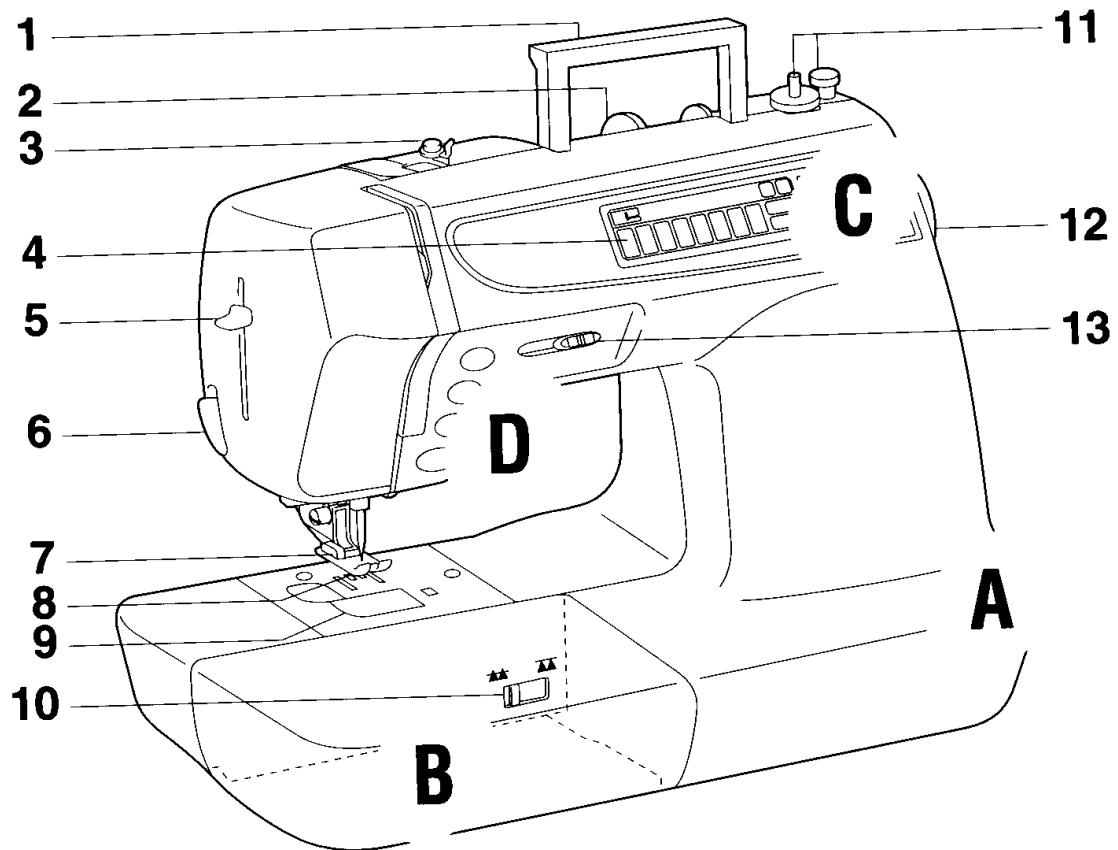

- 1– Fogantyú
- 2– Cérnatartó tűske
- 3– Cérnavezető az orsózáshoz
- 4– M 965 - Folyékonykristályos kijelző  
M 945 – Tűbefűző szerk. működtető karja
- 5– M 965 - Tűbefűző szerkezet működtető karja  
M 945 - Cérnavágó
- 6– M 965 -Cérnavágó  
M 945 – Gomblyukvarrás működtető kar
- 7– M 965 Varrótalp  
M 955 – Gomblyukvarrás működtető kar  
M 945 - Cérnabefűző
- 8– M 965 - Anyagtovábbító  
M 955 – Cérnabefűző  
M 945 – Kelmeleszorító talp
- 9– M 965 - Orsóház-fedél  
M 955 - Kelmeleszorító talp  
M 945 - Anyagtovábbító
- 10– M 965 - Anyagtovábbító kikapcsolója  
M 955 – Anyagtovábbító  
M 945 – Örsóház-fedél
- 11– M 965 - Orsózó  
M 955 – Örsóház-fedél  
M 945 – Anyagtovábbító beállító kar
- 12– M 965 - Kézikerék  
M 955 – Anyagtovábbító beállító kar  
M 945 – Felsőszál feszítés beállítás
- 13– M 965 - Sebességszabályozó gomb  
M 955 – Felsőszál-feszítő tárcsa  
M 945 - Orsózó
- 14 – Orsózó  
M 945 - Kézikerék
- 15 – M 955 – Kézikerék
- 16 – M 945/955 – Sebességszabályozó gomb

- A– Főkapcsoló és csatlakozás
- B– Tartozékfiók
- C– Vezérlógombok
- D– Funkciógombok



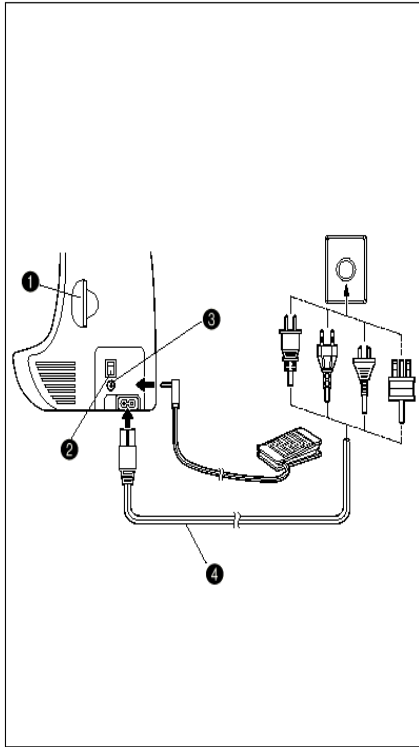

## A. FŐKAPCSOLÓ ÉS CSATLAKOZÓK

### 1. Főkapcsoló

Használja a gép ki és bekapcsolásához

### 2. Szabályozó csatlakozó

Lámpedál csatlakoztatásához.

### 4. Hálózati kábel

A gép energia/áram ellátásához

## FIGYELMEZTETÉS

- Ha a gépet őrizetlenül hagyja, a főkapcsolóval kapcsolja ki a gépet, vagy húzza ki a konnektorból.
- Ha a gépet karbantartja, ha a fedőlapot eltávolítja, vagy égőt cseréli, mindig húzza ki a hálózati csatlakozót-

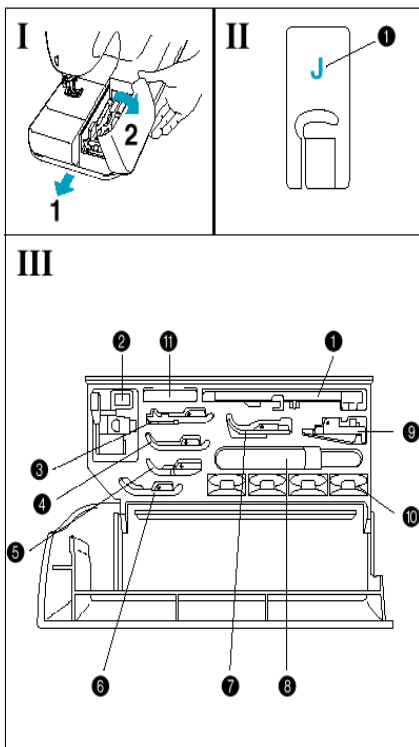

## B. RÁTOLHATÓ HOSSZABBÍTÓ ASZTAL A KELLÉKTÁRRAL

I. Kinyitáshoz billentse fel a kelléktár fedelét.

II. Minden varrótalpnak külön jele van.

1. Leszorító – talp jele

III. TARTOZÉK LISTA

Az egyes tartozékokat a III. ábra szerint helyezték el.

Sz.	Megnevezés	Kód
1	Gomblyukasztó talp „A”	X57789-101
2	Szegőtalp „G”	X51162-001
3	Monogramozó talp „N”	X53840-301 (M965) 137988-101 (M955)
4	Húzózártal talp „I”	X59370-051
5	Cikkcakk-varró talp helye „J”	137748-101
6	Rejtett varrattalp „R”	X56409-001
7	Gombvarró talp „M”	130489-001
8	Tisztítókés	X54243-001
9	Orsók	136492-101 (M965) 136492-151 (M955)
10	Tűkészlet	X58358-001

- A „\*”-al jelölt részek üresek. Egyik tartozék sem illik bele.
- Mindig műanyag orsót használjon, ami tartozék a géphez, illetve tartalmazza a tartozékfiókat.
- A géphez csak BROTHER márkájú tartozékok ajánlottak.

## EGYÉB HOZZÁTARTOZÓ ALKATRÉSZEK

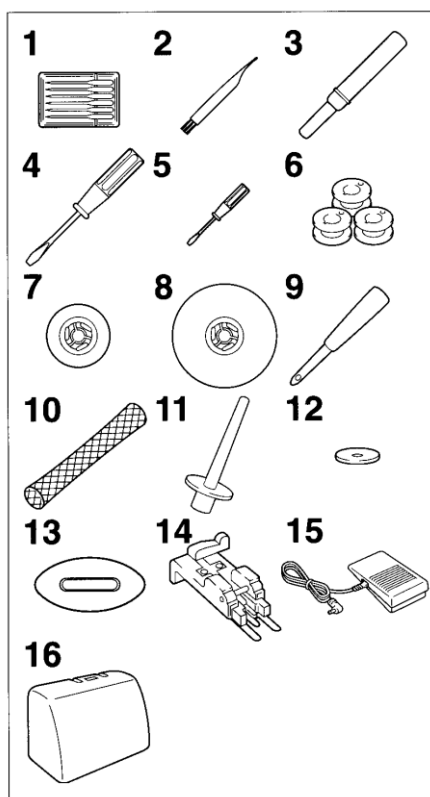

Sz.	Alkatrész neve	Kódszám	
		USA	Egyéb
1	Tűkészlet 4 db 90/14: 14-es aranytű 2 db (sztrecc anyagokhoz)		X58358-001
2	Tisztítóecset		XA4527-001
3	Tisztítókés		X54243-001
4	Nagycsavarhúzó		X55467-051
5	Kis csavarhúzó		X55468-051
6	Orsók (3)		136492-101
7	Kis cérnataró		130013-003
8	Nagy cérnataró		130012-003
9	Befűző		135793-001
10	Cérnataró háló*		127610-000
11	Pótcérnataró		XA3336-051
12	Cérnataró tárcsára filc		X57045-001
13	Lemez alakú csavaralátét		XA2005-051
14	M 965 - Gombfelvarró talp „M” M 955 - Lábpedál		130489-001 XA3931-051
15	M 965 - Varrógép lábpedál M 955 - Varrógépdoboz		XA3931-051 XA2482-051
16	M 965 - Varrógépdoboz M 955 - Dupla tű		XA2482-052 X59296-001

- Ha fémfonalat használ, mindig alkalmazzon cérnataró hálót
- Ha olyan cérnát használ, amely gyorsan lefogy a csapról, használat előtt húzza rá a hálót.
- Ha a járótalpat használ, kérjük, a mellékelt utasítás szerint járjon el.
- Ha az extra cérnatarót használná segédalkatrészként, azt az orsózó szélébe szerelje fel.

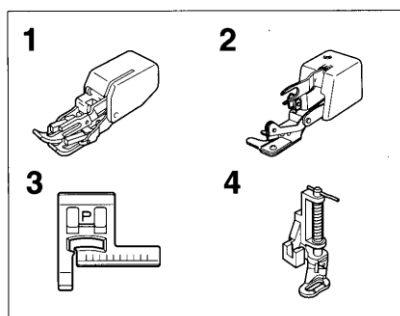
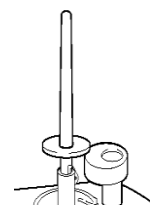

## KIEGÉSZÍTŐ TARTOZÉKOK

- 1 – Varrótalp az anyagtovábbítóval  
Alkatrész szám: M 965 -184987-001  
M 955 – X81065-001
- 2 – Oldalvágó  
Alkatrész szám: X81028-001
- 3 – Öltésvezető talp „P”  
Alkatrész szám: X51804-001
- 4 – Steppelő talp  
Alkatrész szám: XA4322-001

## MENÜGOMBOK

A munka során a kijelzőn megjelenő utasításokat kell követni

### C. Menügombok/ M 965

- A felhasználó országtól függően a menüpontok írásos vagy jel formában jelennek meg.

#### 1. „Öltéstípus” menügomb

Akkor használja ezt a menüt, ha egyenes öltést, szegő öltést vagy gomblyukasztást szeretne alkalmazni.

#### 2. „Szöveges/díszítő varrat” menügomb

Akkor használja ezt a menüt, ha írásos szöveget, és/vagy más díszítő varratot szeretne készíteni.

#### 3. „Használati útmutató” menügomb

Alkalmazza ezt a menüt, ha információkat szeretne a gép használatáról, mint felső cérna befűzés, orsózás, orsóbehelyezés.

#### 4. „Mentés” menügomb

Akkor alkalmazza ezt a menügombot, ha kombinált mintákat szeretne elmenteni vagy előkeresni.

#### 5. „Öltés/szálbeállítás” menügomb

Ezt a menügombot akkor alkalmazza, ha az öltésszélességet, öltéshosszúságot, valamint a szálfeszességet szeretné beállítani.

### C. Menügombok/ M 945

#### 1. Túpozíció beállító gomb

Ezzel a gombbal kiválaszthatja a felső vagy alsó túpozíciót (ha a gép megállt). Ha a LED kijelző világít, az alsó pozíciót választotta, ha a LED kialszik, a felső túpozíciót választotta.

#### 2. Öltésminta kiválasztó gomb

Ezt a gombot az öltésminta kiválasztásához használja. Ha a LED kijelző világít, a jobb oldali mintát választotta, ha a LED kialszik, a baloldalon lévő öltésmintát választotta.

#### 3. Öltésválasztó gomb

Ezzel a gombbal kiválaszthatja az öltést. Ha a LED világít, kiválasztotta az öltés.

\* A bal vagy jobboldali öltés átállításához használja az öltésminta kiválasztó gombot (2).

#### 4. Kézi öltésszélesség beállító gomb

Ezzel a gombbal beállíthatja a cikkcakk vagy díszöltés szélességét. Ha a LED világít, elvégezheti a beállítást. Ha a LED kialszik, az öltésszélesség az eredetileg megadott nagyságú lesz.

#### 5. Öltésszélesség beállító gomb

Ezt a gombot használhatjuk a cikkcakk vagy díszöltés szélességének vagy az öltések helyzetének beállításához.

#### 6. Kézi öltéshosszúság beállító gomb

Ezzel a gombbal beállíthatja a cikkcakk vagy díszöltés hosszúságát. Ha a LED világít, elvégezheti a beállítást. Ha a LED kialszik, az öltéshosszúság az eredetileg megadott nagyságú lesz.

#### 7. Öltéshosszúság beállító gomb

Ezt a gombot használhatjuk a cikkcakk vagy díszöltés hosszúságának beállításához.

## C. Menügombok/ M 955

### 1. Öltések és öltésminták

Műveleti öltések (00-29)

### 2. Kijelző

Itt jelzi a gép a kiválasztott öltés számát, a mintát, az ajánlott leszorító talpat és az esetleges jelzéseket és hibákat.

### 3. Öltésszélesség beállító gomb

Ezzel a gombbal beállíthatja a cikkcakk öltés szélességét.

### 4. Öltéshosszúság beállító gomb

Ezzel a gombbal beállíthatja az öltés hosszúságát.

### 5. A kijelző világosságát beállító gomb

Állítsa be a kijelző világosságát, ha például a jelzéseket nem tudja jól elolvasni.

### 6. Betűk/díszöltések gomb

Akkor nyomja meg ezt a gombot, ha díszöltés, nyomtatott, dőlt vagy kontúrozott betűket szeretne varrni.

### 7. Automatikus varrásmegerősítő gomb

A varrás megkezdése előtt nyomja le ezt a gombot, hogy a varrást az elején és a végén szeretné megerősíteni.

### 8. Öltésminta kiválasztó gomb

Ezzel a gombbal megadhatja az öltés számát, amellyel Ön varrni szeretne. A számokat kettős számjegyként adja meg.

### 9. Tájékoztató gomb

Információkat kaphat a kiválasztott öltésről.

### 10. Működtető gombok

Ezzel a gombbal ellenőrizheti vagy megerősítheti a megadott mintakombinációt.

### 11. Törlő gomb

Ezt a gombot nyomja meg, ha hibás betűt választott ki. Minden nyomás egy betűt töröl.

### 12. Mentés gomb

Ezzel a gombbal mentheti el a mintakombinációt a memóriában.

### 13. Tárolás gomb

Ezzel a gombbal kombinálhatja az öltésmintákat.

## MŰVELET GOMBOK

Milyen célt szolgálnak a műveleti gombok

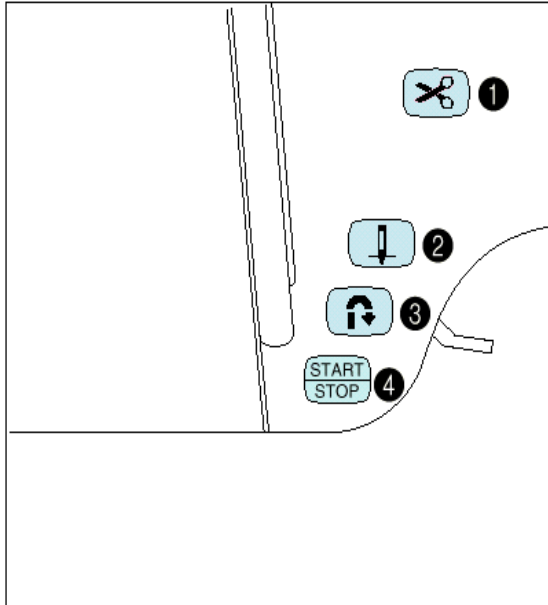

**1. Sebességszabályozó gomb /M945/955**  
Ezzel a gombbal beállíthatja a varrás sebességét

**1. „Cérnavágás gomb”/ M 965**  
Ha megnyomja ezt a gombot, mind a felső, mind az alsó cért, automatikusan elvágja.

**2. „Tűállás” gomb**  
Meváltoztatja a tű elindulásának irányát fentről le, letről fel. Tartsa lenyomva ezt a gombot, ha csak néhány öltést szeretne készíteni.

**3. „Varrásirány megváltoztatás” gomb**  
A gomb megnyomásakor a varrógép lassabb sebességgel visszafelé vagy egy helyben ölt.  
A visszafele öltés funkciónál a gép visszafelé ölt, a megerősítő öltés funkciónál a gép ugyanabban a helyzetbe ölt.

**4. „START/STOP” gomb**  
Ha ez a világító gomb zölden világít, a gép kész a varrásra. Ha a gép nem indul el, a gomb pirosan világít. Ezen kívül narancssárgán akkor világít, ha az orsózó a cért felorsózta (amikor az orsózó jobbra ugrik).

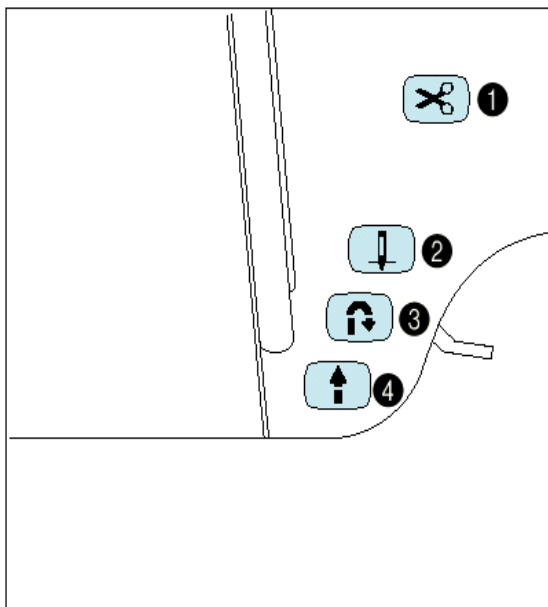

- Lassan varr a gép, mialatt a gombot nyomja
- A tű mindig az alsó holtpontra marad, ha a gép megáll.

## ÁRAMELLÁTÁS

### FIGYELEM (M 945/955)

- Amikor a gépet őrizetlenül hagyja, vagy nem használja, kapcsolja ki a főkapcsolót, vagy húzza ki a konnektorból a dugót.

### FIGYELMEZTETÉS (M945/955)

- Ne használja a varrógépet hosszabbítóval vagy elosztóval, áramütést okozhat.
- Ne húzza ki a dugót a falból vizes kézzel, áramütést okozhat.
- Amikor kihúzza a zsinórt, a gép főáram-kapcsolóját kapcsolja ki, azután húzza ki a dugónál fogva a konnektorból. Ha a vezetéknél fogva húzza ki, olyan mértékű sérülést okozhat, ami tüzet vagy áramütést eredményezhet.
- Ügyeljen arra, hogy az elektromos vezeték mindig ép legyen. Ne legyen kicsavarodva, vagy összecsomózódva. Ezen kívül ne helyezzen nehéz vagy meleg tárgyakat a zsinórra, különben tűz keletkezhet, vagy áramütés következhet be.
- Ha a zsinór vagy a dugó károsodott, vegye fel a kapcsolatot a legközelebbi hivatalos szervizzel, kereskedővel.
- Ha hosszú ideig nem használja a gépet, húzza ki a konnektorból, különben tűz keletkezhet.

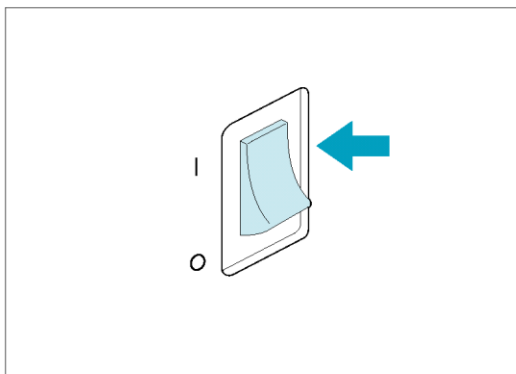
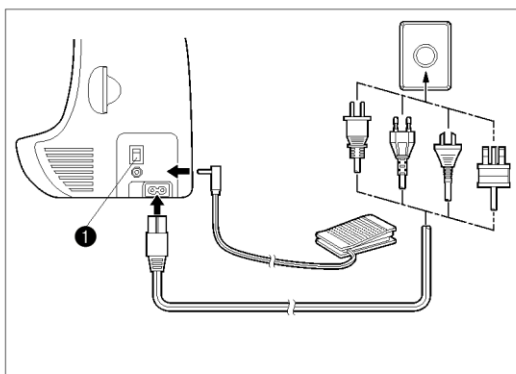

1. Csatlakoztassa a dugós csatlakozót a hálózati csatlakozó aljzatba.

#### 1. Hálózati csatlakozó

2. Állítsa a főkapcsolót „I” helyzetbe.
3. A gép kikapcsolásához állítsa a főkapcsolót „O” helyzetbe.

## A KIJELZŐ GOMBOK HASZNÁLATA

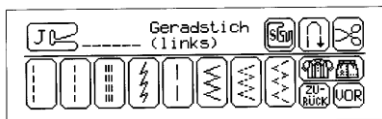

Az ujjával érintse meg a gombot a kijelzőn a gomb belsejében lévő minta kiválasztásához, vagy a gombon jelzett funkció vagy művelet elindításához.

### FIGYELMEZTETÉS:

Csak az ujjával érintse meg a kijelzőt. Sose használjon olyan hegyes végű eszközöket, például hegyes ceruzát, csavarhúzó, vagy más kemény eszközöket a gombok érintéséhez. Továbbá, ne nyomja túl erősen a kijelzőt, mert hibákat eredményezhet.

### Példák a kijelzőn látható gombokra

„ZURÜCK”: ezt a gombot nyomja meg, hogy visszatérjen az előző oldalra.

„VOR”: ezt a gombot nyomja meg, hogy a következő oldalra lépjen.

„PRÜFEN”: ha hibaüzenet jelenik meg, akkor ezt a gombot nyomja meg, hogy visszatérjen az eredeti kijelzőhöz.

„END”: ezt a gombot nyomja meg a funkció használatának befejezéséhez.

## KIJELZŐ

### MEGJEGYZÉSEK:

- A kijelzőt körülvevő levegő hőmérsékletének változása következtében a kijelző részei elsötétedhetnek, vagy kivilágosodhatnak. Ez normális, és nem hibás működés jele. Állítsa be a kijelzőt, ha az nehezen olvasható. A kijelző beállításához olvassa el a következő oldalon található utasításokat.
- A gép bekapcsolása után közvetlenül a kijelző esetleg sötét maradhat. Ez annak a fénynek a jellemzője, mely a kijelzőt megvilágítja, és nem hibás működés jele. Körülbelül 10 perc múlva a kijelző visszatér normál fényszintjére.

## A kijelző élességének beállítása a bekapcsolás után

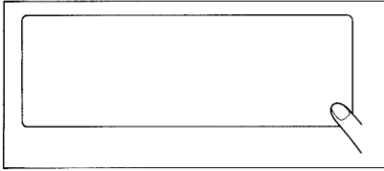

1. Kapcsolja ki, majd újra kapcsolja be a gépet, mialatt érinti a kijelzőt (bármilyen ponton megfelelő)
  - A „Start/Stop” gomb ekkor nem fog világítani.
2. A „használati útmutató”, vagy az „öltés-/szálbeállítás” funkciógombok közül érintse meg valamelyiket, hogy a kijelzőt sötétebbre állítsa. Ha világosabbá szeretné tenni a kijelzőt, akkor a a „Varrási műveletek” funkciógombot érintse meg.
3. Ha befejezte a beállítást, kapcsolja még egyszer ki és be a gépet.



## **A kijelző élességének beállítása**

A kijelző élességének beállítása működés közben

1. Nyomja meg a „BEDIENUNGSHILFE” gombot.
2. Nyomja meg a „VOR” gombot.
3. Nyomja meg a „HELLIGKEIT DER DISPLAYS” gombot.
4. Nyomja meg a „VOR” gombot.
5. Ha a kijelző túl sötét, nyomja meg a világosabb gombot. A kijelző minden megnyomásával világosabb lesz.
6. Ha a kijelző túl világos, nyomja meg a sötétebb gombot. A kijelző minden nyomással sötétebb lesz.
7. Ha befejezte a beállítást, nyomja meg az „ENDE” gombot.

## **KEZELŐ NYELV KIVÁLASZTÓ GOMB**

### **Példa: spanyol nyelv kiválasztása**

1. Nyomja meg a kezelési útmutató „OPERATION GUIDE” gombot.
2. Nyomja meg a „VOR” gombot.
3. Ezután a nyelvkijelzési kijelző fog megjelenni. Nyomja meg a „AUSWAHL DER SPRACHE”.
4. Nyomja meg a „VOR” gombot.
5. Nyomja meg az „ESPANOL” (SPANYOL) gombot. Ezt a nyelvbeállítást spanyolra fogja változtatni.
6. A kijelző ezután visszatér az előző kijelzőhöz.

## A beállított nyelv törlése

### **Például: a kijelző nyelvének visszaválttatása spanyolról angolra**

1. Nyomja meg a kezelési útmutató „OPERATION GUIDE” gombot.
2. Nyomja meg a „VOR” gombot.
3. Nyomja meg a „SPRACHAUSWAHL” (NYELVKIVÁLASZTÓ) gombot.
4. Nyomja meg az „ENGLISH” (ANGOL) gombot. Így törli a spanyol nyelv beállítását és minden kijelzés és hibaüzenet újra angol nyelvű lesz.

### **FIGYELMEZTETÉS:**

- **ezt a funkciót nem szabad fordító funkcióként használni.**
- **ha az áramellátást lekapcsolják, akkor az aktuális nyelvbeállítás megmarad, és nem törlődik.**

## AZ ALSÓ SZÁL ORSÓZÁSA ÉS AZ ORSÓ BEHELYZÉSE

### Az alsó szál orsózása

#### VIGYÁZAT

Győződjön meg róla, hogy a megfelelő orsót használja (alkatrész szám: 136492-101). Más orsó használata sérüléseket vagy károkat okozhat.

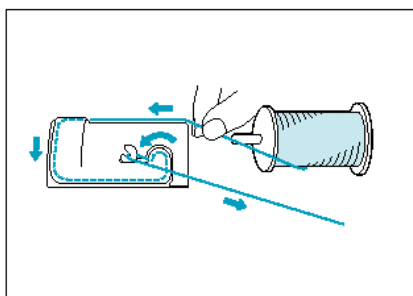
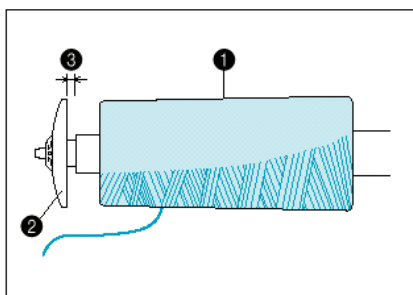
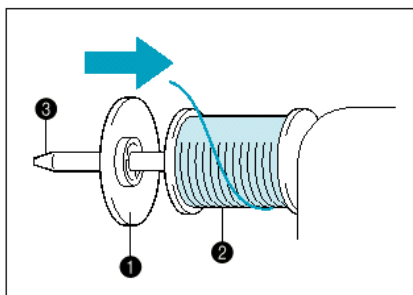

1. Csatlakoztassa a gépet az áramforráshoz és kapcsolja be a főkapcsolót.

2. Helyezze a tekercs cérnát a cérnatartó tuskére úgy, hogy a cérna végének a tekercs közepétől, alulról kell jönnie. A tekercsmérethez legközelebb eső cértasapkának kell a tekercset biztosan tartania a cérnatartó tűn.

#### 1. Cértasapka

#### 2. Cérna

#### 3. Cérnatartó tű

\* A cértasapkát a lehető legtávolabb kell feltolni.

#### Megjegyzés

Finom, például kereszttekercselt vékony cérna használatakor kissé távolítsa el a cértasapkát a cértatekercstől használat előtt.

Cértasapka (kicsi)

Távolság

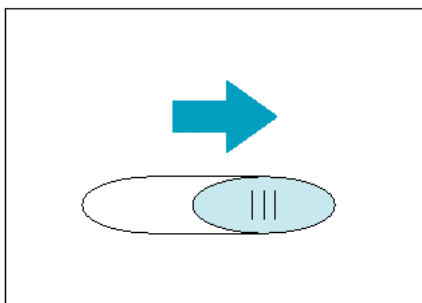
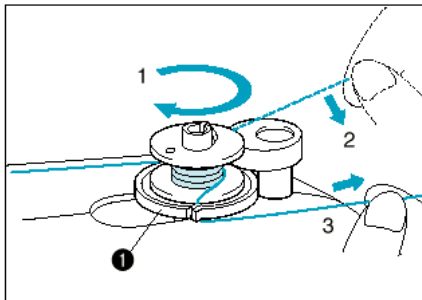
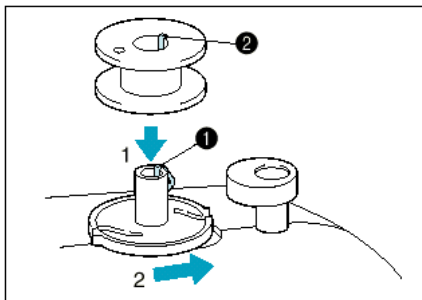

3. Fűzze keresztül a cérnát a vezetőkön a nyílak jelzése szerint.

4. Helyezze az orsót az orsózóra. Ezután tolja az orsózót jobbra.

### 1. Rugó az orsózón

### 2. Vájat az orsón

\* Az orsón levő vájatot igazítsa rá az orsózó rugójára.

5. Tekerje a cérnát az óra járásával megegyező irányban az orsózóra négyszer vagy ötször, majd fűzze át a cérna végét az orsótekerceselő aljzaton lévő résen, majd húzza a cérnát az ábrán jelzett irányba. Használja a vágót a cérna elvágásához.

### 1. Orsótekerceselő aljzat

6. A sebességszabályozó gombot állítsa a maximumra (a lehető legmesszebbre jobbra).

7. Nyomja meg a „Start/Stop” gombot. A gép automatikusan megáll, amint az orsó tele van.

8. Ha az orsó már nem mozog, nyomja meg a „Start/Stop” gombot a gép leállításához.

9. Vágja el a cérnát, csúsztassa az orsótekerceselő aljzatot balra, és távolítsa el az orsót.

### Utasítás

Közvetlenül az orsózás után a tengelykapcsoló zaja hallható, amint megkezdí a varrást vagy a kézikerek mozgását.

## Az orsó behelyezése

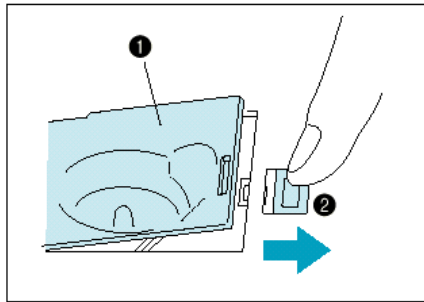

1. Nyissa ki az orsó fedelét

- 1. Orsófedél
- 2. Orsófedél nyitó gomb

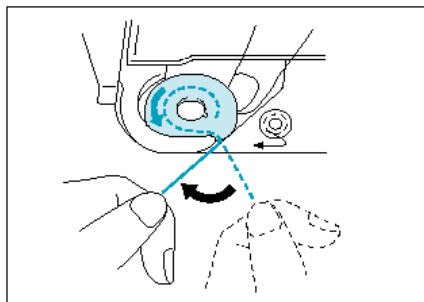

2. Helyezze az orsót a vetélőbe úgy, hogy a cérna a képen jelzett irányban legyen.

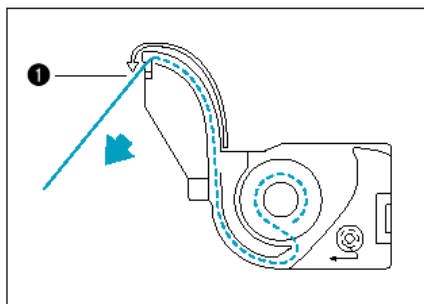

3. Vezesse a cérna végét át a résen, majd húzza a szálát maga felé, hogy levágja a felesleges cért.

- 1. Beépített cértavágó

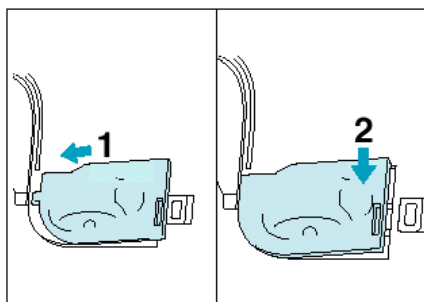

4. Zárja le az orsó fedelét úgy, hogy a bal oldalát a helyére illeszti, majd a jobb oldalát enyhe nyomással a helyére kattintja.

\* Elkezdheti a varrást anélkül, hogy kihúzná az orsócért.

## A FELSŐ SZÁL BEFŰZÉSE

### Utasítás

A szál befűzésekor figyeljen arra, hogy az útmutatón jelzett talpon fűzze be a cérnát

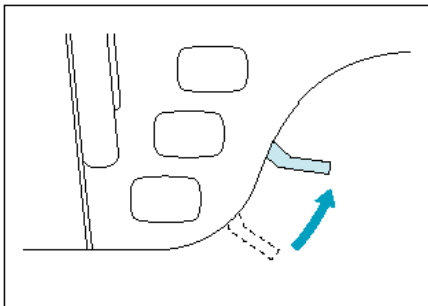
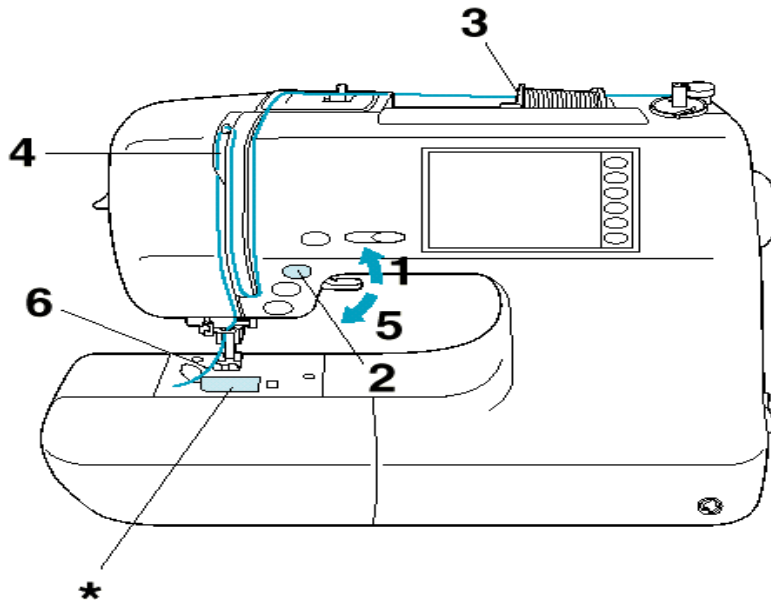

1. Emelje fel a kelmetovábbító emelőkarját. (ha a kelmetovábbító nincs felemelve, akkor a felső cérnát nem lehet befűzni).

### Utasítás

Hogy a felső szál befűzését helyesen végezzük el, a gépen található zár megakadályozza, hogy a felső szálát befűzzük, vagy a cérnát a tűbe fűzzük akkor, ha a varrótalp az alsó helyzetben van.

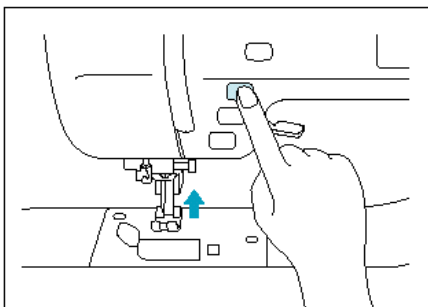

2. Nyomja meg a „NADELPOSITION” (Tűhelyzet) gombot, hogy a tűt a felső pozícióba emelje.

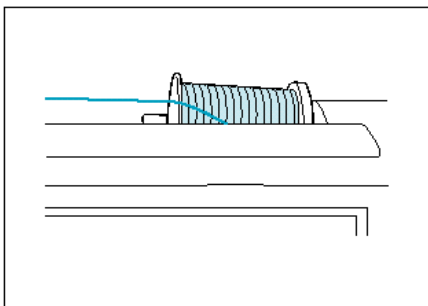

3. Állítsa be a cérnatekeresztet úgy, hogy a cérna végének a tekercs alsó elülső vége felől kell jönnie.

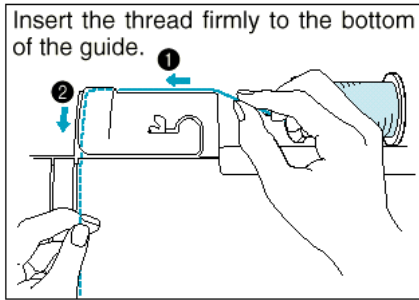

4. Tartsa a tekercs cérnát a bal kezében, vezesse át a cérna végét a számok által jelzett sorrendben a vezetők között.

**Megjegyzés:**

- Ha a cérnát az 1. pozíciófeszesen tartjuk, a következő vezetőkbe könnyebben befűzhető.
- A helytelen befűzés varráshibát okozhat.

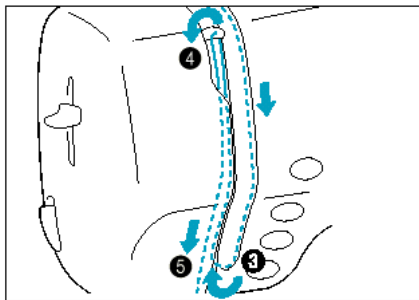

Befűzés a száladagoló rugóba.

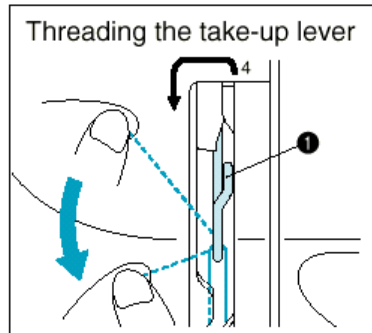

**1 Száladagoló rugó**

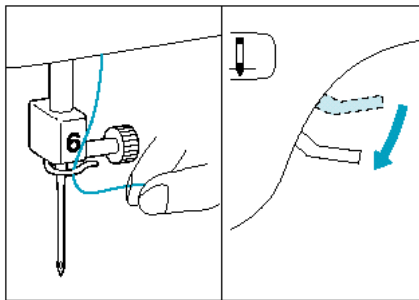

- 5. Eressze le a kelmeleszorító talpat.
- 6. Fűzze be a cérnát a vezetőhorogba és a tübe.

**1 Cérnavezető horog**

\* Az orsócérnát nem kell felhúzni a varrás megkezdése előtt

7. Csúsztassa át a cérnát a kelmeleszorító talp alatt és húzza ki a gép hátsó része felé körülbelül 5 cm-re.

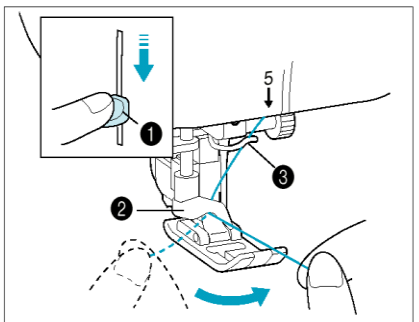

**Megjegyzés:**

Mindig emelje fel a kelmeleszorító talpat, mielőtt eltávolítja a felső szálát a gépből, különben kárt okozhat az automata szálfeszítő egységben.

1. Ha az automata szálbefűzőt használja, a cérnát gyengén húzza maga felé.

- 1. Tűbefűző**
- 2. Vezető (nagy horog)**

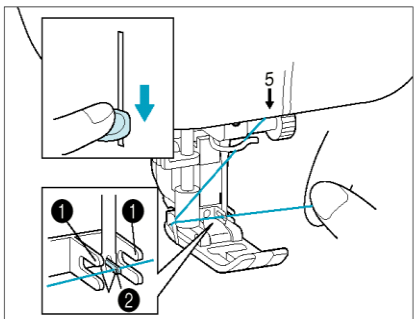

\*A kelmetartó talp leeresztése felveszi az automatikus feszességet, és a továbbiakban lehetővé teszi a cérna szorítását.

9. Bal mutatóujját használva teljesen eressze le a tűbefűzőt. Ellenőrizze, hogy tartja-e a cérnát a vezető (nagy horog), és hogy a tűbefűzőn lévő hurok átment a



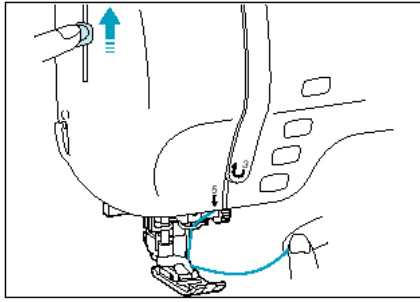

\* Jobb kezét kissé elfordítva ellenőrizze, hogy a szál a helyén van-e.

11. A szálát gyengéden tartva emelje fel a tűbefűzőt.

12. Húzza a szálát hátrafelé, hogy a felső szál a tűbe befűződjön.

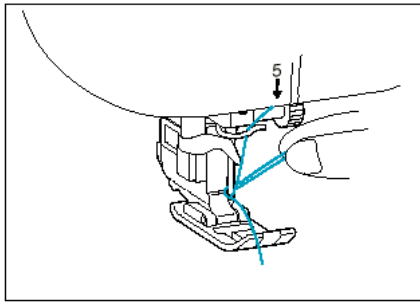

13. Csúsztassa át a cérnát a kelmeleszorító talp alatt és húzza ki a gép hátsó része felé körülbelül 5 cm-re.

## AZ EXTRA CÉRNATARTÓ TŰSKE ÉS A HÁLÓ HASZNÁLATA

### Extra cérnatartó tűske

A külön cérnatartót használja a fémszállal való öltéshez.

1. Helyezze az extra cérnatartó tűskét az orsózó végére.
2. Illessze fel a tekercstalpat majd a cérnatekercsset ebben a sorrendben, utána fűzze be a felső szálát.

1. Helyezze az extra cérnatartó tűskét az orsózó végére.

2. Tekercstalp

3. Cérnatekercs

\* A cérnatekercs beállításakor úgy állítsa be, hogy a szál a tekercs elejéért

\* Fémszál használatakor ajánljuk 90/14 házi varrógéptű használatát.

Megjegyzés

Ez a módszer nem engedi megcsavarodni a szálát, amikor az letekerődik a cérnatartó tűskéről.

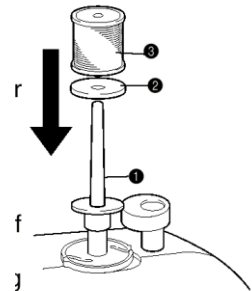

### Háló

Olyan speciális cérnák használatakor, melyek gyorsan letekerődnek a cérnatekercsről, helyezzen fel hálót használat előtt.

\* Vágja le a hálót a cérnatekercs méretére.

1. Háló

2. Cérnatekercs

3. Cérnatartó tűske

4. Cérnasapka

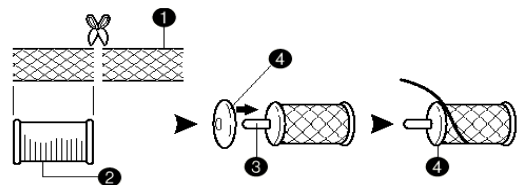

### Megjegyzés

A fenti kombinációknál az automata befűző nem használható.

Átlátszó nylon cérna a táblázattól függetlenül használható 90/14-100/16-os tűkkel.

Tű	Cérna (pamut)
65/9	#30, 50, 60
75/11	#30
90/14	#30
100/16	#20

## START / STOP

### „START / STOP” gomb

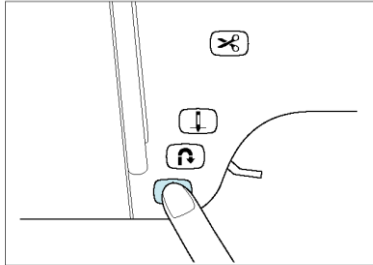

1. Helyezze az anyagot a kelmeleszorító talp alá, eressze le azt, majd nyomja meg a „Start/Stop” gombot. A gép elkezd varrni.

\* A sebességszabályozó karral állítsa be a varrás sebességét.

\* Tartsa nyomva a „Start/Stop” gombot, ha lassabban akar varrni.

2. Nyomja meg a „Start/Stop” gombot, hogy megállítsa a gépet.

### Lámpedál

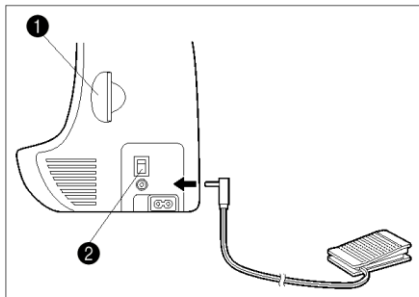

1. A gép lekapcsolása után a lámpedál dugóját dugja be a gépen lévő csatlakozóba.

1. Lámpedál
2. Lámpedál csatlakozója

2. Kapcsolja be a gépet, majd lassan nyomja le a pedált a varrás elkezdéséhez-

\* A sebességszabályozó gombbal beállított sebesség lesz a talppedál maximum varrási sebessége.

3. A gép megállításához engedje fel a pedált.

\* A pedál használatakor a „Start/Stop” gomb nincs hatással a varrásra.

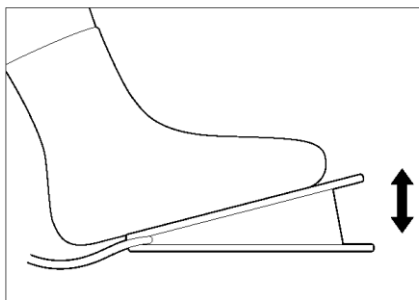

## **AZ ÖLTÉS KIVÁLASZTÁSA (VARRÁSI MŰVELETEK)**

**Ez a varrógép 53 beprogramozott varrási művelettel rendelkezik**

Nyomja meg a „ZURÜCK” (vissza) vagy a „VOR” (előre) gombokat addig, míg a kívánt öltés jelzése láthatóvá nem válik, és nyomja meg ennek az öltésnek a gombját.

- 1. Helyezze el a azt a varrótalpat, amelyet a varrótalp betűjele jelöl.**
- 2. Nyomja meg a gombot, ha a oldalvágót szeretné használni.**
- 3. Varrás előtt nyomja meg ezt a gombot, ha a varrás elején és végén automatikus erősítő öltéseket szeretne.**
- 4. Varrás előtt nyomja meg ezt a gombot, ha a szálát a varrási folyamat után automatikusan szeretné levágnatni.**
- 5. Ha a varrás közben ezt a gombot megnyomja, megjeleni a segítő szöveg.**
- 6. Ezzel a gombbal visszaléphet az előző oldalra.**
- 7. Ezzel a gombbal előreléphet a következő oldalra.**

### **Az öltés kiválasztása a „ ” gombbal**











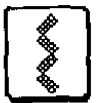



A „ ” gombot a kezdőknek ajánljuk. Ha pl. nem ismeri a helyes gomblyuköltést vagy a gomblyukvarrás módszerét, nyomja meg egyszerűen a „ ” gombot, válassza ki az alkalmazáshoz szükséges öltést, és kövesse a kijelző utasításait.

#### **Példa: gomblyuk varrása**

- 1. Nyomja meg a „ ” gombot a műveleti varrások kijelzőjén.**
- 2. Nyomja meg a „KNOPFLOCH” (GOMBLYUK) gombot.**
- 3. Nyomja meg a kiválasztott öltés gombját. A választott öltéshez tartozó kezelési lehetőségek a kijelzőn láthatóak.**

## Táblázat az öltésszélesség és öltéshosszúság beállításához

Öltés	Öltésszélesség [mm (inch)]				Öltéshossz [mm (inch)]						
	Auto		Manual		Auto		Manual				
Egyenes (balra)		[0,0 (0,0)]	0,0-7,0 (0-9/32)	2,5 (3/32)	0,2-5,0 (1/128-13/64)	Stopfen		7,0 (9/32)	2,5-7,0 (3/32-9/32)	2,0 (5/64)	0,4-2,5 (1/64-2/32)
Egyenes (középen)		-	-	2,5 (3/32)	0,2-5,0 (1/128-13/64)						
Rugalmas öltés		[0,0 (0,0)]	0,0-7,0 (0-9/32)	2,5 (3/32)	1,5-2,5 (1/16-3/32)	Verriegeln		2,0 (5/64)	1,0-3,0 (3/64-1/8)	0,4 (1/64)	0,3-1,0 (1/64-3/64)
Cikkcakk		1,0 (3/64)	1,0-3,0 (3/64-1/8)	2,5 (3/32)	1,0-4,0 (3/64-5/32)	Annähen von Bändern		4,0 (5/32)	0,0-7,0 (0,0-9/32)	1,0 (3/64)	0,2-4,0 (1/128-5/32)
Elastikus cikkcakk		3,5 (1/8)	0,0-7,0 (0-9/32)	1,4 (1/16)	0,0-4,0 (0-5/32)	Ösen		7,0 (9/32)	7,0 6,0 5,0 (9/32-13/64)	7,0 (9/32)	7,0 6,0 5,0 (9/32-13/64)
Szegés		5,0 (13/64)	1,5-7,0 (1/16-9/32)	1,0 (3/64)	0,2-4,0 (1/128-5/32)	Knopfannähen		3,5 (1/8)	2,5-4,5 (3/32-3/16)	-	-
		5,0 (13/64)	1,5-7,0 (1/16-9/32)	1,0 (3/64)	0,2-4,0 (1/128-5/32)	Heften		0,0 (0,0)	0,0-7,0 (0-9/32)	20,0 (13/16)	5,0-30,0 (13/64-1-13/64)
Szegő-öltés		3,5 (1/8)	2,5-5,0 (3/32-13/64)	2,0 (5/64)	1,0-4,0 (3/64-5/32)	Applikation		3,5 (1/8)	2,5-5,0 (3/32-13/64)	2,5 (3/32)	1,6-2,5 (1/16-3/32)
		5,0 (13/64)	2,5-5,0 (3/32-13/64)	2,5 (3/32)	1,0-4,0 (3/64-5/32)			1,5 (1/16)	0,5-3,5 (1/64-1/8)	1,4 (1/16)	0,8-4,0 (1/32-5/32)
		5,0 (13/64)	0,0-7,0 (0,0-9/32)	2,5 (3/32)	0,5-3,0 (1/64-1/8)	Bogennaht		5,0 (13/64)	2,5-7,0 (3/32-9/32)	0,4 (1/64)	0,1-1,0 (1/128-5/64)
		5,0 (13/64)	3,5-5,0 (1/8-13/64)	2,5 (3/32)	1,0-4,0 (3/64-5/32)	Faltenstich		5,0 (13/64)	1,5-7,0 (1/16-9/32)	1,6 (1/16)	0,2-4,0 (1/128-5/32)
Gomblyuk		5,0 (13/64)	0,0-7,0 (0,0-9/32)	2,5 (3/32)	0,5-3,0 (1/64-1/8)	Patchworknaht		5,0 (13/64)	2,5-7,0 (3/32-9/32)	2,5 (3/32)	1,0-2,5 (3/64-3/32)
		4,0 (5/32)	0,0-7,0 (0,0-9/32)	4,0 (5/32)	1,0-4,0 (3/64-1/8)			4,0 (5/32)	0,0-7,0 (0,0-9/32)	1,2 (3/64)	0,2-4,0 (1/128-5/32)
		0,0 (0,0)	+3 -3	2,0 (5/64)	1,0-3,5 (3/64-1/8)	Hexenstich		5,0 (13/64)	0,0-7,0 (0,0-9/32)	1,2 (3/64)	0,2-4,0 (1/128-5/32)
		5,0 (13/64)	3,0-5,0 (1/8-13/64)	0,4 (1/64)	0,3-1,0 (1/64-3/64)			5,0 (13/64)	0,0-7,0 (0,0-9/32)	2,5 (3/32)	2,5-3,0 (3/32-1/8)
		5,0 (13/64)	3,0-5,0 (1/8-13/64)	0,4 (1/64)	0,2-1,0 (1/128-3/64)			5,0 (13/64)	2,5-7,0 (3/32-9/32)	2,5 (3/32)	1,0-2,5 (3/64-3/32)
		6,0 (1/4)	3,0-6,0 (1/8-1/4)	1,0 (3/64)	0,5-2,0 (1/64-5/64)						
		6,0 (1/4)	3,0-6,0 (1/8-1/4)	1,5 (1/16)	1,0-3,0 (3/64-1/8)						
		7,0 (9/32)	3,0-7,0 (1/8-9/32)	0,5 (1/64)	0,3-1,0 (1/64-3/64)						

Öltés	Öltésszélesség [mm (inch)]		Öltéshossz [mm (inch)]		
	Auto	Manual	Auto	Manual	
Díszöltés		4,0 (5/32)	0,0–7,0 (0,0–9/32)	2,5 (3/32)	1,0–4,0 (3/64–5/32)
		4,0 (5/32)	0,0–7,0 (0,0–9/32)	3,0 (1/8)	2,0–4,0 (5/64–5/32)
		5,5 (7/32)	0,0–7,0 (0,0–9/32)	1,6 (1/16)	1,0–4,0 (3/64–5/32)
		3,5 (1/8)	0,0–7,0 (0,0–9/32)	1,6 (1/16)	0,2–4,0 (1/128–5/32)
		0,0 (0)	0,0–7,0 (0,0–9/32)	2,5 (3/32)	1,0–4,0 (3/64–5/32)
		5,0 (13/64)	1,5–7,0 (1/16–9/32)	1,0 (3/64)	0,2–4,0 (1/128–5/32)
Kereszt- varrás (egyenes)		-	-	-	-
		-	-	-	-
Kereszt- varrás (cikkcakk)		-	-	-	-
		-	-	-	-
Díszöltések		6,0 (1/4)	1,5–7,0 (1/16–5/32)	2,5 (3/32)	1,5–4,0 (1/16–5/32)
		5,0 (13/64)	2,0–7,0 (1/16–5/32)	1,6 (1/16)	1,0–4,0 (3/64–5/32)
		5,0 (13/64)	1,5–7,0 (1/16–5/32)	4,0 (5/32)	1,5–4,0 (1/16–5/32)
		3,5 (1/8)	1,5–7,0 (1/16–5/32)	3,0 (1/8)	1,6–4,0 (1/16–5/32)
		5,0 (13/64)	3,0–7,0 (1/8–5/32)	3,5 (1/8)	2,0–4,0 (5/64–5/32)

\*-: nem állítható

## SZÁLFESZESSÉG BEÁLLÍTÁSA

### Helyes szálfeszesség

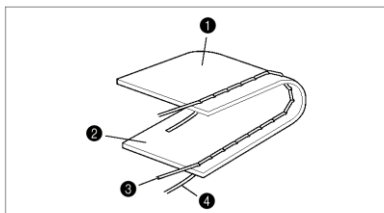

A választott anyagtól és cérnától függetlenül a szálfeszesség automatikusan a legmegfelelőbb pontra állítódik. (Olvassa el az anyag / cérna / tű kombinációját tartalmazó táblázatot.) A következő esetekben azonban nyomja meg a „STICH-/FADENEINSTELLUNG” (öltés/szálbeállítás) gombot, hogy a megfelelő szálfeszességet beállítsa:

- \* Speciális cérnák vagy speciális anyagok alkalmazásakor.
- \* Durva öltésekkel történő varrásnál.
- \* Ha az automatikus beállítás nem vezet megfelelő eredményre.

A felső és orsócérnának körülbelül az anyag közepén kell kereszteznie egymást. Ha a szálfeszességet nem állítjuk be megfelelően, nem tudunk sima, elegáns öltéseket készíteni, vagy az anyag összeráncolódik.

1. Hátsó oldal
2. Felület
3. Felső szál
4. Alsó szál

### Szálfeszesség csökkentése

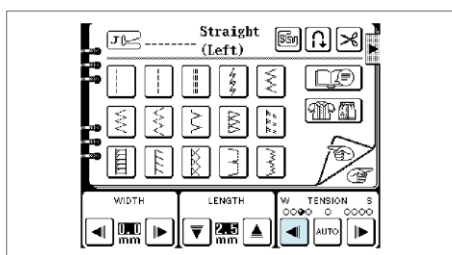

Nyomja meg a „STICH-/FADENEINSTELLUNG” (öltés/szálbeállítás) szálfeszesség állító gombot és ezután nyomja meg a „-” gombot. A felső szál feszesség a gomb minden megnyomásával csökken.

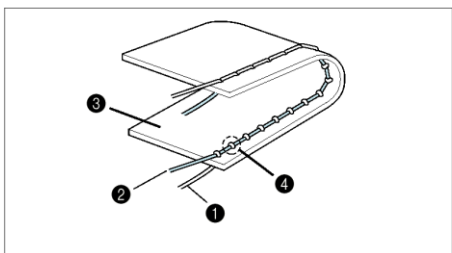

1. Alsó cérna
2. Felső cérna
3. Felület
4. Ha a felső szál túl feszes, hurkok jelennek meg az anyag felső felületén

## Szálfeszeség növelése

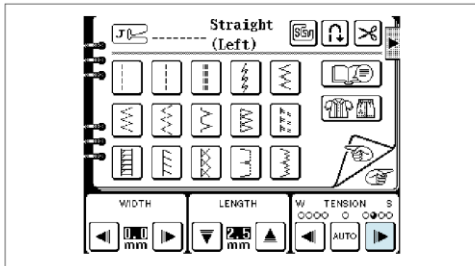

Nyomja meg a „STICH-/FADENEINSTELLUNG” (öltés/szálbeállítás) szálfeszeség állító gombot és ezután nyomja meg a „+” gombot.

A felső szál feszeség a gomb minden megnyomásával növekszik.

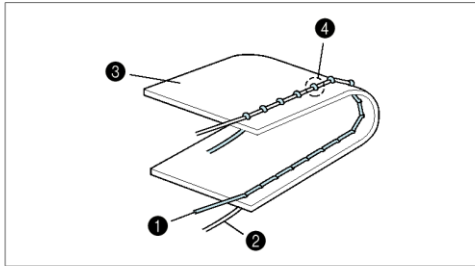

1. Felső cérna

2. Alsó cérna

3. Felület

4. Ha a felső szál túl feszes, hurkok jelennek meg az anyag alsó felületén.

## KELMESZORÍTÓ TALP CSERÉJE

A kelmeszorító talp cseréje a kijelző utasításait követve

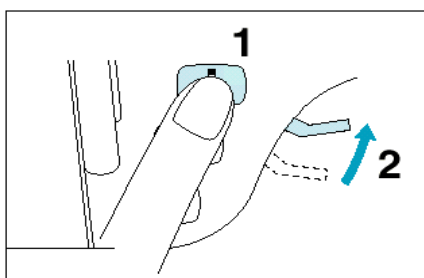

1. Nyomja meg a „NADELPOSITION” (tűpozíció) gombot a tű felemeléséhez, majd kapcsolja ki a gépet.

2. Emelje fel a talp emelőkarját.

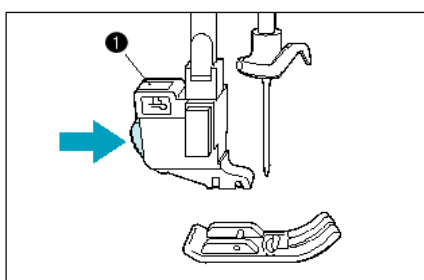

3. Nyomja meg a nyomótalp tartójának hátoldalán lévő fekete gombot a talp levételéhez.

**1. Nyomótalp tartó**

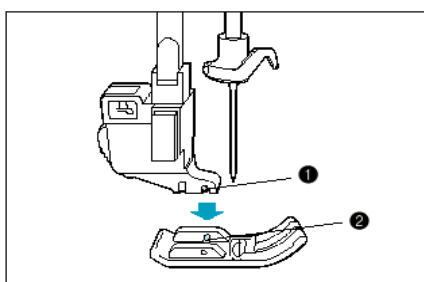

4. A nyomótalp tűskéjét illessze közvetlenül a tartó alá és eressze le a talp emelőkarját.

1. Tartó elől lévő része

2. Talp tűske

### A nyomótalp tartójának levétele (tisztításhoz, stb.)

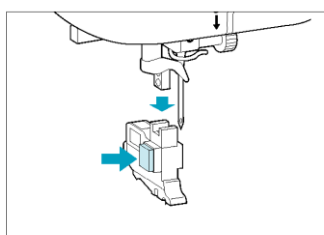

Lazítsa ki a nyomótalp tartójának rögzítő csavarját, és a levételhez húzza lefelé a nyomótalp tartóját.

#### **Megjegyzés:**

Ha a nyomótalp tartóját ismét visszaszereli, először a nyomótalpat helyezze a tartóhoz. Erressze le a talp emelőkarját, szerelje be a nyomótalp tartót és húzza meg szorosan a rögzítő csavart. A szálfeszesség esetleg nem megfelelő, akkor a nyomótalp tartót nem helyeztük vissza helyesen.

**1 Lapformájú csavarhúzó**



## Az anyagtovábbító beállítása

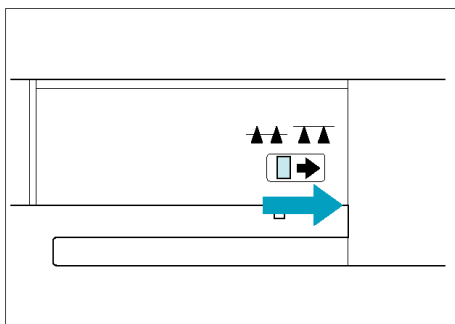

Ha a gép kiegészítő alkatrészeit levesszük, az anyagtovábbító fogazat állítókarja láthatóvá válik a gép alján. A kar jobbra tolása a fogazatot lejjebb viszi. A fogazat automatikus varrásnál is lejjebb állítódik.

Ha folytatja a varrást, tolja a kart balra, és a fogazat kiemelkedik.

Az anyagtovábbító fogazat nem mozdul meg, ha a kézikerék nem fordul el, akkor sem, ha az emelőkart jobbra tolja.

## A TŰ KICSERÉLÉSE

### A tű biztos beállítása!

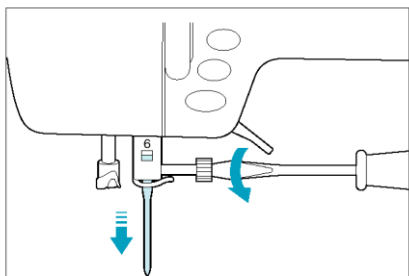

1. Emelje fel a tűt, kapcsolja ki a gépet és engedje le a leszorító talpat.

2. Lazítsa meg a szorítócsavart egy csavarhúzóval.

3. Húzza ki lefelé a tűt.

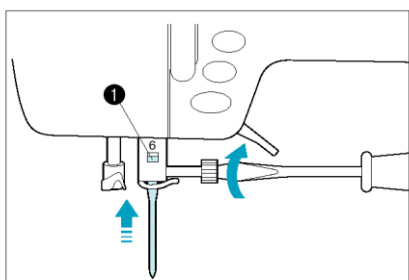

4. Helyezze a tűt a lapos oldalával hátrafelé a helyére, olyan magasra, amíg neki nem ütközik a tűzártnak. Szilárdan csavarja be a csavart egy csavarhúzóval.

1. Tűtartó

6. Kapcsolja be a gépet.

### A tű ellenőrzése

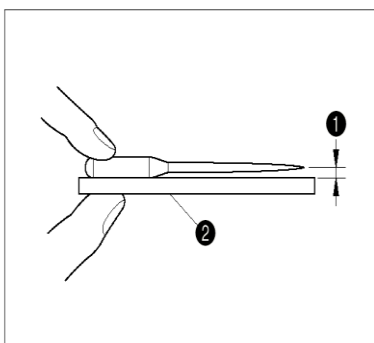

1. Helyezze a tűt lapos felületre és ellenőrizze, hogy a tű és a lapos felület közötti rés párhuzamos-e.

2. Lapos felület (tűlap, üveg, vonalzó, stb.)

Ha a tű nem párhuzamos, akkor elgörbült, és el kell dobni annak érdekében, hogy ne tegyen kárt az anyagban vagy a gépben.

## A KEZELÉS MEGKÖNNYÍTÉSE

Ez a gép beépített instrukciókat tartalmaz a gép használatáról, mely ezen a kezelési útmutatóan alapszik. Ha megnyomja a „BEDIENUNGSHILFE” (Kezelési útmutató) gombot, olyan alpműveletek részletei jelennek meg a kijelzőn, mint az orsózás és a felső szál befűzése, hogy ezeket az instrukciókat referenciaként lehessen használni, mialatt használja a gépet.

**Például: ha azt szeretné tudni, hogyan tekerceslje az orsócérnát**

1. Nyomja meg a „Kezelési útmutató” gombot.

**1. Nyomja meg ezt a gombot, ha azt akarja tudni, hogyan állítsa be az orsócérnát.**

**2. Nyomja meg ezt a gombot, ha azt akarja tudni, hogyan cserélje ki a leszorító talpat.**

**3. Nyomja meg ezt a gombot, ha azt akarja tudni, hogyan orsózzon.**

**4. Nyomja meg ezt a gombot, ha azt akarja megtudni, hogyan cserélheti ki a tűt.**

**5. Nyomja meg ezt a gombot, ha azt akarja tudni, hogyan fűzze be a felső cérnát.**

2. Nyomja meg a „SPULE EINLEGEN,, (ORSÓT BEHELYEZNI) gombot.

Meg fog jelenni az orsó behelyezési művelete.

3. Nyomja meg a „VOR” (ELŐRE) gombot, a művelet következő részének kijelzéséhez.

Kövesse az eljárást az orsó megfelelő behelyezéséhez.

4. Nyomja meg az „ENDE” (BEFEJEZÉS) gombot, hogy visszatérjen az eredeti kijelzőhöz.

## 1. VARRÁS

## 2. FEJEZET

### PRÓBAVARRÁS

„Varrási művelet” használatával

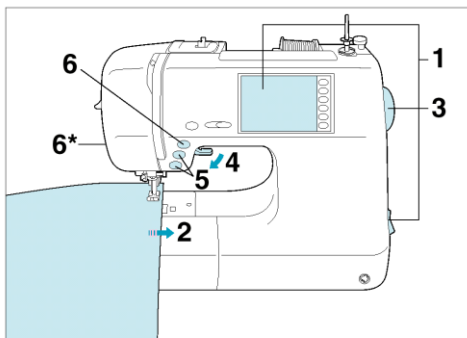

### FIGYELEM

- A varrás egész ideje alatt figyelje a tűt, és a kezét tartsa távol minden mozgó résztől, mint a tű, a kézikerek és a szálfelvevő szerkezet, különben megsérülhet.
- A varrás alatt ne tolja vagy húzza túl erősen az anyagot, különben megsérülhet.
- Sose használjon hajlott tűt. Ezek könnyen eltörhetnek, és sérüléseket okozhatnak.

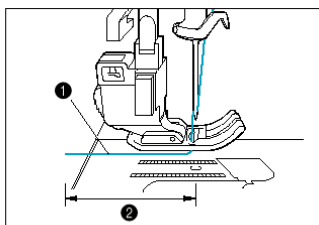

1. Kapcsolja be a varrógépet és érintse meg a kijelzőt. Válassza az egyenes öltést.
2. Helyezze az anyagot a nyomótalp alá, húzza át a szálát a nyomótalp alatt, és húzza ki a gép hátsó oldala felé körülbelül 5 cm-re.

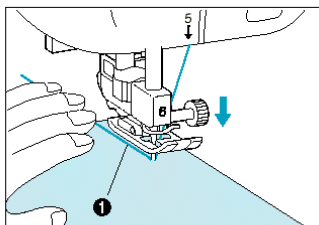

1. Felső cérna
2. 5 cm

3. Tartsa a cérnavegeket és az anyagot a bal kezével, a jobb kezével forgassa a kézi kereket, hogy a tűt a varrás kezdőpozíciójába állítsa.

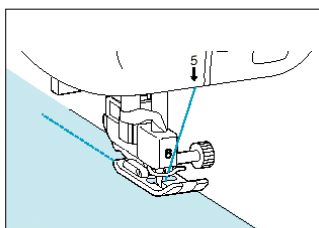

1. Cérna

\* A varrás megkezdődhet anélkül, hogy az orsócérnát kihúzná.

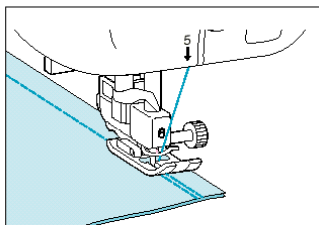

4. Engedje le a nyomó talpat. Nyomja meg az „RÜCKWARTS” (Hátrafelé varrás) gombot a hátrafelé öltés varrásához, majd nyomja meg a „Start/Stop” gombot. A gép lassú sebességen el fog indulni.

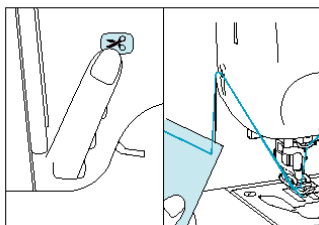

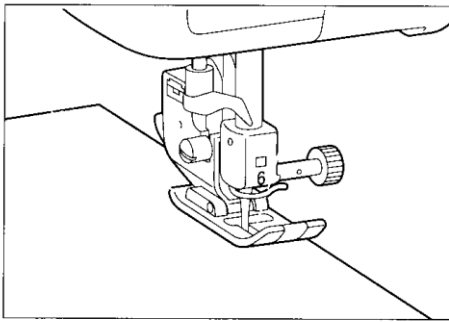

5. Amikor befejezte a varrást, nyomja meg a „Hátrafelé varrás” gombot a hátrafelé öltés varrásához.

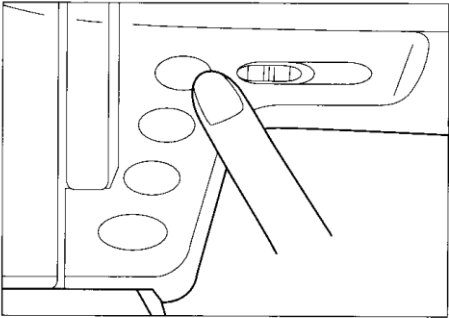

6. Nyomja meg a „Cérvágó” gombot a szálak elvágásához.

**Megjegyzés:**

- Ne nyomja meg a „Cérvágó” gombot, ha a gépben nincs anyag, vagy miközben a gép varr. Ez sérülést vagy a gép károsodását okozhatja.
- Vastag cérnát (vastagabb, mint #30) vagy nylon-, fém- és egyéb speciális cérnát a gép oldalán lévő vágóval vágjon el az illusztráció szerint.

7. Emelje fel a nyomótalpat és vegye ki az anyagot.

**\*ORSÓCÉRNA ÉRZÉKELŐ**

Ha figyelmeztető jelzés jelenik meg a kijelzőn, akkor az orsócérna kezd kifogyni. Ekkor cserélje ki az orsócérnát.

## AUTOMATIKUS MEGERŐSÍTŐ ÖLTÉS

**Ez az öltés automatikusan megakadályozza a foszlást.**

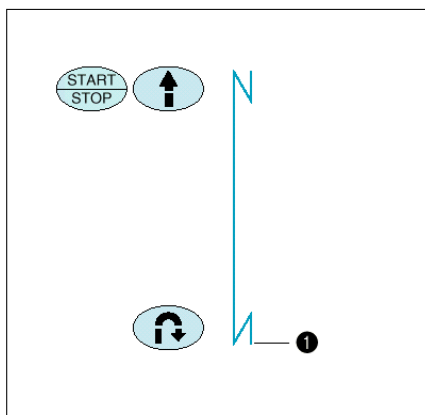
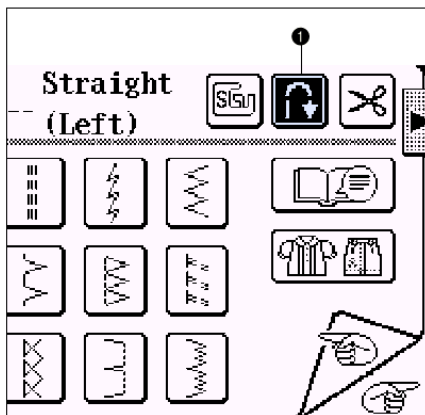

1. Válassza ki az öltésmintát.
2. Nyomja meg az „RÜCKWARTSNAHEN” (hátrafelé varrás) gombot a kijelzőn. A gomb fekete színű lesz.

\* A gép automatikusan megerősítő öltéseket varr, ha pl. a gomblyukvarrást vagy szegőöltést választja.

3. Nyomja meg a „Start/Stop” gombot hogy a gép megkezdje a megerősítő öltések varrását (pl. hátrafelé varrás, ha az egyenes öltést választja).

\* Nyomja meg a „Start/Stop” gombot a varrás szüneteltetéséhez. Befejező megerősítő öltés nem fog varródni. (Az anyag megfordítható vagy igény szerint igazítható.) Nyomja meg a „Start/Stop” gombot a varrás újratekésítéséhez.

4. Amikor befejeződött a varrás, nyomja meg a „Hátrafelé öltés” gombot megerősítő öltés varrásához, (pl. hátrafelé varrás, ha az egyenes öltést választja) mielőtt a gép megáll.

**1 A gép automatikusan megáll**

## Automatikus megerősítő öltés törlése

Nyomja meg a fekete színű „RÜCKWARTSNAHEN” (hátrafelé varrás) gombot. A gomb ismét fehér színűvé változik.

## AUTOMATIKUS CÉRNAVÁGÁS

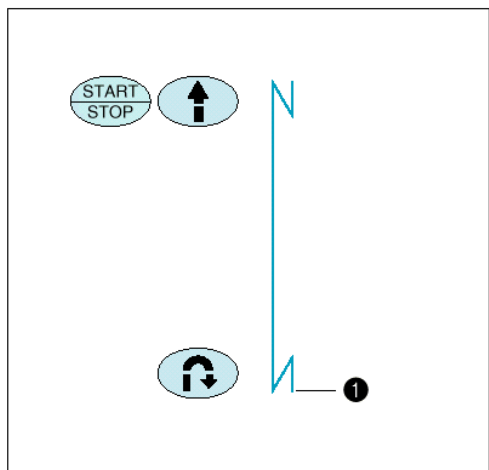
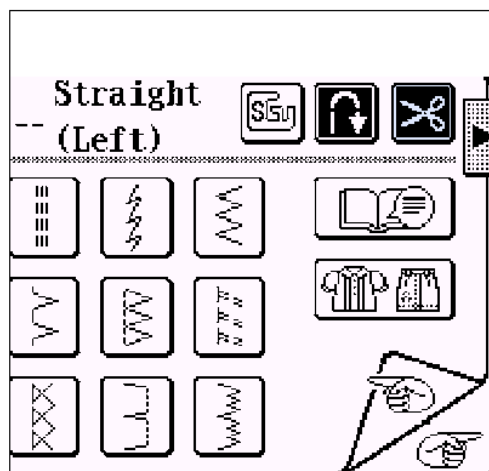

Ha az öltés kiválasztása előtt beállítja az automatikus cérnavágást, a gép automatikusan el fogja vágni a szálát, amint a varrás befejeződött. Ez a funkció nagyon praktikus a gomblyukvarrásnál és a szegőöltéseknél.

1. Válassza ki az öltésmintát.
2. Nyomja meg az automatikus cérnavágás gombot, a gomb fekete színűre vált.

### Megjegyzés:

Az automatikus megerősítő öltés szintén bekapcsolódik, ha az automatikus cérnavágást bekapcsolják.

\* Az automatikus cérnavágást és az automatikus megerősítő öltést együtt kell használni.

\* Az automatikus cérnavágást kényelmes gomblyukak, tűzés és egyéb területek varrásánál használni.

3. Nyomja meg a „Start/Stop” gombot. A varrás megkezdése előtt megerősítő öltés varródik (pl. hátrafelé varrás, ha az egyenes öltést választja), ezután megkezdődik a varrás.

4. Amikor a varrás befejeződött, nyomja meg a „Hátrafelé öltés” gombot a megerősítő öltés varrásához (pl. hátrafelé varrás, ha az egyenes öltést választja), a gép automatikusan elvágja a cérnát, mielőtt megáll.

**1. Automatikusan elvágja a cérnát, és a gép megáll.**

\* A megerősítő öltés varrása előtt az anyagnak a leszorító talp mögött 3-4 öltés távolságra kell elhelyezkednie.

## Automatikus cérnavágás törlése

Az automatikus cérnavágás gomb újbóli megnyomása kikapcsolja az automatikus cérnavágás funkciót.

## VARRÁSI MŰVELET KIVÁLASZTÁSA „ „

1. Nyomja meg a varrási műveletek „ „ gombot.

2. Nyomja meg a „KNOPFLOCH” (gomblyuk) gombot.

3. Nyomja meg a kiválasztott öltés gombját. A kezelési lehetőségek a kijelzőn láthatóak.

4. Nyomja meg a „VOR” gombot az eljárás következő részének kijelzéséhez. Kövesse az eljárást gomblyuköltések varrására.



## HASZNOS TANÁCSOK

### Sarkok varrása

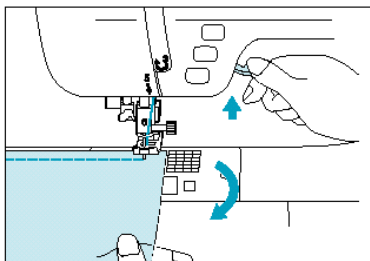

Tartsa a tűt az anyag sarkánál, majd emelje fel a leszorító talpat és fordítsa el az anyagot.

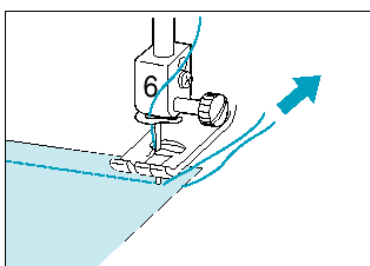

Ha a szegély szélessége kisebb, mint 5 cm, akkor a sarkát fércelje le, és ezután kezdje el a varrást. Amikor a sarkon irányt változtat, úgy kezdje el a varrást, hogy a fércelő cérnát hátrafelé kihúzza.

### Ráhajtások varrása

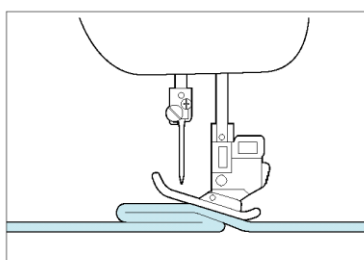

Az anyag továbbítását segítse a kezeivel és a ráhajtás hátulról varja át.

### Ívek varrása

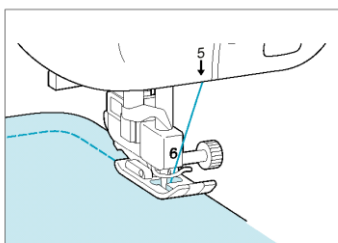

**Az íves sarkak varrása egyenes öltéssel.**

Varrjon lassan, és a varratot tartsa párhuzamosan az anyag szélével, mialatt az anyagot vezeti az íven.

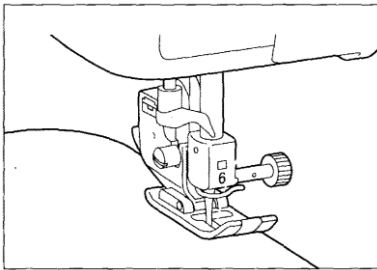

### **Az íves sarkak varrása egyenes öltéssel.**

Állítson be kis öltéshosszúságot, és az ív varrásánál figyeljen arra, hogy a varrás és az anyag széle közötti távolság egyenlő maradjon.

\* Kisebb íveknél varrás közben leengedett tűvel meg kell állni. Emelje fel a nyomótalpat, és óvatosan forgassa el az anyagot. Süllyessze le a varrótalpat és folytassa a varrást.

### **Vastag anyagok varrása**

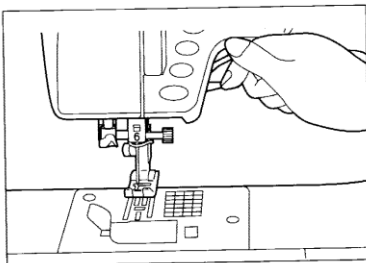

1. Ha a nyomótalp emelőkart még jobban felemeli, a nyomótalp magasabbra felemelkedik, hogy a vastag anyagot elhelyezze.

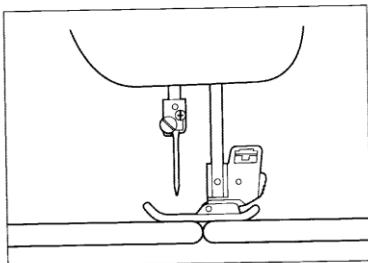

2. Ha a varrás megkezdésekor az anyagot nem továbbítja, helyezzen egy másik, ugyanolyan vastag anyagdarabot az anyag hátsó széléhez.

\* Az egyenes öltés nyomótalp alkalmazásával (SA 108 vagy X80823001) az anyag mozgatása a tű beszúrásával megkönnyíthető.

### **Vékony anyagok varrása**

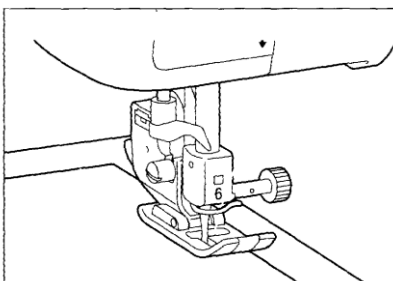

Helyezze az anyagot egy vékony papírra, vagy alátétanyagra és kezdje meg a varrást.

\* Az egyenes öltés nyomótalp alkalmazásával (SA 108 vagy X80823001) megakadályozhatjuk az összeráncolódást. Alkalmazzon középső tűhelyzetet. Adott esetben az öltéshosszúságot és a szálfeszességet utólag be kell állítani.

## Öltéslap alkalmazása

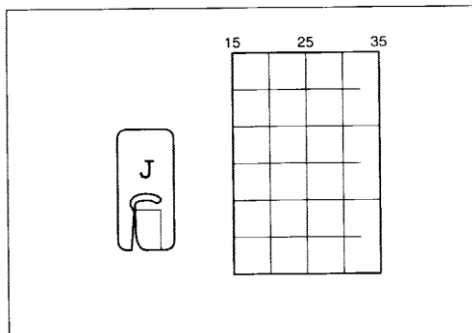

Igazítsa az anyag szélét az öltéslap egyik egyenes vonalához, hogy egyenletes szegélyszélességet kapjon.

## Varrás szabad kinyúló karral

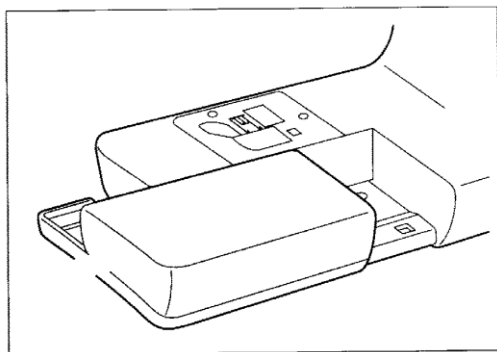

A szabad kinyúló karral történő varrás különösen a csőforma részekhez alkalmas, mint a nadrágszárak vagy mandzsetták.

## 2. VARRÁSI MŰVELETEK

### EGYENES ÖLTÉSEK

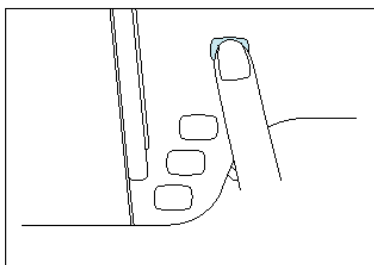
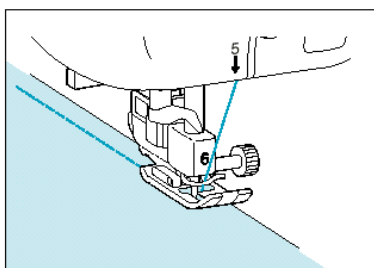
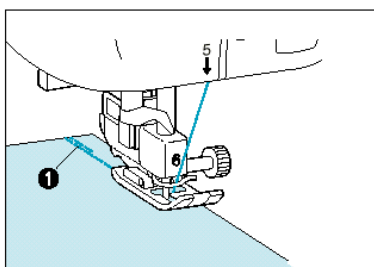
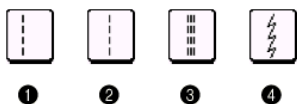

1. Normál varrás
2. Normál varrás
3. Sztreccs anyag varrása/megerősített egyenes varrás
4. Nyújtható varrás

Előkészület: Fércelje, vagy tűzze össze az anyagot.

1. Helyezze be a „J” leszorító talpat, varrjon egy hátrafelé 3 – 4 öltést az indításnál, majd kezdjen el varrni.

#### 1. 3 – 4 öltés hátrafelé az indításnál

\* Helyezze az anyagot a leszorító talp alá, mialatt a hátrafelé varráshoz távolságot tart az anyag végétől.

2. Az anyag végénél lassú sebességgel varrjon, majd nyomja meg a „Hátrafelé öltés” gombot, hogy megerősítő öltés varrjon, majd álljon meg.

3. Vágja el a szálát a „Cérvágó” gomb megnyomásával.

\* Amikor az automatikus cérvágás és automatikus megerősítő öltés előzetesen be lett állítva, akkor a varrás megkezdésekor automatikus megerősítő öltés fog varródni. Nyomja meg a „Hátrafelé öltés” gombot megerősítő öltés varrásához és a varrás befejezésekor automatikusan vágja el a szálát.

## Sztrecs anyagok varrása

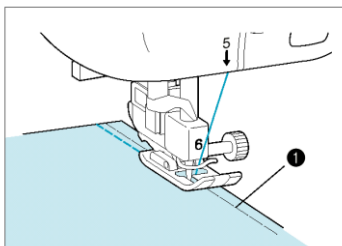

Előzőleg fércelje össze az anyagot, majd a fércelés mellett sztrecs öltéssel varrja össze.

\* Ne húzza az anyagot varrás közben.

### 1. Fércelés

## Az öltéshossz megváltoztatása

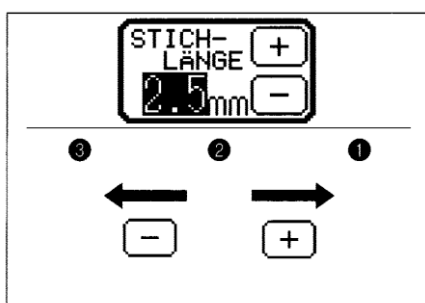

Nyomja meg a „+” és a „-” öltéshossz állító gombokat az öltéshossz beállításához.

1. „+” : Hosszabb
2. Eredeti hosszúság: 2.5 mm
3. „-” : Rövidebb

\* 1 mm-nél vékonyabb anyagnál az öltéshossz automatikusan 4.0 mm-re állítódik varrás közben akkor is, ha 5.00 mm-re állította a hosszt.

## A tű helyzetének megváltoztatása

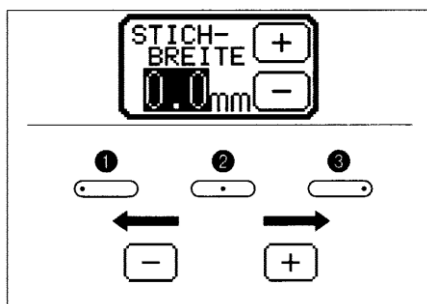

Nyomja meg a „+” és a „-” öltésszélesség állító gombokat a tű pozíciójának állításához.

1. „-” : Bal tűpozíció: 0 mm
2. Közép tűpozíció: 3.5 mm
3. „+” : Jobb tűpozíció: 7.0 mm

\* A tűpozíció nem változtatható meg egyenes varrás/közép pozíció választásakor.

## CIKKCAKK ÖLTÉS

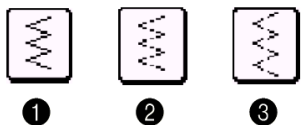

1. Cikkcakk öltés
2. Elasztikus cikkcakk öltés
3. Elasztikus cikkcakk öltés

### Szegélyezés (cikkcakk öltés használatával)

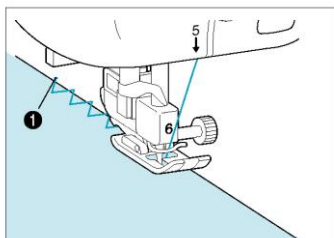

Szegje végig az anyag szélét úgy, hogy a tű jobb érintési pontja az anyag szélén kívül essen.

1. Tű érintési pont.

### Rátét (cikkcakk öltés használatával)

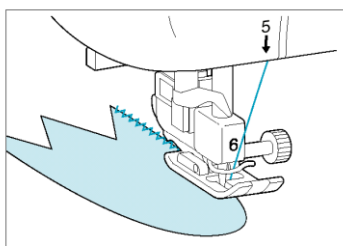

Rögzítse az anyagot ragasztóval vagy fércel, majd varrja össze.

\* Úgy varrjon cikkcakk öltést, hogy a jobb tűérintési pont éppen az anyag szélén kívül essen.

### Patchwork (szabálytalan részekhez)

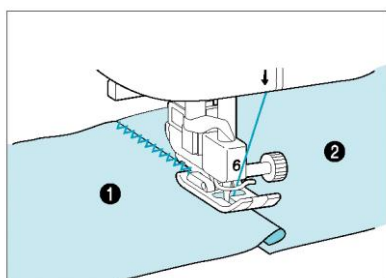

Hajtsa vissza az anyagból a kívánt mennyiséget és helyezze az alsó anyagra, majd varrja össze úgy, hogy az öltés mind a két anyagot átfogja.

1. Felső anyag
2. Alsó anyag

## SZEGÉLYEZÉS

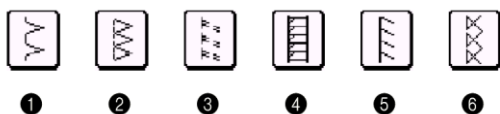

1. Vékony és közepes vastagságú anyagok
2. Vastag anyagok
3. Vastag és közepes sztreccs anyagok
4. Közepes sztreccs anyagok
5. Sztreccs anyagok
6. Sztreccs anyagok

### 1, 2 vagy 4 öltések használatakor

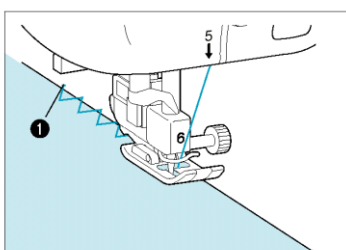

Varrja úgy az anyagot, hogy közben az anyag szélét a G leszorító talp vezetőjéhez tartja.

#### 1. Vezető

\* Amikor az automatikus cérvágás és az automatikus megerősítő öltés előzetesen be lett állítva, akkor a varrás megkezdésekor automatikusan megerősítő öltés fog varródni. A varrás befejezésekor nyomja meg a „Hátrafelé öltés” gombot megerősítő öltés varrásához és a szál automatikus elvágásához.

#### FIGYELEM

**Miután az öltésszélesség be lett állítva, forgassa meg kézzel a kérékerek, és ellenőrizze, hogy a tű nem ér-e hozzá a leszorító talphoz. Ha hozzáér, a tű eltörhet, és sérülés keletkezhet.**

### 3, 5 vagy 6 öltések használata

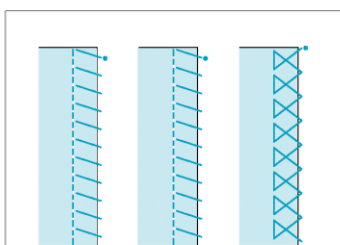

Szerelje fel a J leszorító talpat, és mielőtt a varrást elkezdené, engedje, hogy a tű kissé az anyag szélé mellett érintkezzen.

\* Amikor az automatikus cérvágás és az automatikus megerősítő öltés előzetesen be lett állítva, akkor a varrás megkezdésekor automatikusan megerősítő öltés fog varródni. A varrás befejezésekor nyomja meg a „Hátrafelé öltés” gombot megerősítő öltés varrásához és a szál automatikus elvágásához.

## SZEGÉLYEZÉS (OLDALVÁGÓ HASZNÁLATÁVAL)



1. Vékony és közepes vastagságú anyagok
2. Vastag anyagok
3. Vastag és közepes sztreccs anyagok
4. Normál varrás
5. Cikkcakk öltés

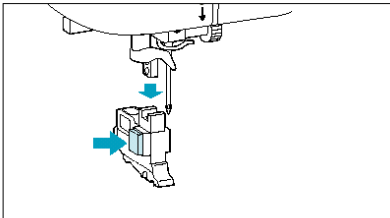

Oldalvágó használatával úgy tudja szegélyezni az anyagot, hogy közben vágja is.

Ha oldalvágót használ, akkor válassza ki a mintát, majd nyomja meg a „S” gombot.

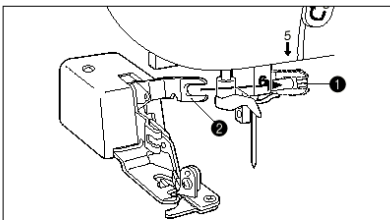

1. Nyomja meg a „Tűpozíció” gombot a tű felemeléséhez, majd kapcsolja ki a gépet.

2. Emelje fel a leszorító talp emelőkarját.

3. Még a leszorító talp tartón lévő fekete gombot balra nyomja, húzza az eltávolításhoz lefelé a leszorító talp tartót.

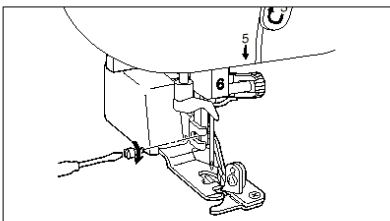

4. A tűrúd csavarját állítsa a dolgozókar villájába.

1. A tűrúd csavarja

2. Dolgozókar

3. Bevágás

\* Bizonyosodjon meg arról, hogy a villa szilárdan tartja a csavart.

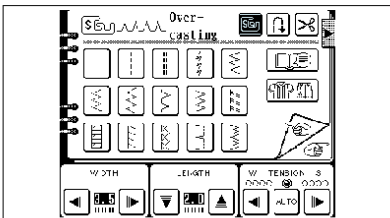

5. Felemelt leszorító talppal, igazítsa a talptartó csavarjának lyukát az oldalvágón lévő részhez, majd helyezze bele a tartozéktáskában található csavart, és gyengén húzza meg. Eressze le a leszorító talp emelőkarját és húzza meg erősen a csavart.

6. Válassza ki a mintát, majd nyomja meg a „S” gombot. Az oldalvágóhoz szükséges változások automatikusan beállítódnak.



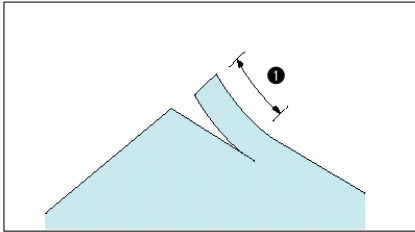

7. Csináljon egy körülbelül 2 cm-es vágást az anyagban.

**1. 2 cm**

8. Helyezze el az anyagot a B ábra szerint,

- Vágás jobb oldala: a vezető tálca tetején

- Vágás bal oldala: a leszorító talp alatt

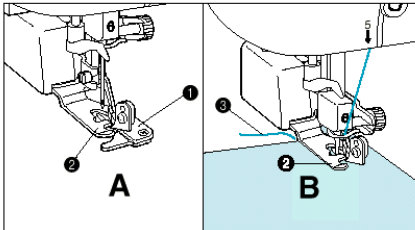

**1. Vezető tálca (alsó kés)**

**2. Leszorító talp**

9. Fűzze be a tűt, majd húzzon ki egy jó darabot a felső cérnából, húzza át a leszorító talp alatt, és húzza ki az anyagtovábbítás irányában. (lásd B ábra)

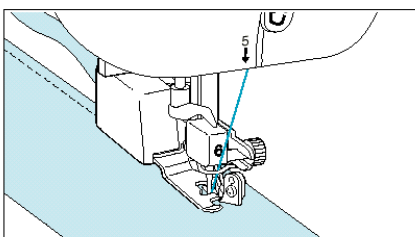

**2. Leszorító talp**

**3. Felső cérna**

10. Eressze le a leszorító talp emelőkarját.

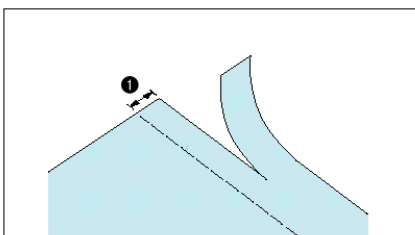

### FIGYELEM

Ha a szélesség be lett állítva, forgassa meg kézzel a kézikereket és ellenőrizze, hogy a tű nem ér-e hozzá az oldalvágóhoz. Ha a tű érinti az oldalvágót, akkor eltörhet.

### Csak egyenes öltések varrásakor

A varrás szegélyének körülbelül 0,5 cm-nek kell lennie.

### 1. Varrás szegély

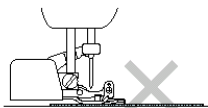

\* Bizonyosodjon meg róla, hogy használja a „” gombot oldalvágó használatakor.

\* Használat után tisztítsa meg az oldalvágót, különben ráakad a por és az anyagfoszlányok.

\* Kevés olajjal kenje be az oldalvágó vágórészét, ha szükséges.

### Megjegyzés

- Az anyag nem vágódik el, ha csak simán szétteríti az leszorító talp vezető tálcája alatt. Helyezze el az anyagot a 8. lépésben leírtak szerint, és kezdjen el varrni.

- Ellenőrizze, hogy a tű emelt állapotban van, amikor a leszorító talp emelt állapotban van.

- 370 g/m<sup>2</sup> (13oz) farmeranyag (Denim) egy rétege elvágható.

## SZEGŐÖLTÉSEK

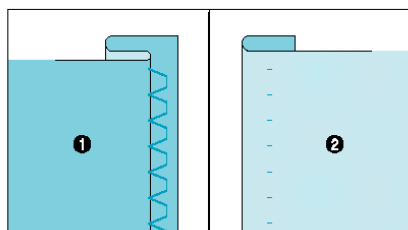
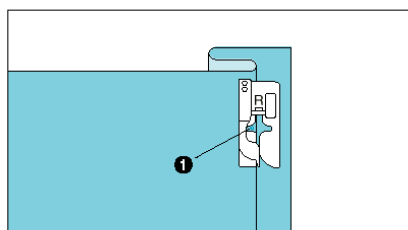
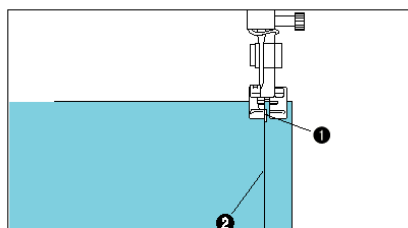
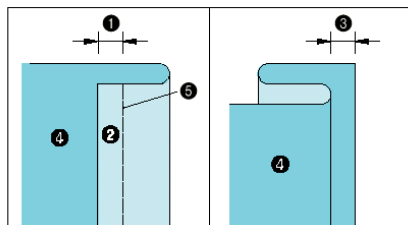
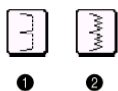

### 1. Egyéb anyag 2. Sztrecs anyag

1. Az illusztráció szerint hajtsa be és fércelje össze az anyagot.

1. 0,5 cm (3/16")
2. Felület
3. 0,5 cm (3/16")
4. Hátsó oldal
5. Fércelő öltés

2. Szerelje fel az „R” leszorító talpat. Eressze le a leszorító talpat, hogy a vezető a behajtott szél széléhez érjen.

1. Vezető
2. Behajtott szél

3. Állítsa be a tűpozíciót az öltésszélesség állító gombok használatával úgy, hogy a tű éppen elérje a hajtás szélét, majd varrja az anyagot.

### 1. Tűrintési pozíció

\* Amikor az automatikus cérvágás és az automatikus megerősítő öltés előzetesen be lett állítva, akkor a varrás megkezdésekor automatikusan megerősítő öltés fog varródni. A varrás befejezésekor nyomja meg a „Hátrafelé öltés” gombot megerősítő öltés varrásához és a szál automatikus elvágásához.

4. Fordítsa meg az anyagot és távolítsa el a fércelőcérnát.

1. Hátsó oldal
2. Felület

## A tű érintési helyzetének megváltoztatása

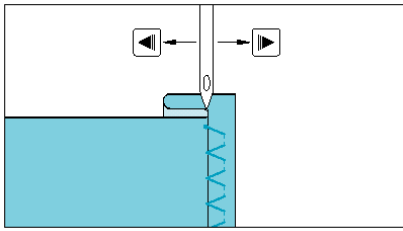

Nyomja meg a „+” és a „-” öltésszélesség állító gombokat a tűérintési pozíció beállításához, hogy a tű éppen elérje a hajtás szélét.

A – Ha a tű túl sokat érint a hajtásból.

- Nyomja meg a „3” öltésszélesség állító gombot. Ez távolabb viszi a tűt a széltől.

B – Ha a tű nem érinti eléggé a hajtást.

- Nyomja meg a „-” öltésszélesség állító gombot. Ez közelebb viszi a tűt a szélhez.

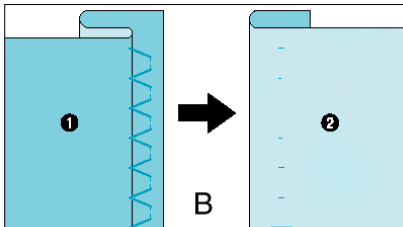
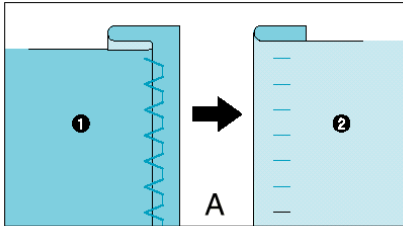

1. Hátsó oldal

2. Felület

## GOMBLYUKAK

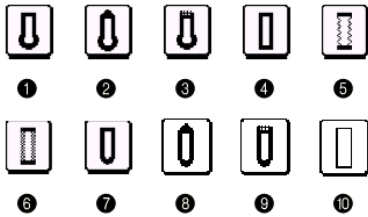

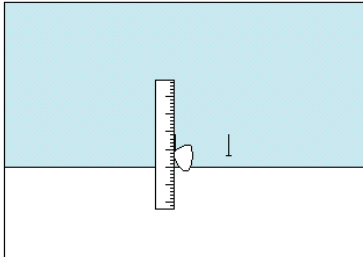

1. Kabátok, felöltők
2. Farmerok, nadrágok
3. Vastag rétegek
4. Vékony vagy közepes vastagságú anyagok
5. Durva szövésű sztrecs anyagok
6. Sztrecs anyagok
7. Vékony és közepes vastagságú anyagok (vízszintes lyukakhoz)
8. Farmerok, nadrágok
9. Vastag rétegek
10. Az első lépés tűzött gomblyuk készítéséhez.



1. Jelölje meg a gomblyuk pozícióját az anyagon.

\* A maximum gomblyuk hosszúság 3 cm (teljes átmérő + a gomb vastagsága).

\* Vastag cérna (#30) nem használható a „” és a „” mintáknál.

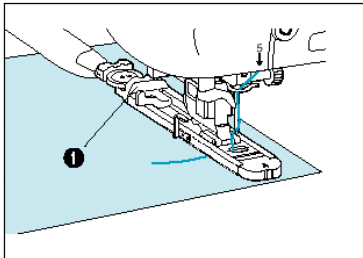

2. Húzza ki a gombtartó tálcát és helyezze bele a gombot.

### 1. Gombtartó tálca

\* A gomblyuk nagyságát a gomb határozza meg, amelyet a gombtartó tálcába helyezett.

**Megjegyzés:** A cérnát a szorító talpon lévő lyukon keresztül kell fűzni és a szorító talp alá kell helyezni.

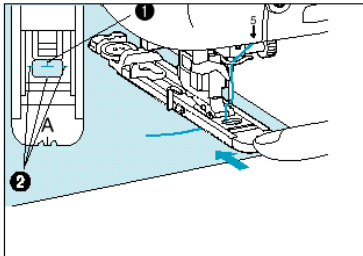

3. Emelje fel e leszorító talpat és helyezze úgy az anyagot, hogy a talpon lévő piros jel a gomblyuk kezdőpozíciójánál legyen. Engedje le a leszorító talpat a pozícióba.

### 1. Gomblyuk pozíció jele az anyagon

### 2. Piros jel a leszorító talpon

\* Miután leengedte a leszorító talp emelőkarját, állítsa úgy a leszorító talpat, hogy ne legyen rés az „A”-val jelzett terület mögött, különben nem lesz helyes az öltés mérete. Ennek megtételéhez nyomja a leszorító talpat a gép háta felé, ahogy a baloldali ábra mutatja.

\* Húzza át a szálát a leszorító talp alatt.

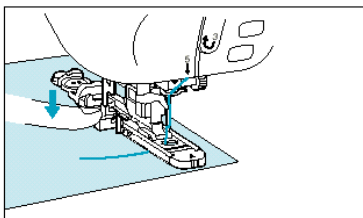

4. Engedje le a gomblyuk kart és igazítsa a gomblyuk talpon lévő fémkar mögé.

### 1. Fémkar a gomblyuk talpon

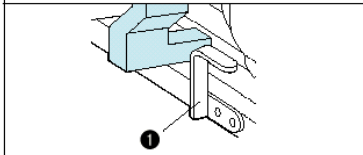

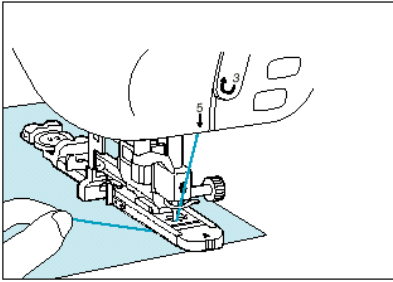

5. Nyomja meg a „Start/Stop” gombot a gép elindításához, míg a felső cérnát végét finoman fogja.

\* Finoman vezesse kézzel az anyagot.

\* A varrás befejezése után a gép egy megerősítő öltéssel automatikusan meg fog állni.

\* Ha megnyomja az automatikus cérnavágás gombot a varrás előtt, a gép mind a két szálát automatikusan el fogja vágni a varrás befejezése után.

\* Ha az anyag nem továbbítódik (például mert túl vastag), akkor nyomja meg a „+” öltéshossz állító gombot az öltéshossz megnövelésére.

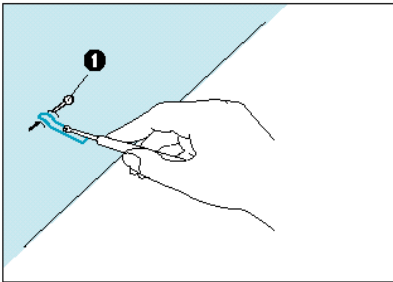

6. Nyissa ki a gomblyukat.

### **Normál gomblyuk és kerekített gomblyuk**

Helyezzen egy-egy tűt a mindkét varrássor belső szélé elé. Helyezze a varrathasítót a gomblyuk közepébe. Vágjon az első tű felé. Majd vágjon a második tű felé.

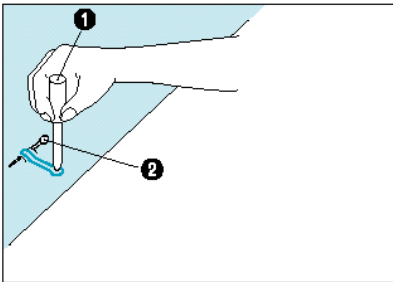

#### **1. Tű**

### **Kulcslyuk gomblyuk**

Kis karikalyukasztóval üssön lyukat a kulcsos végbe, helyezzen egy tűt a varrássor belső szélébe. A varrathasítót helyezze a karikalyukasztóval készített lyukba és vágjon a tű felé.

#### **1. Kis karikalyukasztó**

#### **2. Tű**

## Így készül a gomblyuk

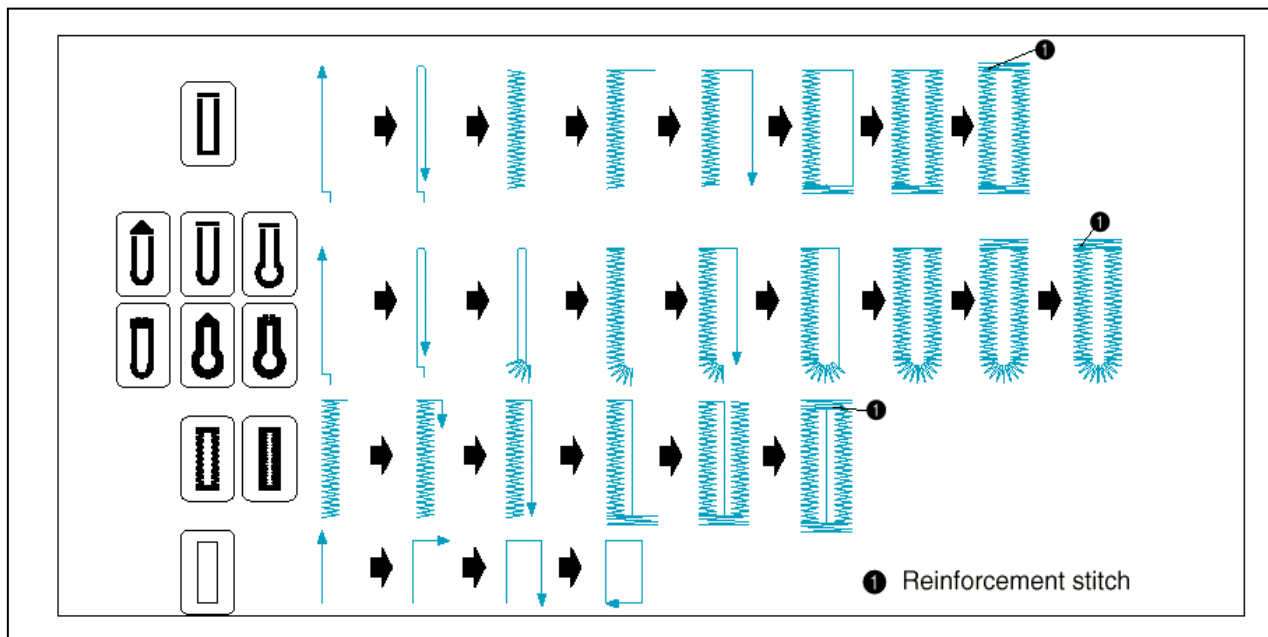

## Megerősítő öltés

### Sztrecs anyagok varrása

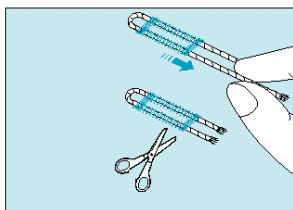
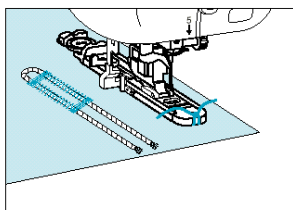
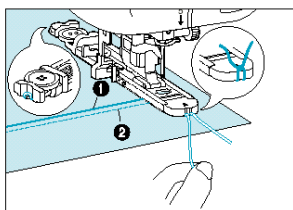

Amikor sztrecs anyagba varrunk gomblyukat, a gomblyukvarratba helyezzünk zsinórt („”, csak gomblyukakra).

1. Akassza a zsinórt az „A” leszorító talp végére, vezesse a talpon lévő részbe, és ideiglenesen kötözze oda.

2. Engedje le a leszorító talpat és kezdjen varrni.

\* Úgy állítsa az öltésszélességet, hogy megegyezzen a zsinór átmérőjével.

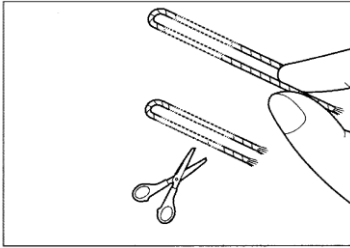

3. Amikor befejezte a varrást, húzza meg gyengéden a zsinórt, hogy az esetleges lazaságot megszüntesse, és a felesleges hosszt vágja le.

### Ha a gombot nem tudja behelyezni a gombtartó tálcába (egyedi méretek)

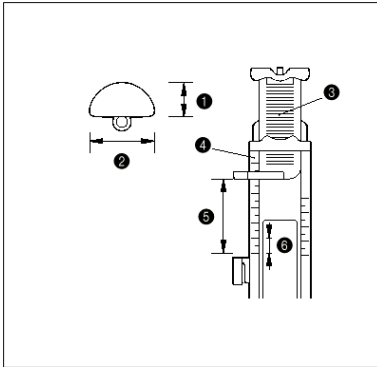

Mérje meg a gomb átmérőjét és vastagságát a tálca beállításához.

**Például:** 1,5 cm átmérőjű és 1 cm vastag gombnál a skálát 2,5 cm-re kell állítani.

1. Vastagság (1 cm)
2. Átmérő 1,5 cm
3. Gombtartó tálca
4. Skála
5. Átmérő + vastagság (2,5 cm)  
(egy skála 0,5 cm nagyságnak felel meg)
6. 0,5 cm

### Az öltéshosszúság változtatása a gomblyuk varrásához

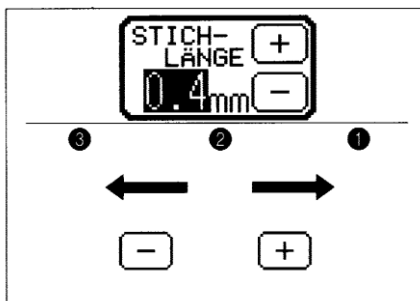

Nyomja meg az „öltés/szálbeállítás” gombot és nyomja meg a „+” és a „-” öltéshossz állító gombokat az öltéshossz beállításához.

1. „+”: Hosszabb
2. Normál hossz: 0,4 mm
3. „-”: Rövidebb

\* Ha az anyag nem továbbítódik (például mert túl vastag), akkor nyomja meg a „+” öltéshossz állító gombot az öltéshossz megnövelésére.

### Az öltésszélesség változtatása a gomblyuk varrásához

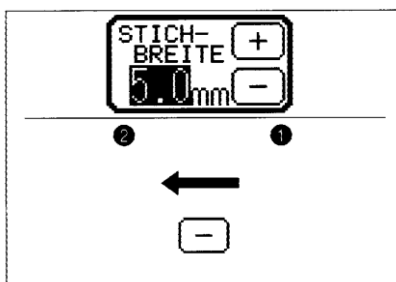

Nyomja meg az „öltés/szálbeállítás” gombot és nyomja meg a „+” és a „-” öltésszélesség állító gombokat az öltésszélesség állításához.

1. Beállított szélesség 5.0 mm
2. „-” : Keskenyebb

## TÚZÉS

Használja zsebek nyílásának megerősítésére, stb.

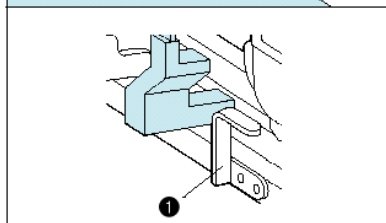
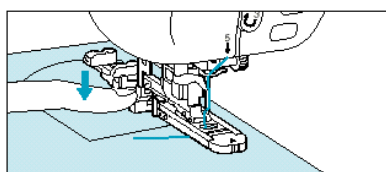
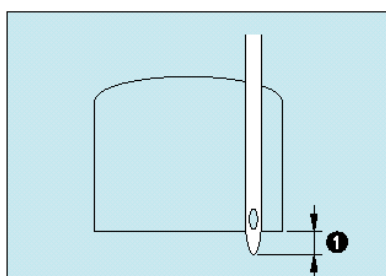
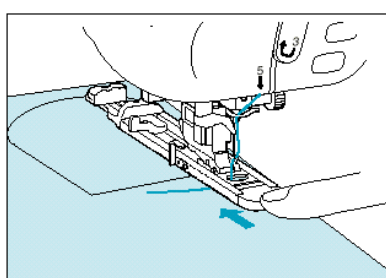
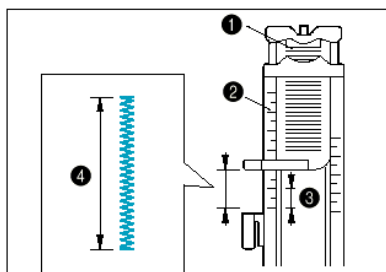

1. Szerelje fel az „A” leszorító talpat és állítsa be a méretet a letűzendő terület megmérésével. Húzza ki a gombtartó tálca végét, hogy beállítsa a hosszúságot. A letűzés végleges hosszúsága az ábrán jelölt távolságnak felel meg.

**1. Gombtartó tálca**

**2. Skála**

**3. 0,5 cm**

**4. Tűzés hossza**

\* Lehetséges hosszúság: 0,5-től 3 cm-ig. A szokásos méret 0,5-1 cm-től 1 cm.

2. Az illusztrációt követve helyezze a zsebet a tetejével maga felé. A mintainstrukciókat követve öltse le a zsebet. A zseb tűzéssel való biztosításához igazítsa a tű érintési pontját a zseb megerősítendő sarkához, és húzza vissza a zsebet 2 mm-re, hogy az öltést a zseben kívül kezdődjön.

\* Miután leengedte a leszorító talp emelőkarját, állítsa úgy a leszorító talpat, hogy ne legyen rés az „A”-val jelzett terület mögött, különben nem lesz helyes az öltés mérete. Ennek megtételéhez nyomja a leszorító talpat a gép háta felé, ahogy a baloldali ábra mutatja.

\* Húzza át a szálát a leszorító talp alatt.

3. Ellenőrizze az első tűérintési pontot és engedje le a leszorító talpat.

**1. 2 mm**

4. Engedje le a gomblyuk kart és helyezze a gomblyuk talpon lévő fémkar mögé.

**1. Fémkar a gomblyuktalpon**



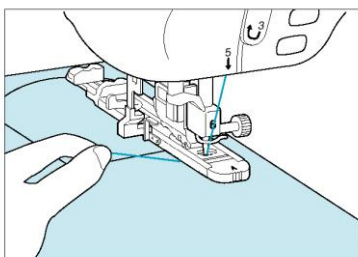

### Vastag anyagok

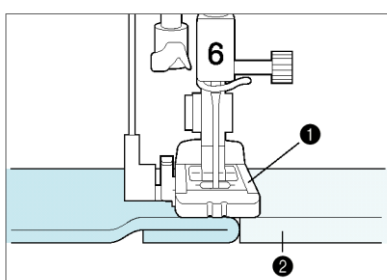

5. Indítsa el a gépet a „START/STOP” gomb lenyomásával, míg a felső cérnát végét finoman fogja. A varrás befejezése után a gép egy megerősítő öltéssel automatikusan meg fog állni.

\* Ha megnyomja az automatikus cérnavágás gombot a varrás előtt, a gép mind a két szálát automatikusan el fogja vágni a varrás befejezése után.

\* Ha az anyag nem továbbítódik (például mert túl vastag), akkor nyomja meg az „ÖLTÉS/SZÁLBEÁLLÍTÁS”, majd a „+” öltéshossz állító gombot az öltéshossz megnövelésére.

Tegyen az eredetivel egyenlő vastagságú anyagot vagy kartont hátulra a leszorító talp nyitott része alá.

1. Leszorító talp
2. Karton

### A tűzés öltés hosszának megváltoztatása

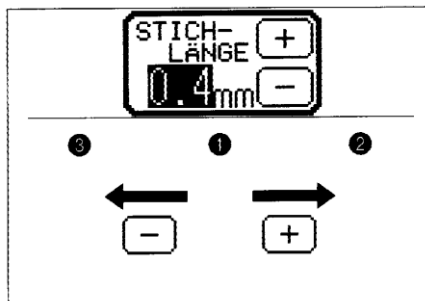

Nyomja meg az „ÖLTÉS/SZÁLBEÁLLÍTÁS” és a „+” vagy „-” öltés-hosszállító gombot a szükséges öltéshossz beállítására.

1. Beállított hossz: 0,4 mm
2. „+”: Hosszabb
3. „-”: Rövidebb

### A tűzés öltésszélességének megváltoztatása

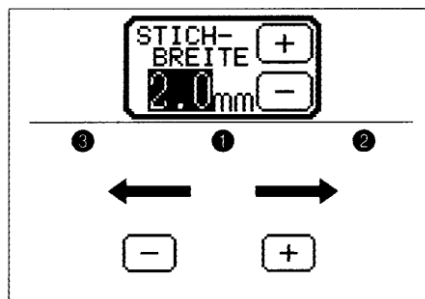

Nyomja meg az „ÖLTÉS/SZÁLBEÁLLÍTÁS” és a „+” vagy a „-” öltésszélesség állító gombokat az öltésszélesség állításához.

1. Beállított szélesség 5.0 mm
2. „+” : Szélesebb
3. „-” : Keskenyebb

## STOPPOLÁS



1



2

### 1. Közepes anyag

### 2. Vastag anyag

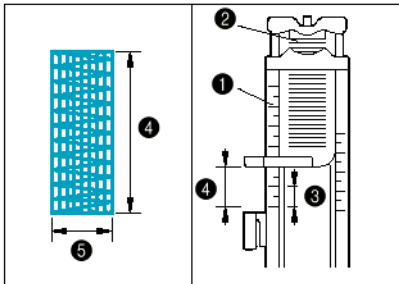

1. Állítsa be az öltéshosszt az „A” leszorító talpon lévő skála használatával. Húzza ki a gombtartó tálca végét, hogy beállítsa a hosszúságot. A letűzés végleges hosszúsága az ábrán jelölt távolságnak felel meg.

### 1. Skála a leszorító talpon

### 2. Gombtartó tálca

### 3. 5 mm a „2”-nél a skálán

### 4. A stoppolás hossza

### 5. A stoppolás szélessége [7 mm]

\* A maximum öltéshossz a stoppoláshoz 3 cm

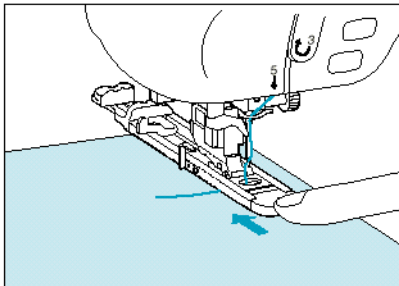

2. Ellenőrizze a tű érintési pontot, majd engedje le a leszorító talpat.

\* Miután leengedte a leszorító talp emelőkarját, állítsa úgy a leszorító talpat, hogy ne legyen rés az „A”-val jelzett terület mögött, különben nem lesz helyes az öltés mérete. Ennek megtételéhez nyomja a leszorító talpat a gép háta felé, ahogy a baloldali ábra mutatja.

\* Húzza át a szálát a leszorító talp alatt.

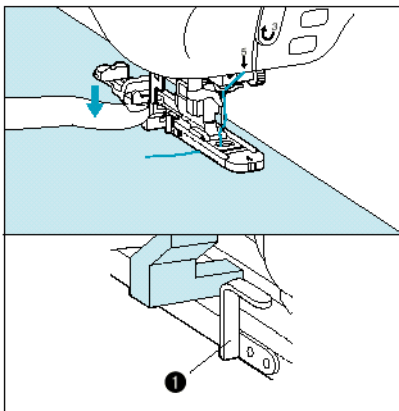

3. Eressze le a gomblyuk kart, hogy a fémkart mögé állítsa.

### 1. Fémkar

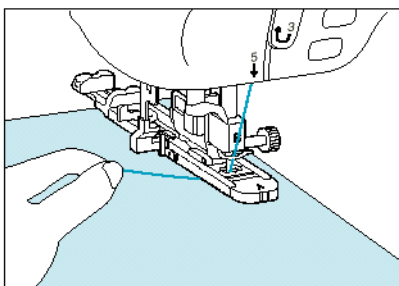

4. Kezdje meg a varrást, míg a felső cérnát végét finoman fogja.

\* A varrás befejezése után a gép egy megerősítő öltéssel automatikusan meg fog állni.

\* Ha be van állítva az automatikus cérnavágás, akkor a gép mind a két szálát automatikusan el fogja vágni a varrás befejezése után.

## A stoppoló öltés hosszának megváltoztatása

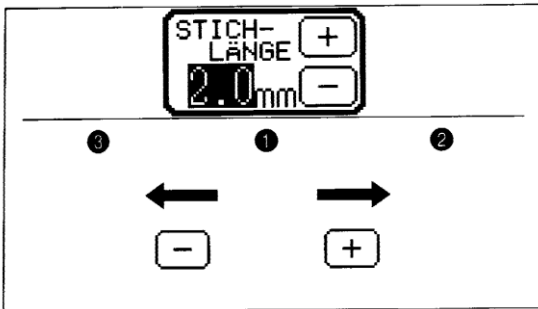

Nyomja meg az „ÖLTÉS/SZÁLBEÁLLÍTÁS” és a „+” vagy a „-” öltéshossz állító gombokat az öltéshossz beállításához.

1. Beállított hosszúság: 2,0 mm
2. „+”: Hosszabb (kevésbé sűrű)
3. „-”: Rövidebb (sűrűbb)

\* Ha az anyag nem továbbítódik (például mert túl vastag), akkor nyomja meg a „+” öltéshossz állító gombot az öltéshossz megnövelésére.

## A tűzés öltésszélességének megváltoztatása

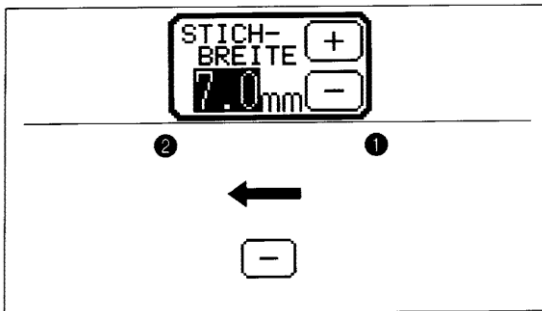

Nyomja meg az „ÖLTÉS/SZÁLBEÁLLÍTÁS” és a „+” vagy a „-” öltésszélesség állító gombokat az öltésszélesség állításához.

1. Beállított szélesség: 7.0 mm
2. „-” : Keskenyebb

## Stoppoló öltés

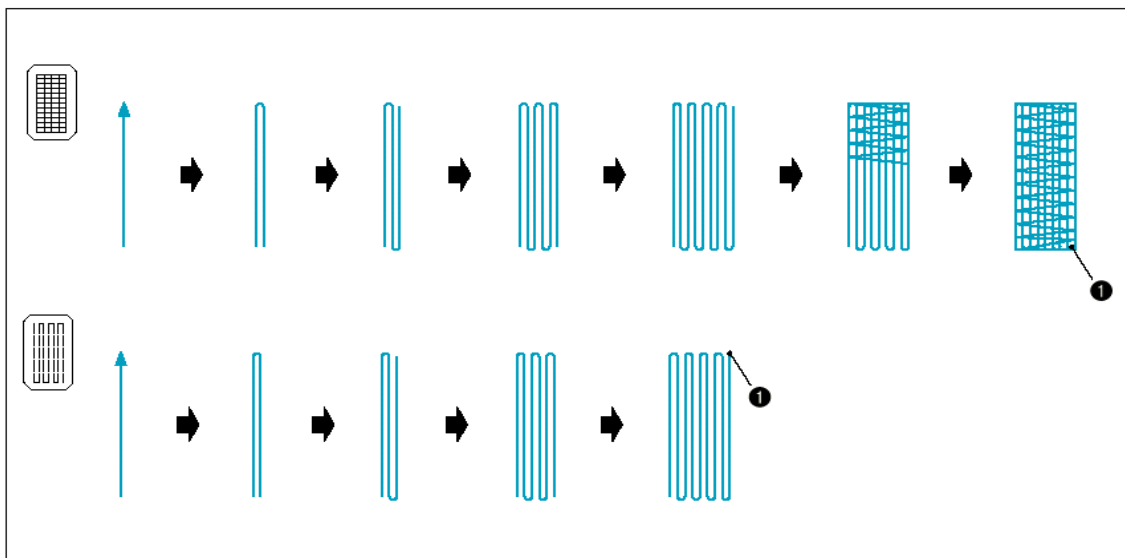

### 1. Megerősítő öltés

## SZALAGTŰZÉS

Ezeket az öltéseket szalag vékony vagy közepes anyagra rögzítéséhez használják.

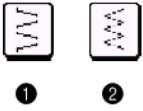

1

2

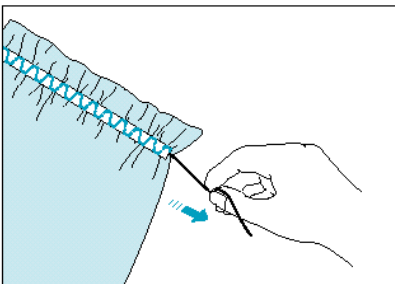
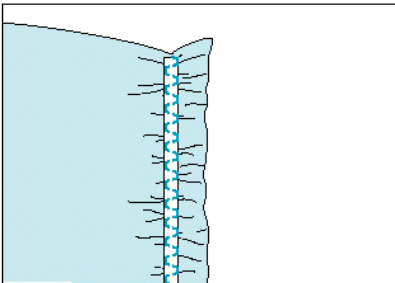
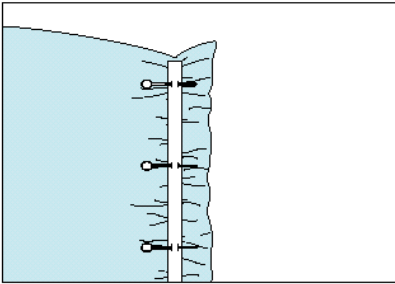
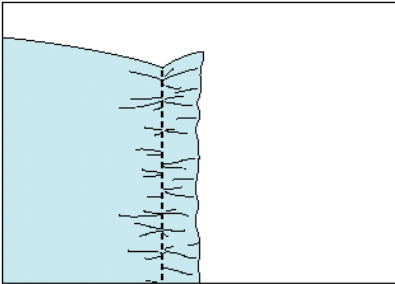

### 1. Patchwork öltés

### 2. Elastikus cikkcakk öltés

1. Szerelje fel a „J” leszorító talpat, válassza ki a „” mintát, állítsa az öltéshosszt 4.0 mm-re és állítsa gyengére a szálfeszességet. Ezután varrjon egyenesen. Húzza meg az orsócérnát, hogy megkapja a kívánt ráncolást

2. Helyezze a szalagot az előbb készített varrat tetejére és rögzítse tűkkel.

3. Válassza ki a „” mintát, majd varrjon a szalag tetején.

4. Húzza ki az egyenes öltésű szálát.

## KARIKA ÖLTÉS

Öltés karikák készítéséhez övekre, stb.



1. Nyomja meg az „ÖLTÉS/SZÁLBEÁLLÍTÁS” gombokat és válassza ki a karika méretét.

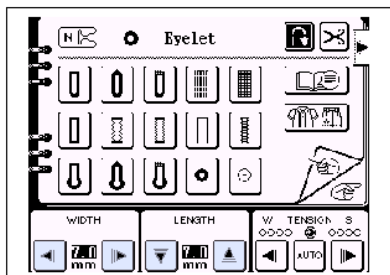

2. Szerelje fel az „N” leszorító talpat, ellenőrizze a tű érintési pontját, nyomja meg a „START/STOP” gombot és kezdje meg a varrást. A varrás befejezése után a gép egy megerősítő öltéssel automatikusan meg fog állni.

### 1. Tű érintési pont

\* Amikor be van állítva az automatikus cérvágás, akkor a gép mind a két szálát automatikusan el fogja vágni a varrás befejezése után.

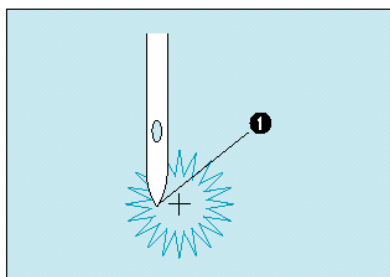

3. Készítsen középre egy lyukat a karikaütővel.

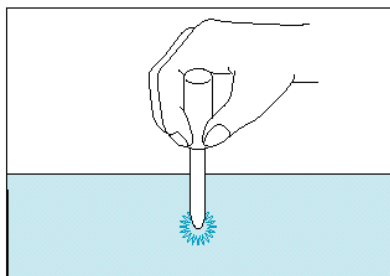

### A karika mérete (Aktuális méret)

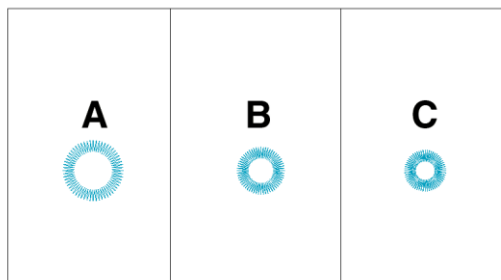

A – Nagy: 7.0 mm  
B – Közepes: 6.0 mm  
C – Kicsi: 5.0 mm

## GOMBVARRÁS

Ez az öltés gombok felvarrására használható.

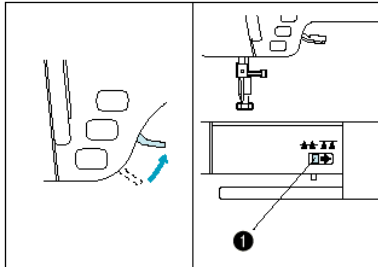

Gombok felvarrásánál ne használja az automatikus cérvágót, mert a szálak nehezen kezelhetőek lesznek és a letekerés nem lesz lehetséges.

1. Emelje fel a leszorító talp emelőkarját, és az anyagtovábbító leeresztéséhez csúsztassa jobbra az anyagtovábbító szabályozó karját.

**1. Anyagtovábbító szabályozó karja (Tolja a tartozékok rekeszét oldalra, hogy elérje a kart.)**

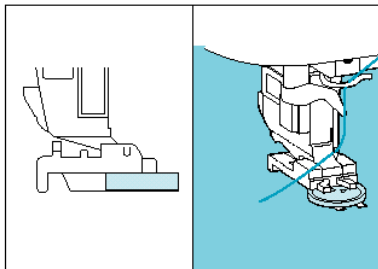

2. Szerelje fel az „M” gombvarró talpat, helyezze a gombot a leszorító talpba, majd eressze le a talpat.

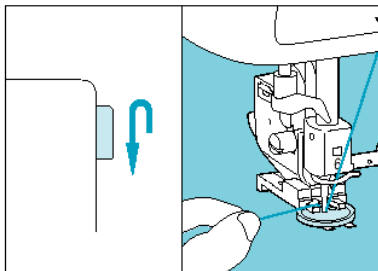

3. Fordítsa el a kézikereket, hogy megbizonyosodjon arról, hogy a tű a gomb minden lyukába jól megy bele, majd kezdje meg a varrást. A gomblyuk öltésszélességének beállításához nyomja meg az „ÖLTÉS/SZÁLBEÁLLÍTÁS” és a „+” vagy a „-” öltésszélesség állító gombokat az szükséges öltésszélesség kiválasztásához.

A varrás befejeztével a gép automatikusan megáll.

\* Ha különlegesen erős rögzítés szükséges, végezze el kétszer a gombvarrási műveletet.

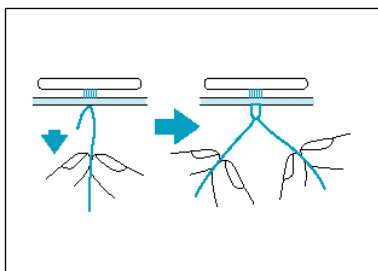

4. Mikor kész van a varrással, állítsa vissza az anyagtovábbítót az eredeti pozíciójába, a varrás végénél húzza le az orsócérvát, a felsőcérvát pedig a varrás végénél húzza át az anyag másik felére. Ezután kösse össze a végeket, és a varrás kezdeténél vágja el a szálakat.

## Négylukas gombok felvarrása

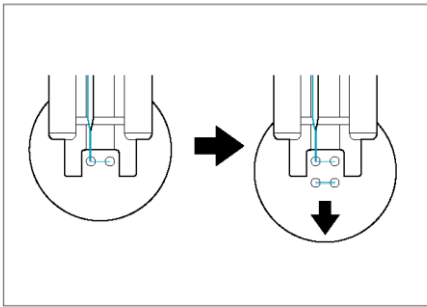

Először varrja az Önhöz közelebb eső két lyukat. Mikor készen vannak, emelje fel a leszorító talpat, vigye a tűt a következő két lyukhoz, majd varrja őket ugyanúgy.

## Szár varrása a gombra

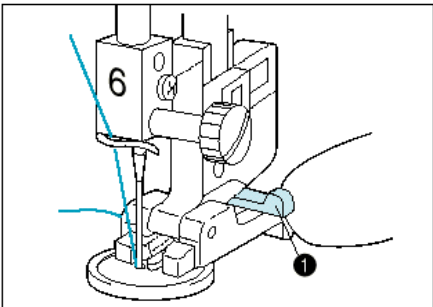

1. Húzza a szárkart maga felé, majd kezdje meg a varrást.

### 1. Szár kar

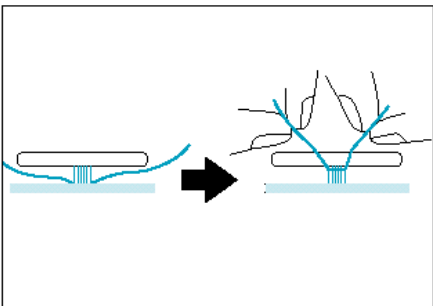

2. Tartsa a szálakat a varrás kezdeténél és végénél, melyek a gomb és az anyag között vannak, tekerje őket a szár köré, majd erősen kösse össze őket.

3. Az orsócérna végeit kösse össze az anyag másik felén.

## FÉRCELÉS

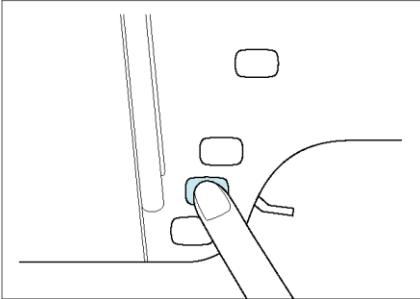

1. Szerelje fel a „J” leszorító talpat. Javasolt a fércelés megerősítő öltéssel kezdése a „Hátrafelé öltés” gomb megnyomásával.

\* Az öltés hossza 5 mm és 30 mm között változatható.

**1. 5 mm-től 30 mm-ig**



2. Varrjon az anyagot kifeszítve.

3. Fejezze be a varrást megerősítő öltéssel.

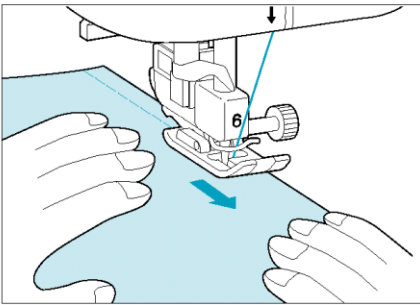



## Húzózár bevarrása (középső és oldalsó alkalmazás)



Válassza ki a mintát és nyomja meg a „” gombot.

### Középső alkalmazás

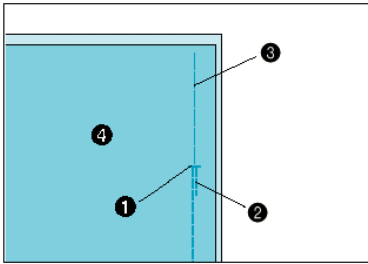

1. Szerelje fel a „J” leszorító talpat és varrjon egyenesen a húzózár végéig. Váltson át fércelő varrásra és varrjon az anyag tetejéig.

1. Húzózár vége
2. Hátrafelé öltés
3. Fércelő öltés
4. Ellentétes oldal

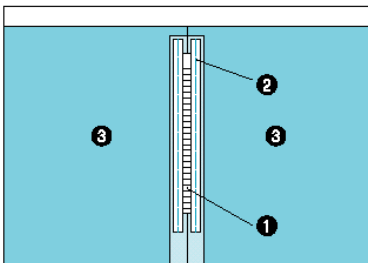

2. Nyomja szét a varrást, és fércelő öltéssel rögzítse a húzózár közepén.

1. Húzózár
2. Fércelés
3. Ellentétes oldal

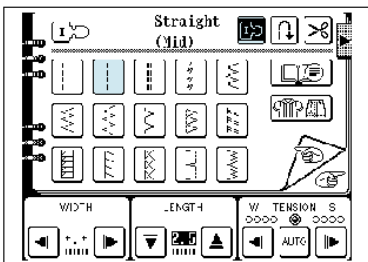

3. Tegye az „I” leszorító talp jobb oldalát a tartóba és érintse meg a kijelzőn az „I” jelzést. A szálfeszesség az „I” varrótalphoz megfelelően beállítódik..

#### Megjegyzés:

Ha a „” jelzést és a „HÚZÓZÁR VARRÁS” gombot megnyomja, a szálfeszesség automatikusan beállítódik.

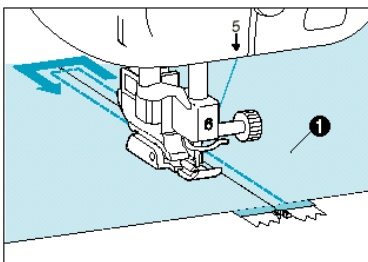

4. Az anyag varrott szélétől tűzzön 1 cm-re majd távolítsa el a fércelést.

1. Felső oldal

## Oldalsó alkalmazás

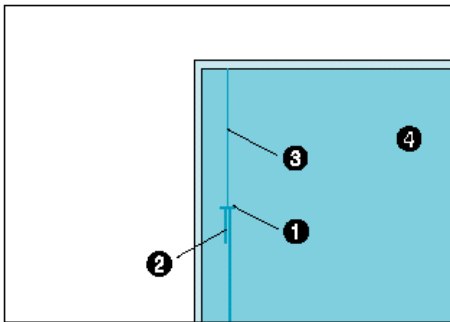

1. Szerelje fel a „J” leszorító talpat és varrjon egyenesen a húzózár végéig. Váltson át fércelő varrásra és varrjon az anyag tetejéig.

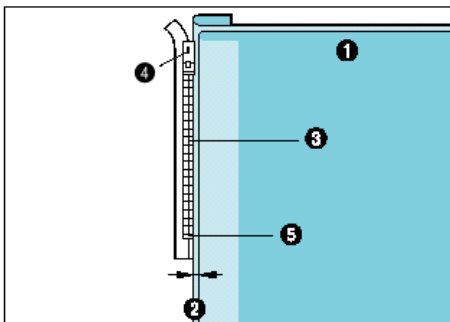

1. Húzózár vége
2. Hátrafelé öltés
3. Fércelő öltés
4. Ellentétes oldal

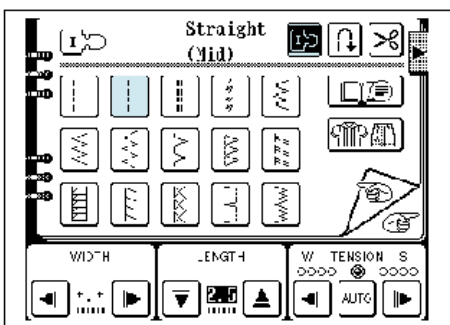

2. Nyomja szét a varrást és igazítsa a hajtott szélt a húzózár fogai mellé, 3 mm-es (1/8”) varrás helyet hagyva.

1. Ellentétes oldal
2. 3 mm-es varrás hely
3. Húzózár fogai
4. A húzózár tetején lévő kocsi
5. A húzózár vége



3. Válassza ki  „öltést, majd nyomja meg a  „gombot. A húzózár varrásához szükséges módosítások automatikusan elvégződnek.

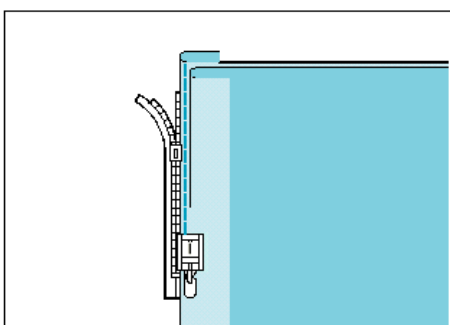

4. Tegye az „I” leszorító talp bal oldalát a tartóba, majd varrja az alsó réteget a húzózár végéig (a húzózár alapjáig).

\* Amikor az automatikus cérvágás és az automatikus megerősítő öltés előzetesen be lett állítva, akkor a varrás megkezdésekor automatikusan megerősítő öltés fog varródni. A varrás befejezésekor nyomja meg a „Hátrafelé öltés” gombot megerősítő öltés varrásához és a szál automatikus elvágásához.

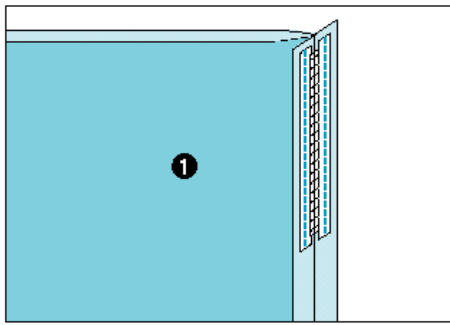

5. Húzza be a húzózárat és fordítsa meg az anyagot. Ezután rögzítse a húzózár másik oldalát is az anyaghoz.

### 1. Ellentétes oldal

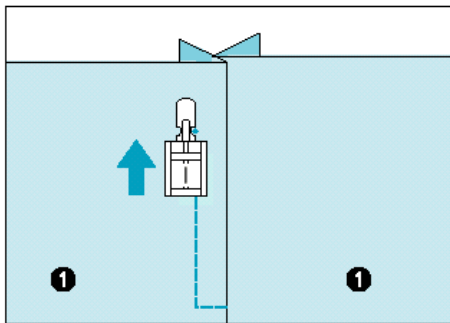

6. Fordítsa át az anyagot a jobb oldalra, és varrjon 5 cm-t a végétől, állítsa meg a gépet, eressze le a tűt, emelje fel a leszorító talpat és távolítsa el a fércelő szálakat.

### 1. Felület

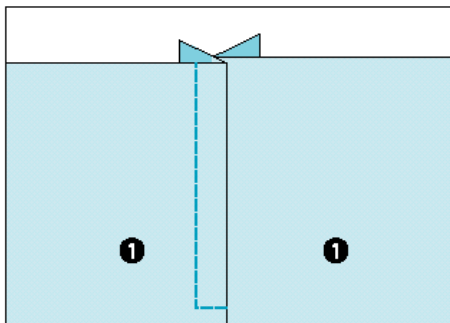

7. Mozdassa a húzózár kocsiját és varrja végig a megmaradt részt.

### 1. Felület

## SZŰKÍTŐ VARRÁS

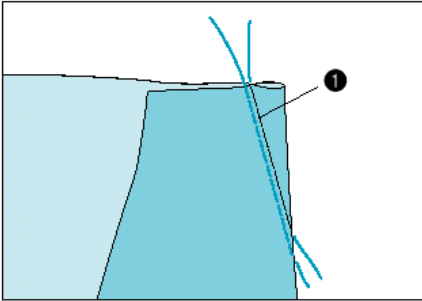

1. Szerelje fel a „J” leszorító talpat. Varrjon egy hátrafelé öltést a szűkítő kezdeténél, majd varrja végig a széles végétől a szűk felé haladva az anyag nyújtása nélkül.

### 1. Fércelés

\* Amikor az automatikus megerősítő öltés előzetesen be lett állítva, akkor a varrás megkezdésekor automatikusan megerősítő öltés fog varródni.

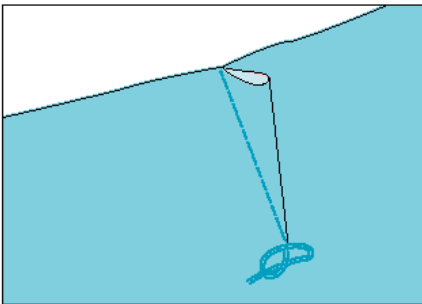

2. A végén ne varrjon megerősítő öltést. Vágja el a szálát a végén, meghagyva 5 cm-t, majd kösse össze a végeket.

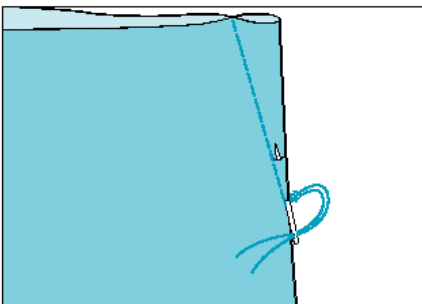

3. Húzza be a szálvégeket a szűkítőbe egy tűvel.

\* Alternatív módszer: A szűkítő rész keskeny részének elérésekor állítsa meg a gépet, emelje fel a leszorító talpat és tolja a varrást ellenkező irányba (19 mm). Nyomja le az „ÖLTÉSHOSSZ” gombot, hogy az öltéshosszúságot 0,4 mm-re csökkentjük. Varrjon 3 öltést, hogy a szálvéget biztosítsuk és vágjuk el a szálát.

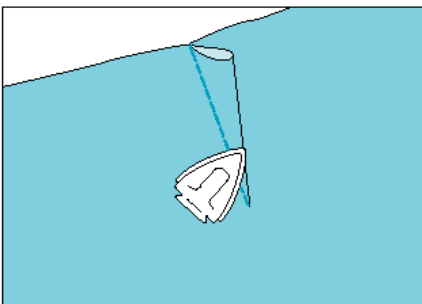

4. Vasalja a szűkítőt egy oldalra, hogy lapos legyen.

## RÁNCOLÁS

Használja szoknyák derekán, ruhaujjakon stb.

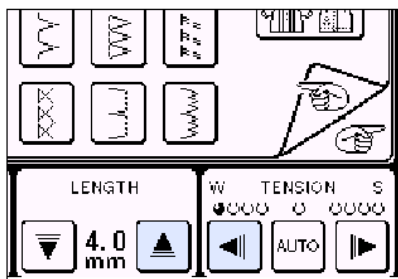

1. Állítsa az öltéshosszt 4 mm-re és a szálfeszességet pedig gyengére.

\* Ha megnyomja a „Ráncolás” gombot azután, hogy



megnyomta a „” gombot, akkor az öltéshossz automatikusan 4.0 mm-re fog állítódni, a szálfeszesség pedig automatikusan gyengére.

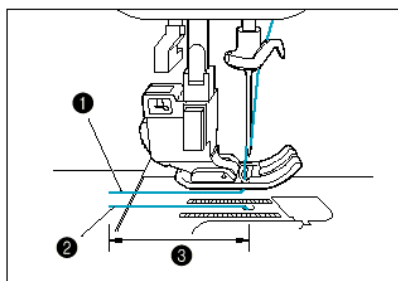

2. Szerelje fel a „J” leszorító talpat. Húzza ki 5 cm-re az orsó és a felső cérnát.

1. Felső cérna
2. Orsó cérna
3. Körülbelül 5 cm

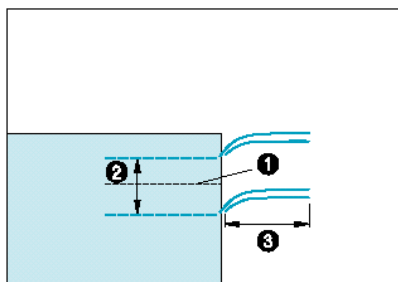

3. A varrattal párhuzamosan varrjon két párhuzamos, egyenes öltéssort, majd vágja le a felesleges cérnát, 5 cm-t meghagyva.

1. Varrat
2. 1,0-1,5 cm
3. Körülbelül 5 cm

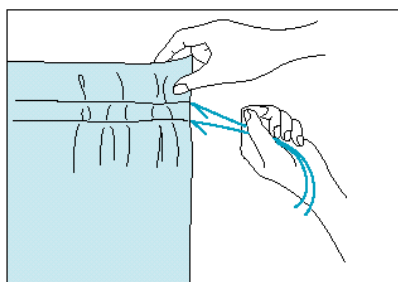

4. Húzza meg az orsósálakat a kívánt mennyiségű ráncolódás eléréséhez, majd kösse össze a szálakat.

5. Vasalással simítsa le a ráncokat.

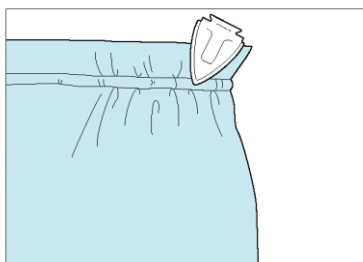

### Az orsócérna kihúzása

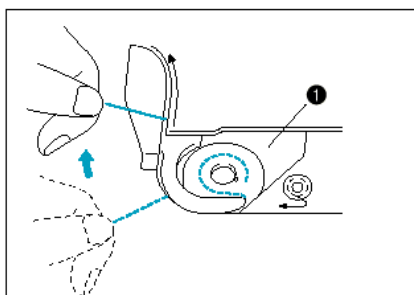

1. Fűzze a cérnát a résbe a nyíl irányában, majd hagyja ott anélkül, hogy elvágna.

#### 1. Rekesz

\* Az orsófedelelet el kell távolítani.

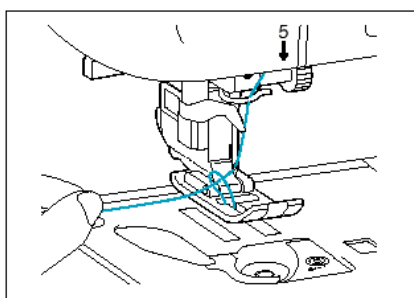



2. Még tartja a felső cérnát, nyomja meg kétszer a „Tűpozíció” gombot és húzza ki az orsócérnát.

3. Rakja vissza az orsófedelelet.

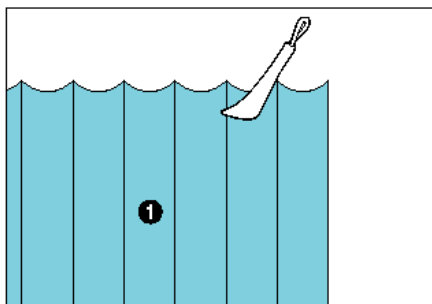
## SZEGŐZÉS



Válassza ki a „” öltést, majd nyomja meg a „” gombot.

1. Az anyag hátoldalán jelölje meg a hajtásokat.

### 1. Hátoldal

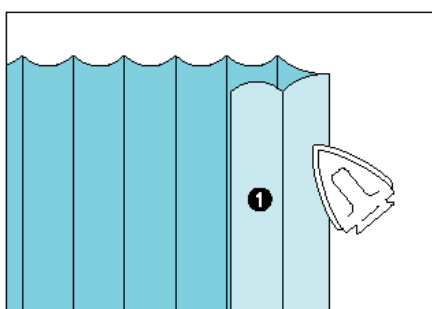

2. Fordítsa meg az anyagot és vasalja meg csak a hajtott részeket.

### 1. Felület

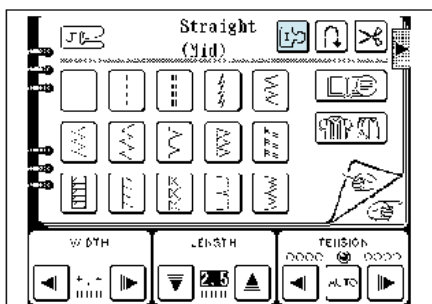

3. Tegye az „I” leszorító talp jobb végét a tartóba, majd készítsen egy egyenes varrást a hajtás mellett.

### 1. Szegőzés szélessége

### 2. Hátoldal

### 3. Felület

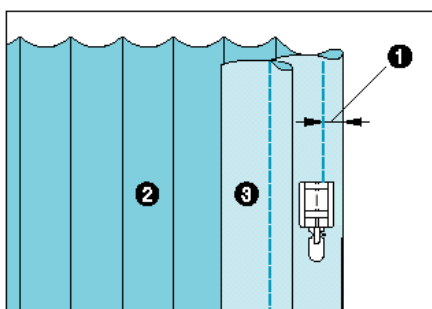

\* Amikor az automatikus cérvágás és az automatikus megerősítő öltés előzetesen be lett állítva, akkor a varrás megkezdésekor automatikusan megerősítő öltés fog varródni. A varrás befejezésekor nyomja meg a „Hátrafelé öltés” gombot megerősítő öltés varrásához és a szál automatikus elvágásához.

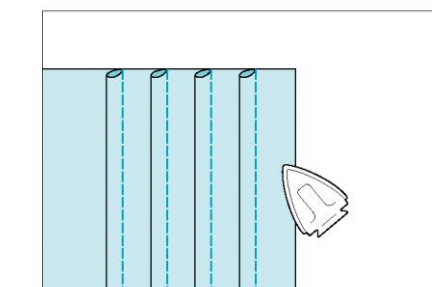

5. Vasalja egy irányba a hajtásokat.

## LAPOSAN ELDOLGOZOTT VARRÁS

Használjon megerősítő varratokat a szélek gondos eldolgozásához.

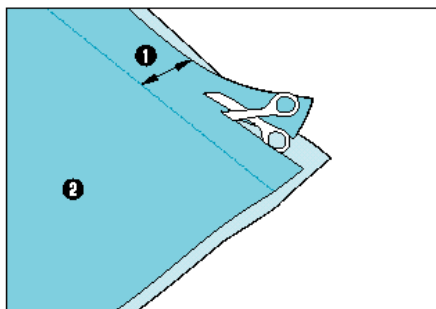

1. Szerelje fel a „J” leszorító talpat. Varrja meg a befejező vonalat, majd vágja le a varrásszél felét attól az oldalról, amerre a laposan eldolgozott varrás feküdni fog.

1. Körülbelül 1,2 cm
2. Hátoldal

\* Amikor az automatikus cérvágás és az automatikus megerősítő öltés előzetesen be lett állítva, akkor a varrás megkezdésekor automatikusan megerősítő öltés fog varródni. A varrás befejezésekor nyomja meg a „Hátrafelé öltés” gombot megerősítő öltés varrásához és a szál automatikus elvágásához.

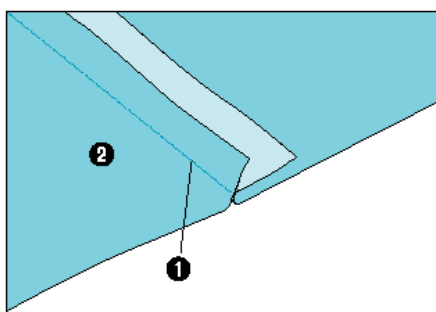

2. Terítse szét az anyagot a befejező vonalon.

1. Befejező vonal
2. Hátoldal

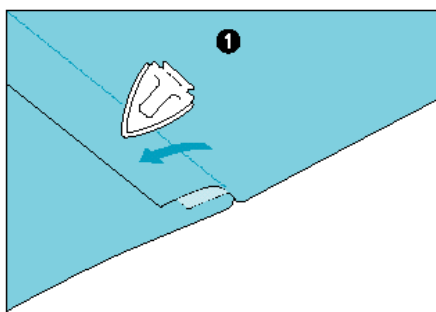

3. Nyomja mindkét varrásszél a keskenyebb (levágott) oldal felé és vasalja le.

1. Hátoldal

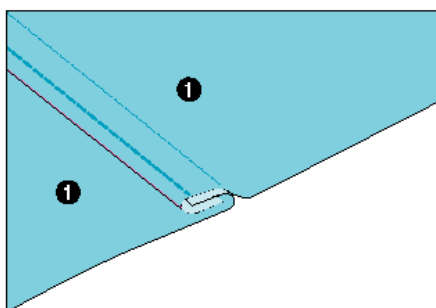

4. Hajtsa a nagyobb varrásszél a keskenyebb köré és varrja le a hajtás szélét.

1. Hátoldal



**Befejezett laposan eldolgozott varrás**

1. Felület

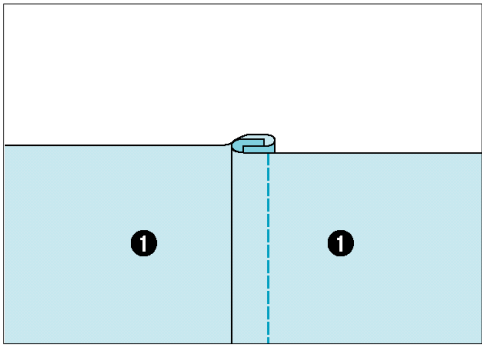

# RÁTÉTEK

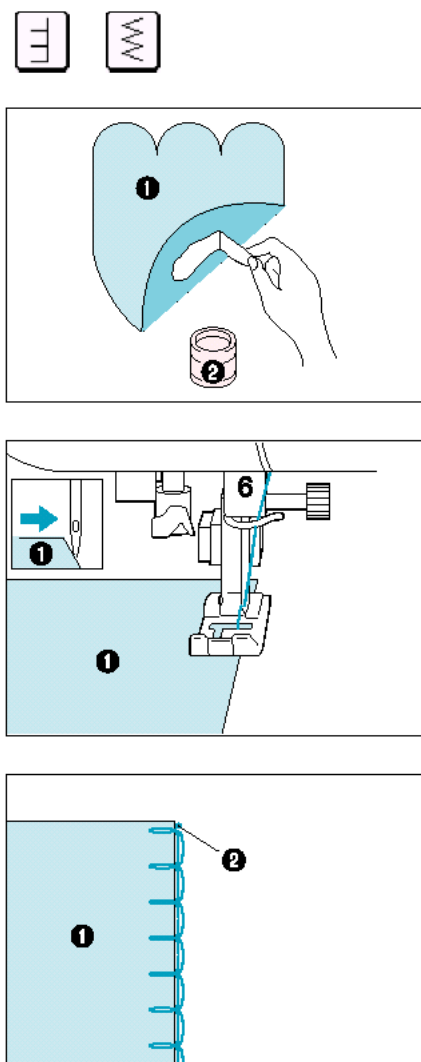

1. Erősítse a rátétet a szövethez.

- ❶ Rátét
- ❷ Textilragasztó

\* A rátétet textilragasztó vagy tűzőöltés segítségével kell rögzíteni, hogy varrás közben ne mozduljon el.

2. Helyezze fel a „J” kelmetovábbító talpat. Győződjön meg arról, hogy a tű süllyedési pontja éppen a rátéten kívülre esik és kezdje meg a varrást.

- ❶ Rátét

\* Az automata szálvágás és az automata erősítő öltés beállítása esetén a készülék az erősítő öltések varrását a varrás megkezdésekor automatikusan elvégzi, és a varrás végén a szálát automatikus levágja.

3. Varrjon egészen a végéig.

- ❶ Rátét
- ❷ A tű süllyedési pontja

## A rátét varrása sarkoknál

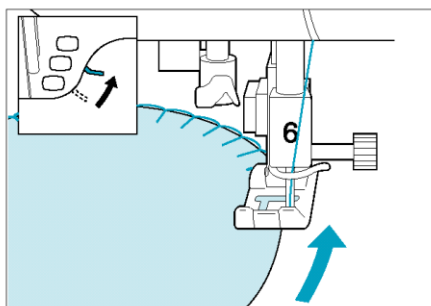

1. Állítsa le a gépet, és úgy állítsa be a tűt, hogy az éppen a rátéten kívülre essen.
2. Emelje fel a kelmeleszorító talpat, és forgassa a kelmét szükség szerint a helyes tűpozíció megtartása érdekében.

## RÁTÉT LETŰZÉSE

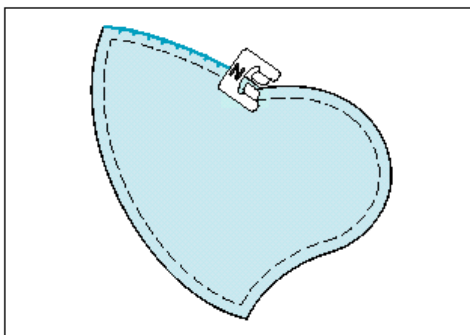
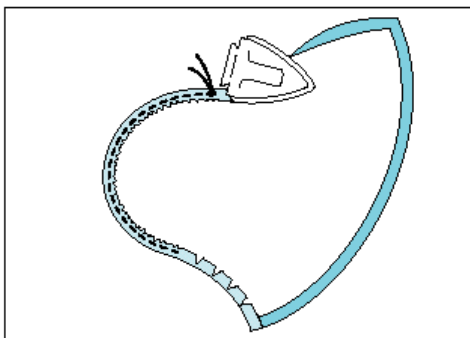
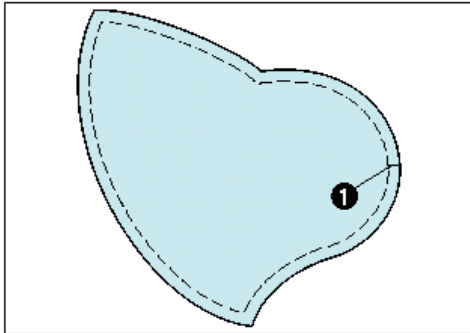

A rátét letűzéséhez vakszemöltést használjon.

1. Rajzolja fel a mintát a rátét anyagára és vágja körül.

❶ Varratszegély 0.3-tól 0.5 cm nagyságú legyen.

2. Helyezzen egy darab készméretre vágott vékony papírt a kelmére, és vasaló segítségével hajtsa be a varratszegélyt.

3. Fordítsa át az anyagot és készítsen tűzőöltést a szélek mentén.

Helyezze fel az „N” jelű talpat, és varrjon a szélek mentén úgy, hogy a tű a lehető legszorosabban haladjon a szélékhez.

\* Az automata szálvágás és az automata erősítő öltés beállítása esetén a készülék az erősítő öltések varrását a varrás megkezdésekor automatikusan elvégzi és a varrás végén a szálát automatikusan levágja.

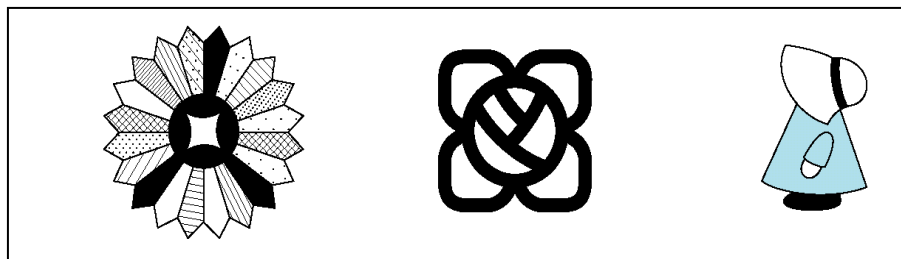

❶ drezdai tányér

❷ színes üveg

❸ baba kalappal

## CAKKOZÁS

### Blúzok gallérjának, asztalterítők széleinek, stb. díszítésére szolgáló öltés

3

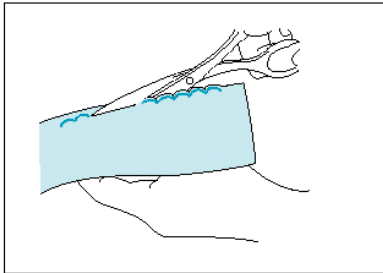
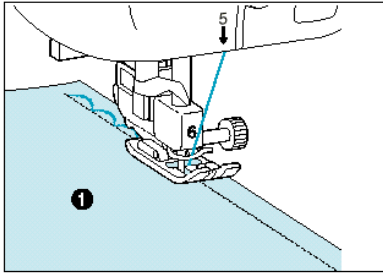

1. Helyezze fel az „N” jelű kelmeleszorító talpat. A kelme fennmaradó szélét varrja úgy, hogy az öltés ne érjen el a szövet széléig.

#### ❶ Felület

\* Az automata szálvágás és az automata erősítő öltés beállítása esetén a készülék az erősítő öltések varrását a varrás megkezdésekor automatikusan elvégzi, és a varrás végén a szálát automatikusan levágja.

2. Óvatosan vágja le a kelmét az öltések mentén úgy, hogy ne vágjon bele az öltésekbe.

\* Lehet kapni olyan termékeket, amelyek „lezárják” a levágott területet. Ez kimunkáltabb megjelenést nyújt.

## DARÁZSÖLTÉS

Ezt az öltésfajtát ruhák díszvarrásához használják.

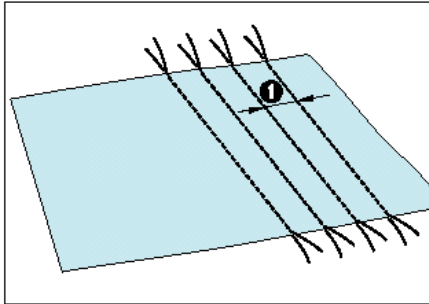
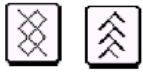

1. Válassza a „” öltést, és állítsa be az öltéshosszúságot 1.0 mm-re. Állítsa a szál-feszességet gyenge állásba. Ezután 1 cm-es távolságokban varrjon egyenes öltéseket.

➊ kb. 1 cm

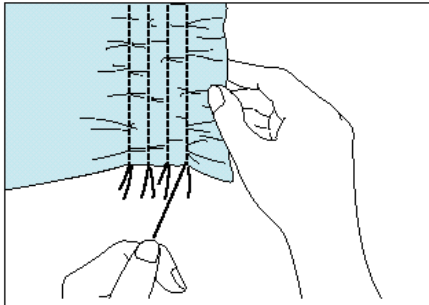

2. Húzza meg az alsó szálakat a kívánt ráncolás mértékéig, azután vasalóval simítsa el a ráncokat.

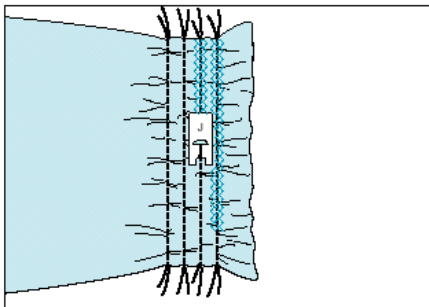

3. Helyezze fel a „J” jelű kelmeleszorító talpat, és kezdje meg a varrást az egyenes öltések felett a fentiekben ábrázolt két díszöltésfajta egyikének kiválasztásával.

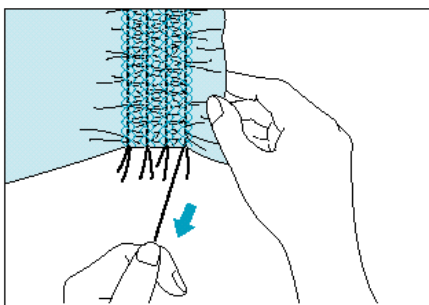

4. Húzza ki az egyenes öltés szálait.

## PATCHWORK ÖLTÉS

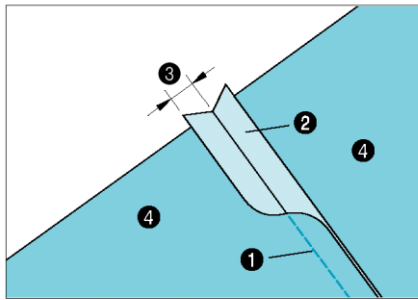

1. Illessze össze az anyagokat a megfelelő oldalon, és egyenes öltéssel varrja össze. Nyissa szét a varrásráhagyást kb. 1 cm és vasalja le.

- ❶ Egyenes öltés
- ❷ Varrásráhagyás
- ❸ 1 cm
- ❹ Anyag visszája

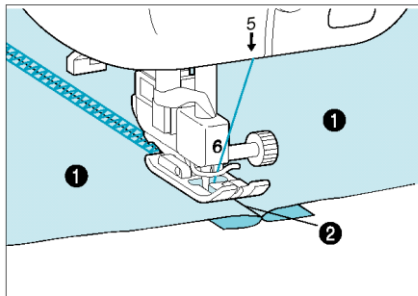

2. Helyezze fel a „J” jelű kelmeleszorító talpat. Állítsa a kelmeleszorító talp közepét az összevarrt anyagok szegélyeinek illeszkedési vonalára, majd kezdje meg a varrást a szegélyvonal felett a fentiekben ábrázolt díszöltések egyikével.

- ❶ Az anyag színe
- ❷ Szegélyvonal

## AZSÚROZÁS

Azsúrozásra, díszítésre, stb. szolgáló öltés.

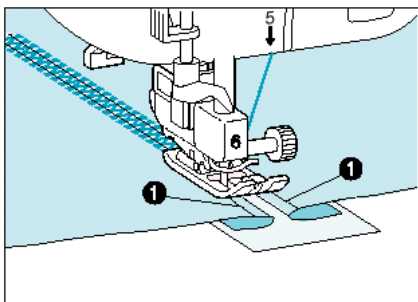
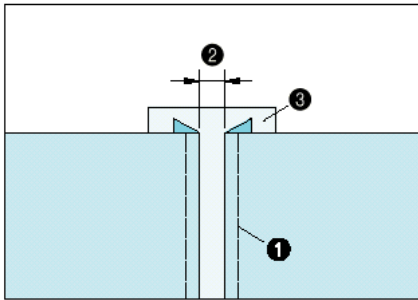

1. Fércelje a kelmét egy vékony papírra vagy vízben-oldható stabilizáló lapra.

**❶ Fércöltés**

**❷ 0.4 cm**

**❸ Vékony papír vagy stabilizáló lap**

2. Helyezze fel a „J” jelű kelmeleszorító talpat. A kelmeleszorító talpat állítsa be a papíron középre a visszahajtott anyagszélek között, majd kezdje meg a varrást.

**❶ Fércöltés**

- Vastagabb cérnát használjon, pl. 30 -ast a steppeléshez vagy pamut cérnát a steppelő gépekhez).
- Varrás után távolítsa el a papírt.

## DÍSZÖLTÉSEK

Válassza ki a kívánt öltésfaját.



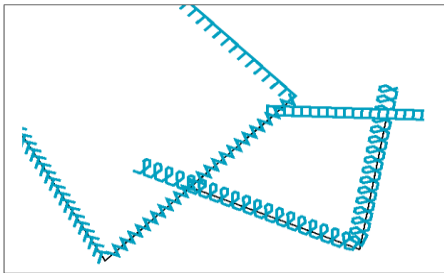

## Díszöltések

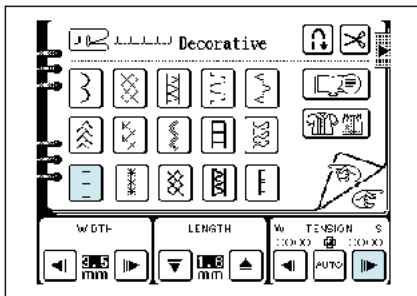

Ezeket az öltéseket bolondos letűzésekhez, és szegélyek díszítéséhez használják.

## Héjöltés



1. Helyezze fel a „J” jelű kelmeleszorító talpat, és válassza a „” funkciót. Állítsa a szál-feszességet erősre.

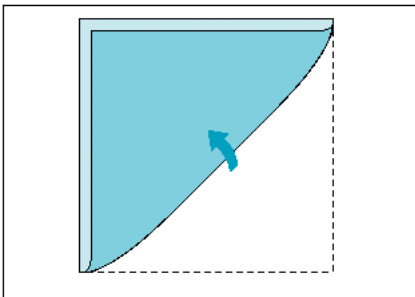

2. Hajtsa félbe az anyagot átlósan.

\* Vékony kelmét használjon.

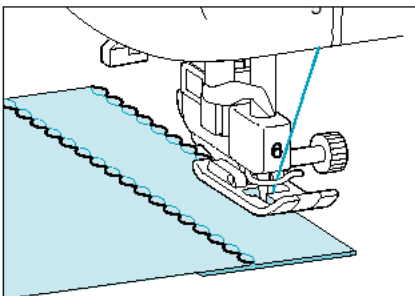

3. Süllyessze a tűt kissé az anyag szélén kívülre, majd kezdje meg a varrást.
4. Nyissa szét az anyagot és a hajtást vasalja egy oldalra.



## SZEGÉLYÖLTÉS

Asztalterítőkhoz, ruhák díszszegélyéhez és ingek elejének díszvarrásához használatos.



Sokkal szebb végeredményt kapunk, ha ezekhez a mintákhoz „130/705H szárnyas” tűt használjuk. Szárnyas tű használata esetén amennyiben az öltésszélességet manuálisra állítottuk be, a varrás megkezdése előtt a kézikerék óvatos forgatásával győződjünk meg arról, hogy a tű nem ér hozzá a kelmeleszorító talphoz.

### „Szegélyöltés

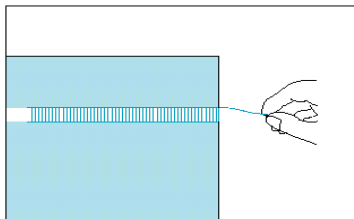

1. Húzzon ki néhány szálat a kelmedarab egy területéről. Így ezen a területen az anyag „kikopott” lesz. Kb. 5 vagy 6 szál kihúzása 3 mm ilyen területet jelent.

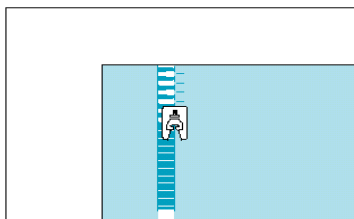

2. Az anyag visszájával felfelé varrja meg a kopott rész egyik szélét.

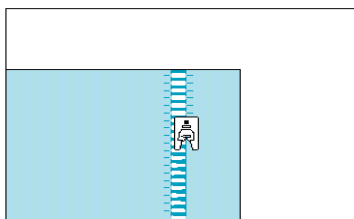

3. Továbbra is az anyag visszájával felfelé forgassa el az anyagot és varrja meg a kopott rész másik szélét úgy, hogy az öltések párhuzamosak legyenek.

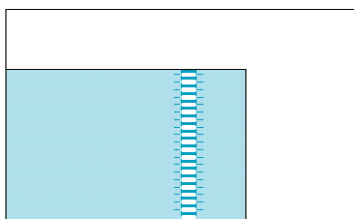

4. A végeredmény ábrázolása.

## „□” szegélyöltés

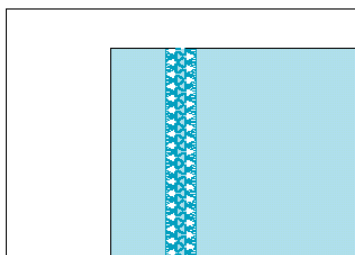
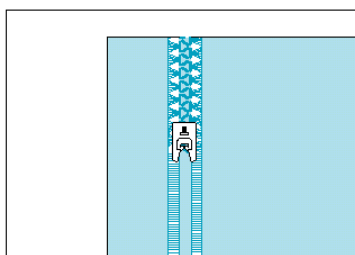
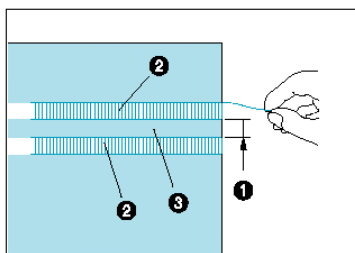

1. Húzzon ki néhány szálát a még nem kopott 4 mm-es rész mindkét oldaláról.  
[Húzzon ki négy szálát, hagyjon ki öt szálát, majd ismét húzzon ki négy szálát. Az öt szál szélessége megközelítőleg 4mm, vagy ennél kisebb.]

- ❶ Körülbelül 4.0 mm, vagy kisebb
- ❷ Négy szál (húzza ki)
- ❸ Öt szál (ne húzza ki)

2. A díszöltést a fentiek szerint létrehozott öt szál közepén varrja.

\* Használhat szárnyas tűt is.

3. A végeredmény ábrázolása.

## OLDALIRÁNYÚ VARRÁS (EGYENES / CIKK-CAKK)

Húzza le balra a toldalékasztalt a gépről.

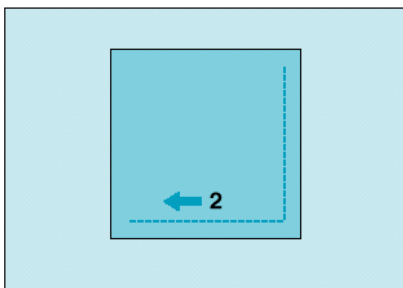
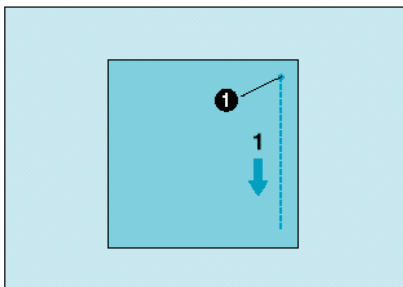
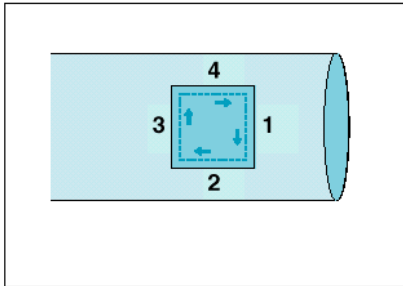
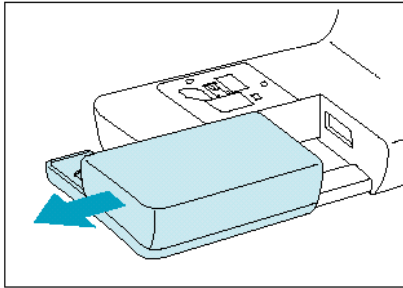
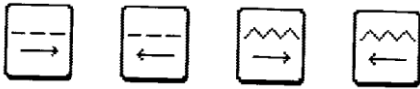



Csúszassa le a levehető toldalékasztalt a gépről, így az szabadkarossá válik.

1. Helyezze fel az „N” jelű kelmeleszorító talpat. Varrjon az „” öltéssel a kívánt pontig.

### ● Kezdőpont

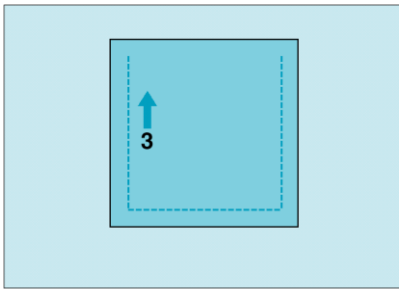
2. Válassza a „” öltést, majd varrjon a kívánt hosszúság eléréséig.



3. Válassza újra a  öltést, és nyomja le a „RÜCKWÄRTS” gombot.

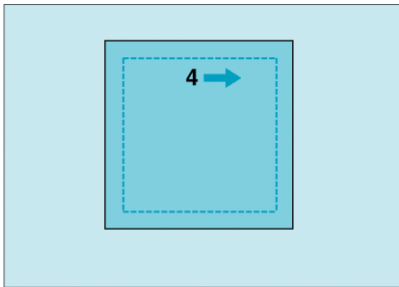

4. Válassza a  öltést, majd varrjon egészen a kezdőpontig.

\* Oldalirányú cikk-cakk varrást az oldalirányú egyenes varrás eljárása alapján végezhet.

### 3. BETŰ ÉS DÍSZHÍMZÉSEK

#### MINTA KIVÁLASZTÁSA

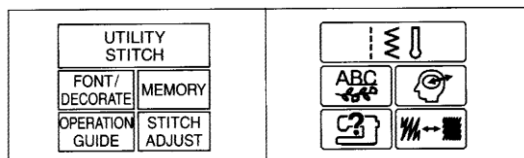
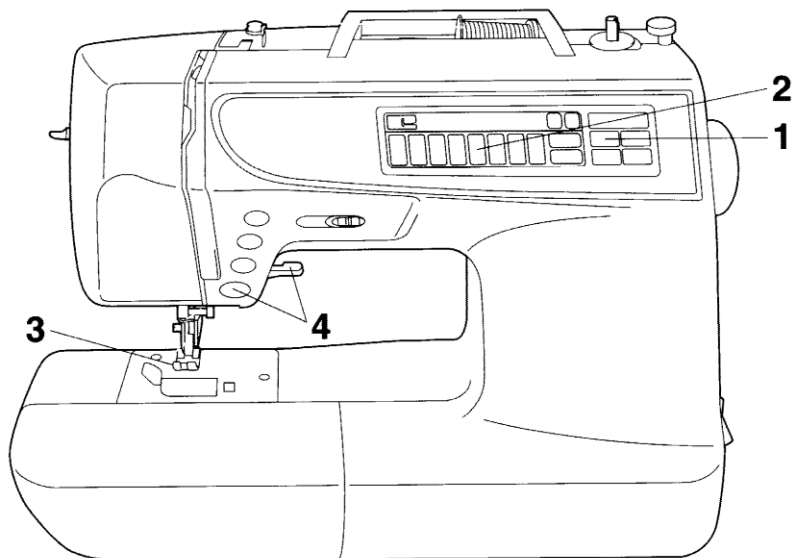

1. Érintse meg a „SCHRIFTZEICHEN/ZIERSTICHE” gombot.

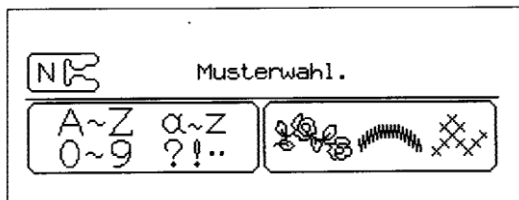

2. Válassza ki a megfelelő betűt vagy mintát.

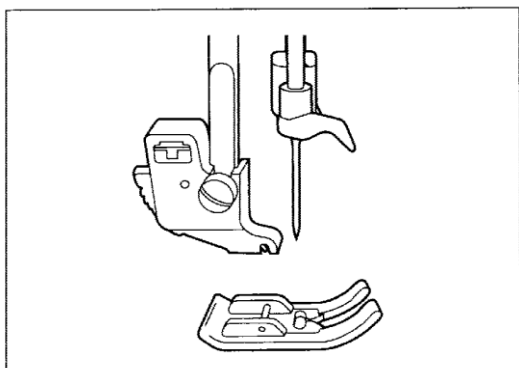

3. Helyezze fel az „N” jelű kelmeleszorító talpat.
4. Eressze le a leszorító talpat és nyomja meg a „START/STOP” gombot, hogy a varrás megkezdődjön.

# BETŰKOMBINÁCIÓK

## Betűkombinációk varrása

Példa: „BUS” szó beírása

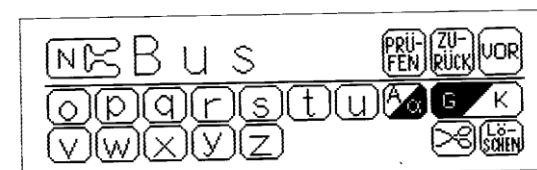
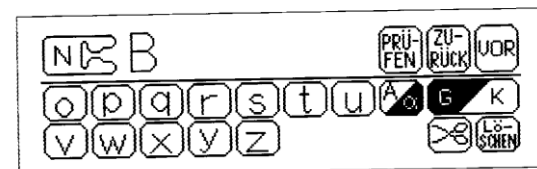
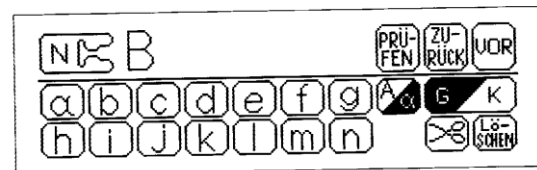
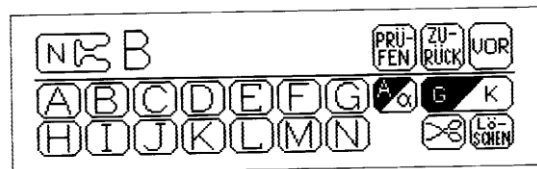
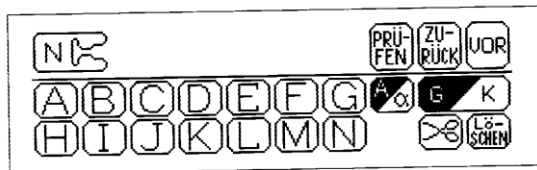
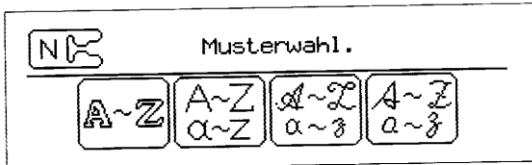

Nyomja meg azt a betűjelet, amelyiket használni szeretné.

1. Érintse meg a „B” gombot.

2. Nyomja meg az „ ” gombot kisbetűk írásához.

3. Nyomja meg a „VOR” gombot.

4. Érintse meg az „u” és „s” betűket.

\* 70 betűkombináció állítható össze.

## GOBELIN, KERESZTSZEMES ÉS DÍSZÖLTÉSEK

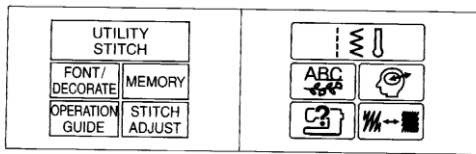

1. Érintse meg a „SCHRIFTZEICHEN/ZIERSTICHE” gombot.

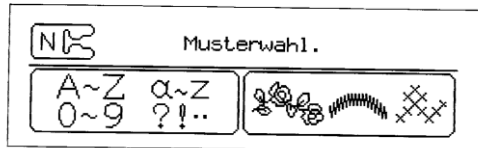

2. Érintse meg a mintakiválasztó gombot.

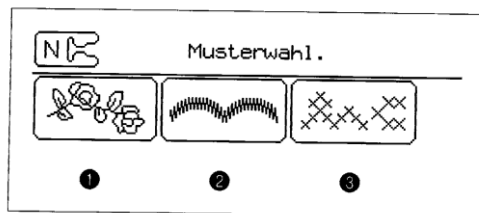

3. Válassza ki a mintát.

- 1 Díszöltés
- 2 Gobelin minta
- 3 Keresztszemés minta

## DÍSZHÍMZÉS KIVÁLASZTÁSA

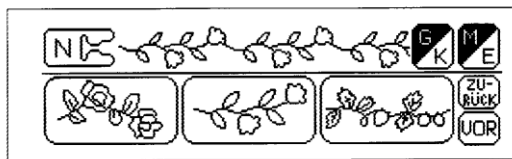
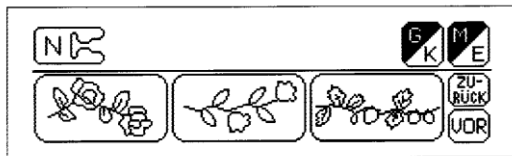
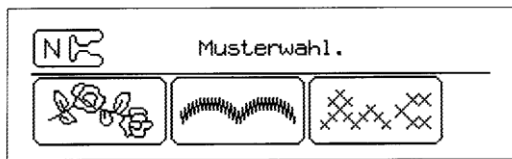

1. Érintse meg a díszhímzés gombot.

2. Érintse meg a kiválasztott díszhímzés gombját.

\* A képernyőn 21 díszhímzés minta jelenik meg.

„G” nagy díszhímzés.

„K” kis díszhímzés.

„M” ismételhető díszhímzés.

„E” különálló díszhímzés.

Ezzel elérhető az előzőleg használt minta.

Ezzel elérhető a következő minta.

## Öltéssűrűség megváltoztatása

Az egyes minták öltéssűrűsége megváltoztatható.

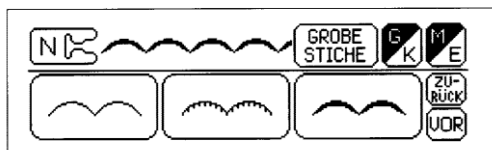
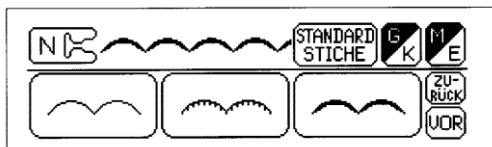

1. Ha a fent felsorolt díszöltések közül választunk, a kijelzőn a „ ” jelzés jelenik meg.

2. Nyomja meg a „ ” gombot, hogy a szabvány öltést sűrűbb öltésre „ ” változtassuk. Két öltéssűrűség áll rendelkezésre: SZABVÁNY és EGYSZERŰ.

### Megjegyzés:

A használt anyagtól és cernától függően a szál csomósodhat, ha a szabvány sűrűséget alkalmazza. Ennél a beállításnál válassza az EGYSZERŰ öltéssűrűséget.

SZABVÁNY

EGYSZERŰ



## GOBELINÖLTÉSEK KIVÁLASZTÁSA

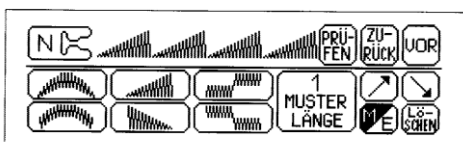
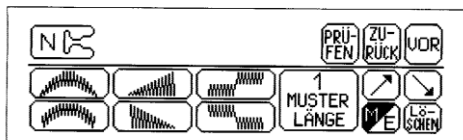
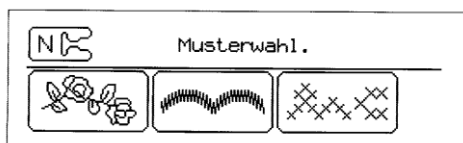

1. Érintse meg a gobelinöltés minta gombot.

2. Érintse meg azt a mintát, amellyel dolgozni kíván. Az Ön által megérintett minta lesz a következőkben alkalmazva.

\* Összesen 3 kijelzőn találhatóak gobelinöltés minták. Egyetlen mintát max. 70 különféle öltésből lehet összeállítani.

A szál könnyen csomóssá válhat bizonyos fajta kelme vagy cérna használata esetén, ezért az anyagtovábbítást az alkalmazásnak megfelelően be kell állítani.

## KERESZTÖLTÉSEK KIVÁLASZTÁSA

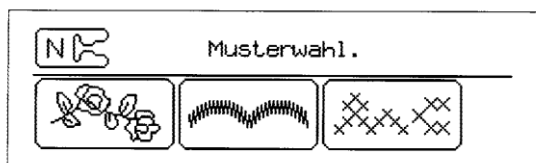

1. Érintse meg a keresztöltés gombot. A különféle lehetséges minták megjelennek a képernyőn.

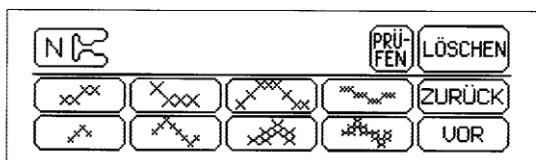

2. Érintse meg a kiválasztott keresztöltés gombját.

\* Összesen 2 kijelzőn találhatóak keresztöltés minták.

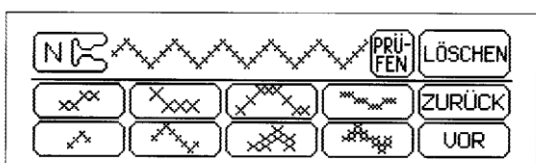

3. Érintse meg azt a mintát, amellyel dolgozni kíván. Az Ön által megérintett minta lesz a következőkben alkalmazva.

\* Ha véletlenül rossz mintát választ, érintse meg a „CLEAR” gombot a mintakiválasztás törléséhez.

\* Egyetlen mintát max. 70 különféle mintából lehet összeállítani.

## Minta megváltoztatása

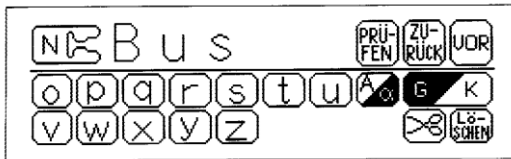
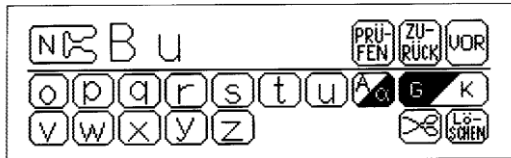
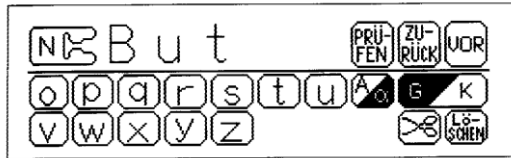

1. Érintse meg a „LÖSCHEN” gombot. Minden nyomással az utolsó kiválasztott szövegrész törlődik.
2. Ezután nyomja meg a helyes jelzés gombját.

## Minta méretének megváltoztatása

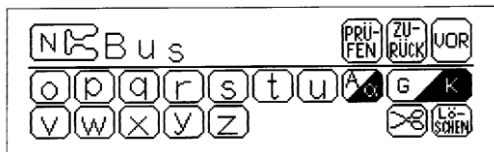

Nyomja a „G/K” gombot, ameddig a megfelelő méret feketén meg nem jelenik.

Ha a nagy betűt választja: „G”  
Ha a kisbetűt választja: „K”

(nagy) 11 milliméter (kicsi) 7 milliméter (nagy) 27 milliméter (kicsi) 15 milliméter

## A minta meghosszabbítása (nyújtás)

A gobelinöltéseknél lehetőség van a mintahosszúság gomb segítségével a minta méretének öt lépésben történő megváltoztatására, az öltésszélesség vagy öltéshosszúság megváltoztatása nélkül.

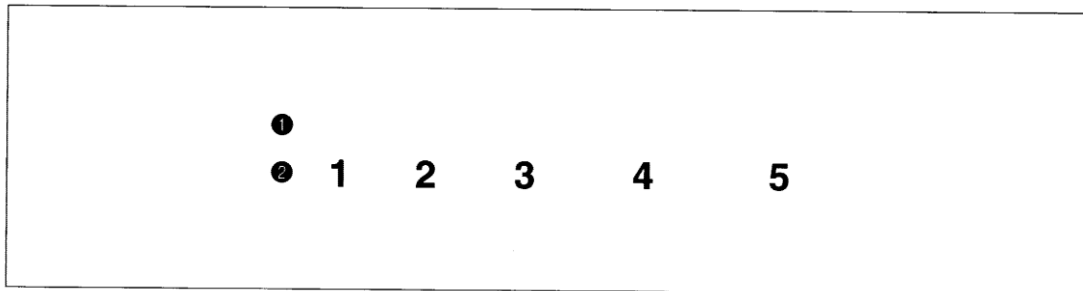

- ❶ Aktuális méret
- ❷ Mintahosszúság

### Példa: „3 mintahosszúság” beállítása

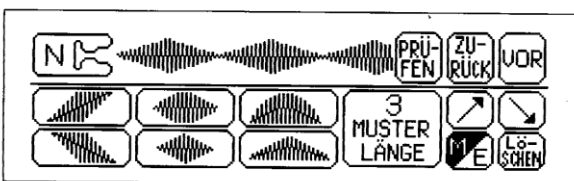
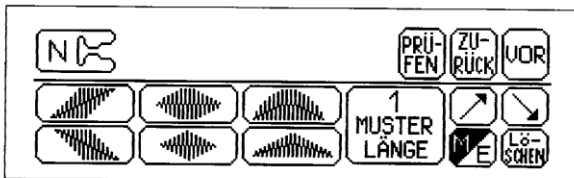

1. A mintahosszúság megváltoztatása érdekében érintse meg az „1 mintahosszúság” gombot annyiszor, míg a „3 mintahosszúság” megjelenik.
2. Válassza ki a mintát és nyomja meg ezt a gombot.

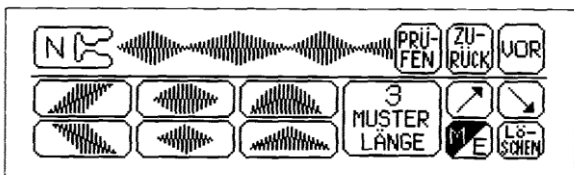
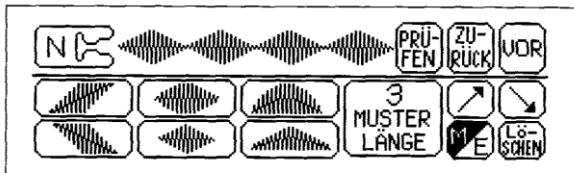
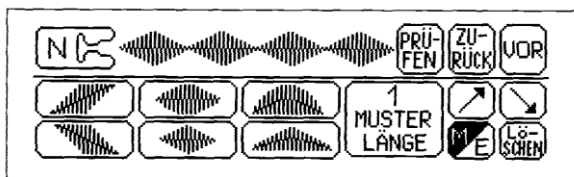

**Például: Az „1 MINTAHOSSZÚSÁG” és a „3 MINTAHOSSZÚSÁG” kombinálása.**

1. Válassza ki a „” öltést.

2. Érintse meg a „1 mintahosszúság” gombot annyiszor, hogy a „3 mintahosszúság” -ot kapja.

3. Érintse meg a „” gombot.

### Az öltéshosszúság és az öltésszélesség megváltoztatása

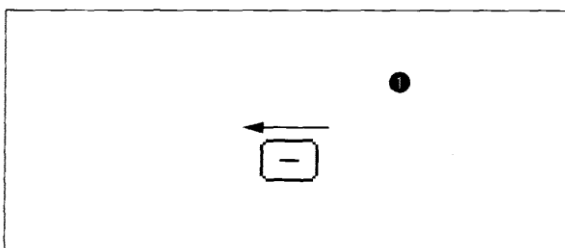
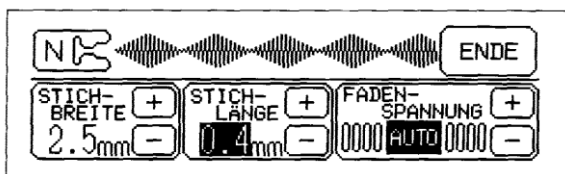

Érintse meg a „” gombot és ezután nyomja meg a beállítások módosításához az öltésszélesség beállító „+” vagy „-” gombot.

**1 Beállított szélesség: 7,0 mm**

## Az öltéshosszúság beállítása

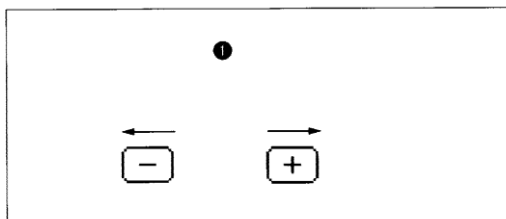
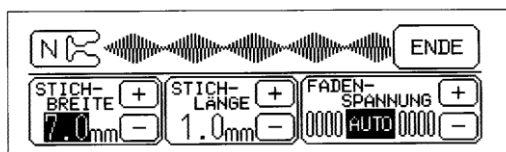



Érintse meg a „ÖLTÉS/SZÁLBEÁLLÍTÁS” gombot és ezután nyomja meg a beállítások módosításához az öltéshosszúság beállító „+” vagy „-” gombot.

### 1. Beállított hosszúság: 0,4 mm

\* A szál könnyen csomóssá válhat bizonyos fajta kelme vagy cérna használata esetén, ezért az alsó szál-feszességet az alkalmazásnak megfelelően be kell állítani.

## Öltésminta készítése

Egyedi minták gobelinöltések kombinációjával a „” és „” gombok segítségével.

 A felfelé mutató nyilat ábrázoló gomb érintésével az öltésminta a kész magasság felével felfelé tolódik el.

 A lefelé mutató nyilat ábrázoló gomb érintésével az öltésminta a kész magasság felével lefelé tolódik el.

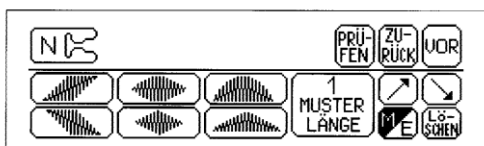

1. Válassza ki a mintát.

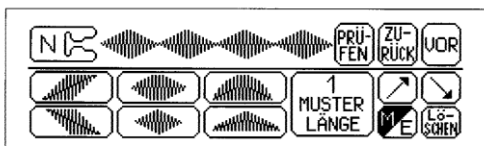

2. Érintse meg a „” gombot. A következő minta a kész magasság felével tolódik el felfelé.

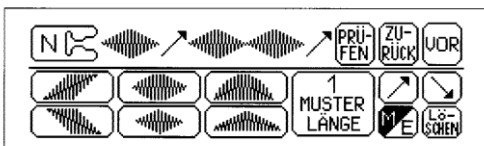
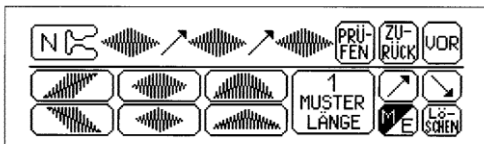

3. Válassza ki a mintát.

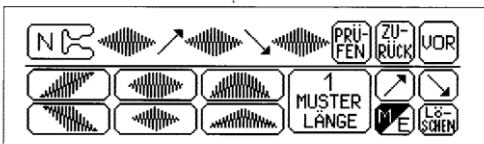

4. Érintse meg a „” gombot. A következő minta a kész magasság felével tolódik el lefelé.

## Öltésminta ellenőrzése

A felfelé mutató nyilat ábrázoló gomb érintésével az öltésminta a kész magasság felével felfelé tolódik el.

A lefelé mutató nyilat ábrázoló gomb érintésével az öltésminta a kész magasság felével lefelé tolódik el.

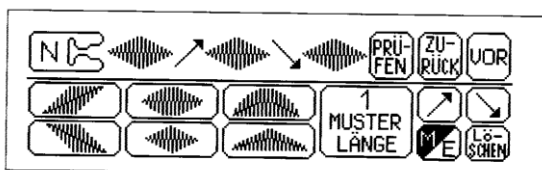

1. Érintse meg a „PRÜFEN” (ELLENŐRZÉS) gombot.

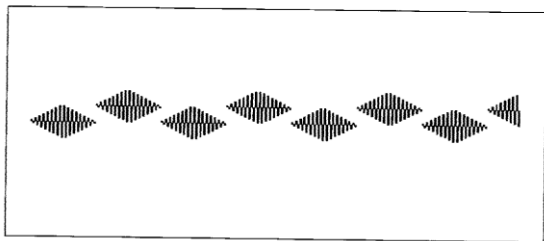

Az öltésminta végigfut a kijelző teljes hosszán.

## Példák kombinációs lehetőségekre

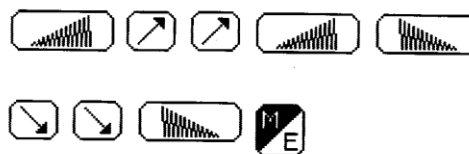
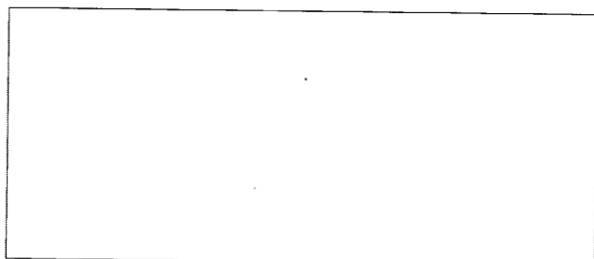
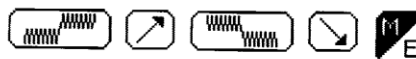
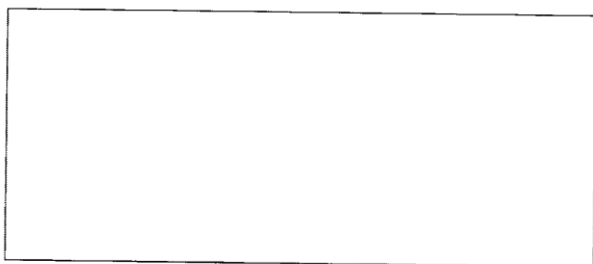



## Kombinált minták ellenőrzése

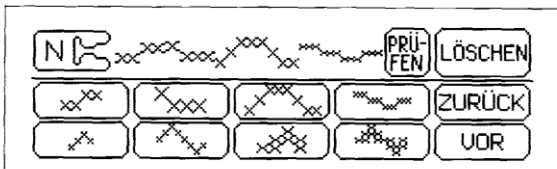
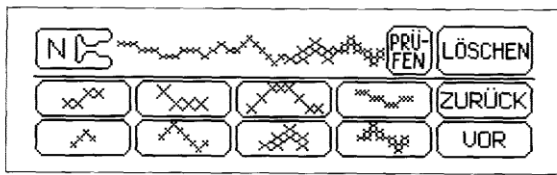

Példa: Ha „  
„ mintát kombináljuk.

Érintse meg a „PRÜFEN” (ELLENŐRZÉS) gombot, hogy az öltésminta végigfusson a kijelző teljes hosszán.

## Teendők a gobelinöltések alkalmazása

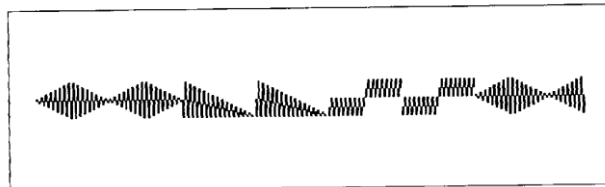
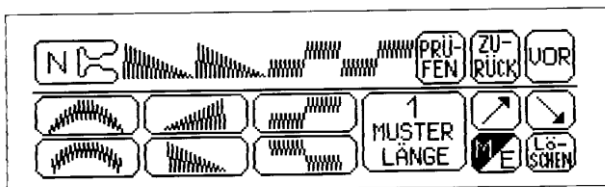

Példa: Ha „  
„ mintát kombináljuk.

## MENTÉS

### Az öltésminta kombinációk mentése

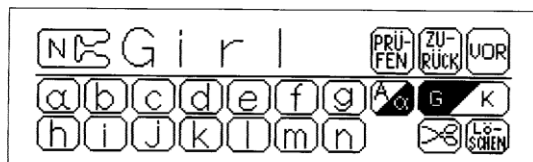
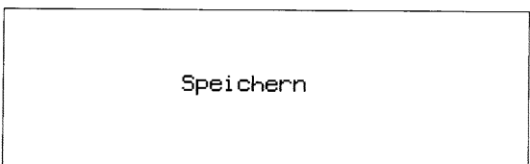
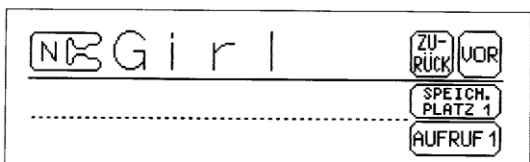
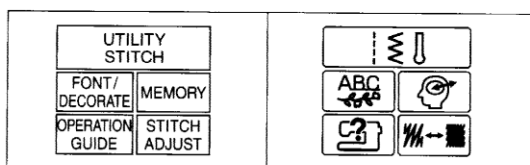
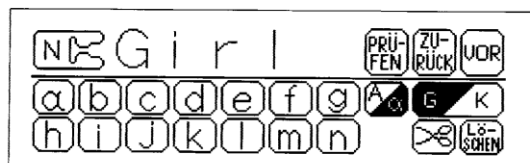

1. Válasszon ki egy szöveget.
2. Nyomja meg a „MEMORY” memória gombot.
3. Nyomja meg a „SPEICHER” mentés gombot.

### FIGYELEM

- Ha a mintát olyan helyre menti, ahol már található egy minta, az előzőleg mentett minta törlődik.
- Ne kapcsolja ki az áramot a minta mentése közben.
- Öt mintakombinációt lehet menteni.
- Mindegyik kombináció 70 különböző jelből, üres helyből vagy mintából állhat.

4. A mintát mentette.

## Az elmentett öltésminta kombináció előkeresése

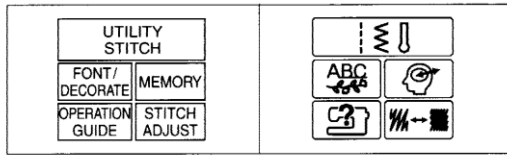

**Példa: a 2. tároló helyen elmentett minta előkeresése.**

1. Nyomja meg a „MEMORY” tároló gombot.
2. Nyomja meg a „VOR” gombot.
3. Nyomja meg az „AUFRUF” előkeresés gombot.
4. A minta megjelenik.

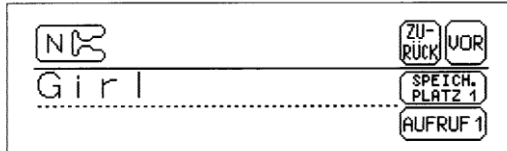

5. \* Ha egy tároló helyet törölni szeretne, hagyja üresen a helyet, azaz semmilyen jelet ne írjon be. Nyomja meg a „SPEICHER” mentés gombot és mentse az üres helyet.

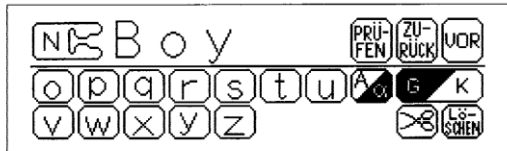
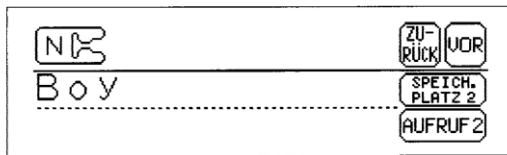

## VARRÁS

### Jó minőségű varrás

Lásd az alábbi táblázatot és az „ANYAGOK, VARRÁSA, CÉRNAK ÉS TŰK DIAGRAMMJÁT” a használatra javasolt anyagok, cérnák és tűk vonatkozásában annak érdekében, hogy ízléses varráskidolgozást kapjon.

Előfordulhatnak anyagminta elcsúszások különféle vastagságú anyagok vagy különféle típusú stabilizálók használata esetén. Előzőleg végezzen próbavarrást ellenőrzésképpen.

ANYAG	Vékony vagy rugalmas anyagok, durva szövésű anyagok, vagy a gépben tárolt betű/díszöltések varrásakor helyezzen közbélést az anyag fonákjára. Amennyiben nem kíván közbélést használni, a varrás megkezdése előtt helyezze az anyagot egy vékony papírra, úgymint például másolópapírra. Ez tölti be a stabilizáló szerepét.
CÉRNA	#50 - #60
TŰ	Vékony és közepes anyagok 75/11 (hímzőtű)  Vastag anyagok 90/14 (hímzőtű)  Rugalmas anyagok #14 (Aranytű)

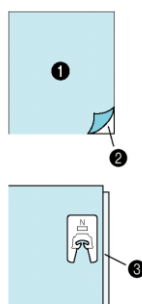

- ❶ Anyag
- ❷ Stabilizáló
- ❸ Vékony papír

### Sablon használata

A pozicionálásnál használatos referenciajeleket berajzolhatja az anyagon a tartozékként szolgáló áttetsző műanyag sablon segítségével. A sablon különösen nagy segítséget nyújt nagybetűk varrásánál.

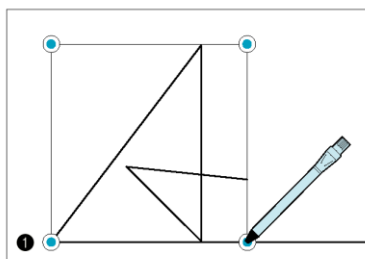

1. Igazítsa a sablonon található képet arra a helyre, ahová a mintát az anyagra kell varrni, és kréta segítségével jelölje meg az anyagot a lyukak helyén.

\* Amennyiben a mintát tükrözve szeretné varrni, fordítsa meg a sablont.

- ❶ A tű haladásának kezdőpontja

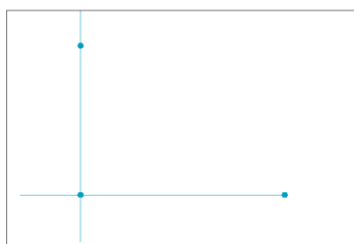

2. Vonallal kösse össze a jeleket az ábra szerint.

## Varrás

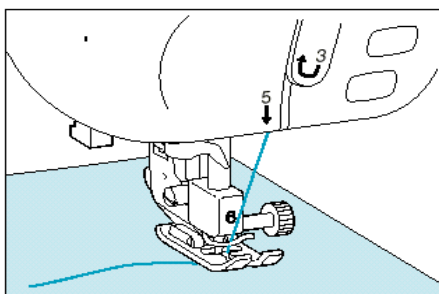

1. Helyezze fel az „N” jelű varrótalpat.
2. Helyezze az anyagot a varrótalp alá. Húzza ki a felső szálát oldalra és engedje le a varrótalpat.

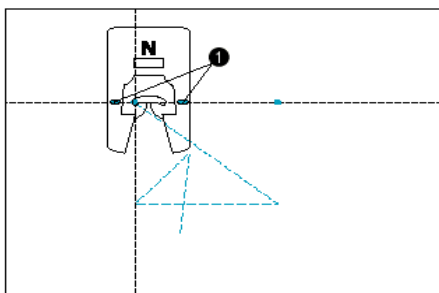

\* Amennyiben Ön a pozíciójeleket a sablon segítségével berajzolta az anyagon, úgy helyezze el az anyagot, hogy a jelek egy vonalba essenek a tú referenciapontjaival, amely a varrótalpon lévő lyukakon keresztül látható. Húzza ki az alsó szálát oldalra, majd engedje le a varrótalpat.

### ❶ A varrótalp lyukain keresztül látható referenciavonal

3. Nyomja le a „START/STOP” gombot. A varrás megkezdődik.

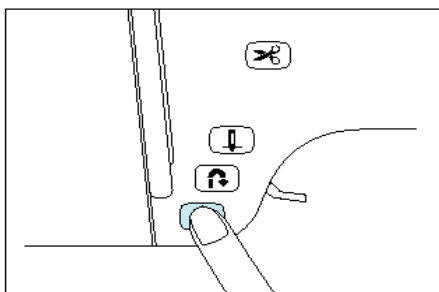

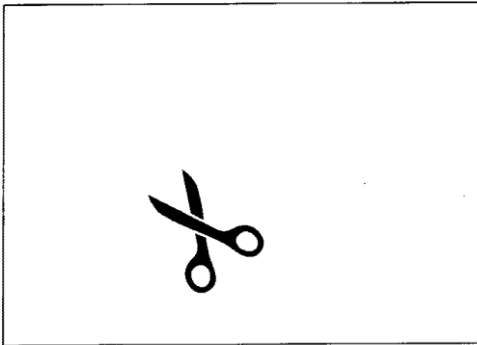
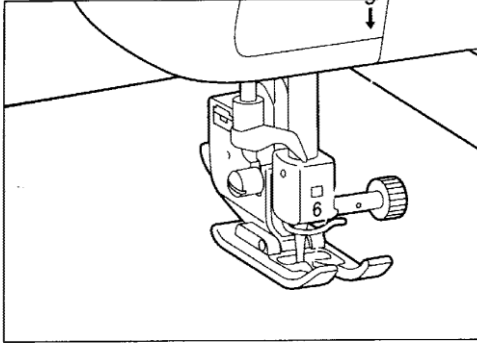

4. Amikor a betűhímzés befejeződött, a gép automatikusan levarr egy erősítő öltést, majd megáll.

\* Amennyiben automatikus szálelvágásra van a gép beállítva, a gép mindkét szálát automatikusan levágja a varrás elvégzése után. Ezután a gép beáll a következő varrasi pozícióba, majd leáll.

Folyamatos minták varrásakor állítsa le a gépet a „START/STOP” gomb benyomásával, majd nyomja meg a „REVERSE STITCH” gombot az erősítő öltés levarrásához.

5. A varrás elvégzése után vágja el az esetleges kilógó szálakat.

**FIGYELEM!**

Néhány minta varrásakor a túl emelt pozícióban megáll, miközben az anyagot a gép továbbítja a tűtartó rúd szeparációs mechanizmusának köszönhetően. Ekkor egy kattantást lehet hallani, amely különbözik a varrás közben hallható géphangtól, de ez a hang teljesen normális és nem az üzemzavar jele.

## AZ ÖLTÉSMINTÁK BEÁLLÍTÁSA

Az öltésminták deformálódhatnak a szál vagy az anyag hullámossága miatt. Először végezzen próbavarrást, és utána végezze el az egyes mintákhoz a szükséges beállításokat.

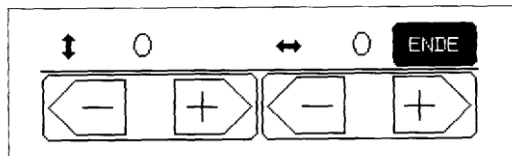

1. Érintse meg az „BEDIENUNG” gombot.
2. Érintse meg a „FEINEINSTELLUNG DER STICHE” beállító gombot.
3. Helyezze fel az „N” jelű varrótalpat, majd kezdje meg a hímzést. A beállításhoz készíthet próbamintát. Állítsa be az öltés alakját a „+” és „-” gombok segítségével.

\* -9-től +9-ig

4. Érintse meg az „ENDE” gombot a beállítás elvégzése után.

Öltésminta alakja	BEÁLLÍTÁS Megfelelő alak
-------------------	-----------------------------

## KARBANTARTÁS

### TISZTÍTÁS

#### A kijelző tisztítása

##### FIGYELMEZTETÉS

Feltétlenül húzza ki a vezetékét a fali csatlakozóból mielőtt a képernyőt megtisztítaná, máskülönben sérülés, áramütés következhet be.

Ha az előlapon szennyeződések találhatók, finoman törölje le puha, száraz ruhával. Ne használjon semmilyen szerves oldószert vagy tisztítószeret.

#### A varrógép tisztítása

##### FIGYELMEZTETÉS

Feltétlenül húzza ki a vezetékét a fali csatlakozóból, mielőtt a készülék felületét megtisztítaná, máskülönben sérülés, áramütés következhet be.

Ha a készülék felületén szennyeződések találhatók, semleges tisztítószerrel nedvesítsen meg egy ruhát, csavarja ki erősen és törölje le a felületet. Ha már ezt elvégezte, száraz ruhával törölje le még egyszer.

#### A cérnavezető tisztítása

##### FIGYELMEZTETÉS

Feltétlenül húzza ki a vezetékét a fali csatlakozóból, mielőtt a cérnavezetőt megtisztítaná, máskülönben sérülés, áramütés következhet be.

A varrás teljesítménye jelentősen csökken, és az orsó cérnaérzékelése megbízhatatlanná válik, ha por gyűlik össze a hajóban. Mindig tartsa tisztán a hajót.

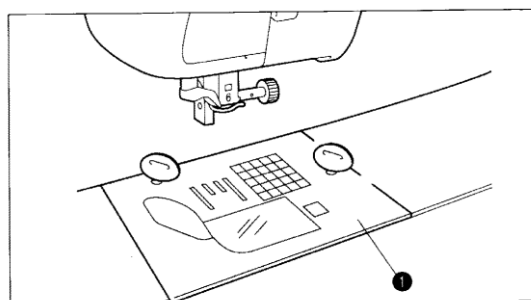
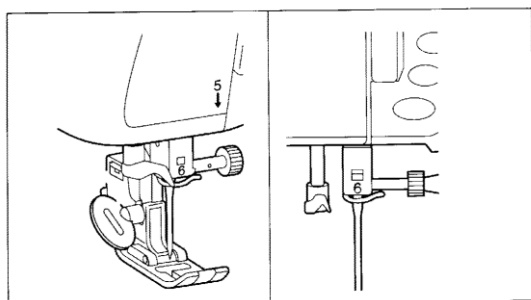

#### Mindig tartsa tisztán a készüléket

1. Áramtalanítsa a készüléket és távolítsa el a kelmeleszorító talp tartóját és a tűt.
2. Csavarja ki a csavarokat. Használja a mellékelt fémlemezt.
3. Távolítsa el a túlemezt.

#### 1. Túlemez



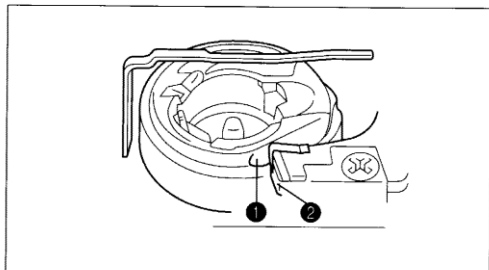
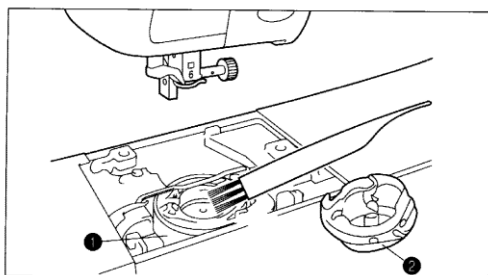

4. Vegye ki az orsótartót.
5. Távolítsa el a felgyülemlett foszlányokat és cérnát a hajó és a futógyűrű belsejéből, kefével vagy porszívóval.

1. Tartó
2. Orsótartó

6. Állítsa be az orsótartót az orsótartó nyúlványának a megállító rugójához való igazításával.

1. Nyúlvány
2. Rugó

\* A futógyűrűben összegyűlő foszlányok és por néha öltési zavarokat és az orsó cérnaérzékelőjének hibás működését eredményezi.

# IZZÓCSERE

## Az izzó kicserélése

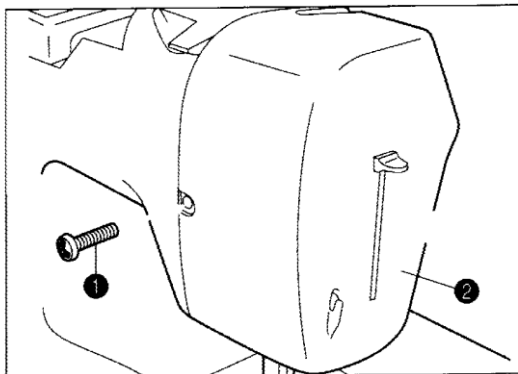
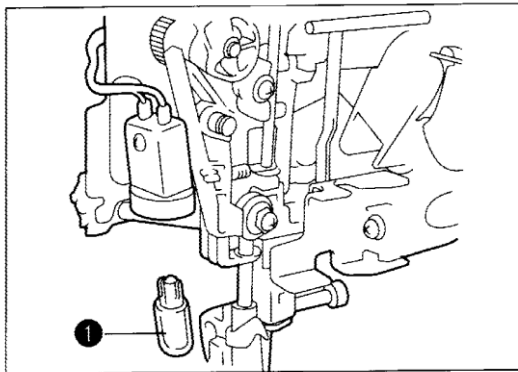
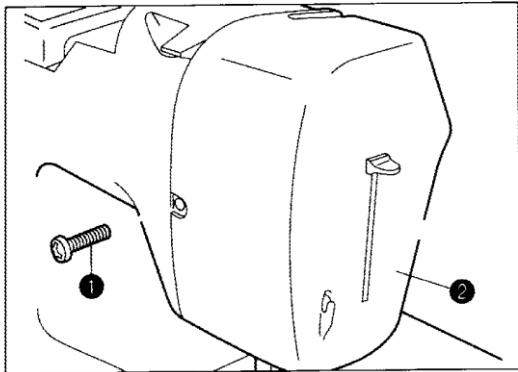

1. Kapcsolja ki a főkapcsolót.

\* Az izzócsere előtt húzza ki a hálózati csatlakozót a dugaszoló aljzatból.

2. Csavarja ki a csavarokat a gép hátoldalán.

3. Távolítsa el a burkolatot.

**1. Csavar**  
**2. Burkolat**

4. Cserélje ki az izzót egy új izzóra.

**1. Izzó**

\* Az izzó a kereskedelemben kapható (12V, 5 W/Alkatrész szám XA2037001)

5. Helyezze vissza a burkolatot.

6. Húzza meg a csavarokat.

**1. Csavar**  
**2. Burkolat**

## KELME, CÉRNA ÉS TÚFAJTÁK

Kelmefajta		Cérna		Tűméret
		Anyag	Méret	
Közepes	Duplaszéles finom posztó	Pamut	60-80	11-14
	Taft	Szintetikus fényesített	60-80	
	Flanel, gabardin	Selyem	50-80	
Vékony	Batiszt	Pamut	60-80	9-11
	Zsorzsett	Szintetikus fényesített	60-80	
	Lágy gyapjú, gobelin	Selyem	50-80	
Vastag	Farmervászon	Pamut	30-50	14-16
	Kordbársony	Szintetikus fényesített	50	
	Tweed	Selyem	50	
Sztrecs	Jersey	Kötőcérna		Aranytű 11-14
	Trikó			
Felsőöltéses cérna esetében		Szintetikus fényesített	30	14-16
		Selyem	30	

\* Az „Aranytű” használatos a népszerű sztrecs anyagok varrásához, díszöltéseihez és hímzéséhez.

\* Jelenleg igen sokféle különböző tűfajta kapható, melyek az eltérő varrási szükségletekhez igazodnak. Győződjön meg arról, hogy az aktuális varrástípushoz valóban a lehető legjobb tűt választotta. Például farmer-vászonokhoz vagy fémes cernákhoz különféle tűk kaphatók.

## HIBAJELZÉSEK

Ha a készülék beállítása nem megfelelő és megnyomja a „START/STOP” gombot, vagy az aktuális művelet javítására van szükség, a készülék nem fog bekapcsolni és vész- vagy figyelmeztető jelzéssel utasítást ad Önnek az kijelzőn.

### Kezelési útmutató

Ez az üzenet akkor jelenik meg, ha a motor leáll, például ha a szál összekuszálódik.

Ez az üzenet akkor jelenik meg, ha a készülék azt érzékeli, hogy nincs felső cérna vagy elszakadt. Ha a felső szál elszakadt, kezdje elölről a szál befűzését.

Ez az üzenet akkor jelenik meg, ha a „START/STOP”, a „RÜCKWÄRTS” és a „FADENABSCHNEIDER” gombot a kelmeleszorító talp felemelt helyzetében nyomja meg.

Ez az üzenet akkor jelenik meg, ha a menteni kívánt minta nem kombinálható.

Ez az üzenet akkor jelenik meg, ha több mint 70 jelet kombinált össze.

Ez az üzenet akkor jelenik meg, ha a „START/STOP”, a „RÜCKWÄRTS” és a „FADENABSCHNEIDER” gombot akkor nyomja meg, miközben a orsózó jobbra van nyomva.

Ez az üzenet akkor jelenik meg, ha a „START/STOP” gombot nyomjuk meg, miközben a lábpedál csatlakoztatva van.

Ez az üzenet akkor jelenik meg, ha egy nem-gomblyuk mintát választottunk és a „START/STOP” vagy a „RÜCKWÄRTS” (varrásirány változtatás) gombot nyomjuk meg, miközben a gomblyuk-kapcsoló leeresztett helyzetben van.

Ez az üzenet akkor jelenik meg, ha a egy gomblyukmintát választottunk és a „START/STOP” gomb vagy a „RÜCKWÄRTS” (varrásirány változtatás) gombot nyomjuk meg, miközben a gomblyuk-kapcsoló felemelt állásban van.

\* Ebben az esetben a gép csak egyszer fordulatnyit működhet.

Ez az üzenet akkor jelenik meg, ha Az „ABRUFEN” keresés gombot nyomja meg, azonban a memóriában nincs tárolt minta.

## **Jelzések**

Ez az üzenet akkor jelenik meg, ha a mintát elmenti a „SPEICHER” gomb lenyomásával.

Ez az üzenet akkor jelenik meg, ha az orsóra feltekercselődött a cérna.

## **Vészjelzés**

- Helyes művelet: Egy hangjelzés
- Hibás művelet: Kettő vagy négy hangjelzés

## Problémák megoldása

A készülék könnyen használható hibaellenőrző funkcióval van ellátva, ami segítséget nyújt a varrásnál bekövetkező problémáknál.

Érintse meg az alkalmazható címet és ellenőrizze a probléma okát.

1. Érintse meg az „BEDIENUNGSHILFE” (használati útmutató) gombot.
2. Utána pedig nyomja meg a „VOR” gombot.
3. Nyomja meg a „FALSCHE FANDENSPANNUNG” (rossz szálfeszesség) gombot.
4. Olvassa el a megjelenő információt és ellenőrizze a varrógépet.

Érintse meg az „ENDE” gombot az eredeti képernyőhöz való visszatéréshez.

## Problémák a cérnákkal és az öltésekkel

Mielőtt szerelőt hívna, fussa át az alábbi listát. Ha a probléma továbbra is fennáll, lépjen kapcsolatba az eladóval, vagy az önhöz legközelebbi Brother márkakereskedővel.

Probléma	Valószínűsíthető ok	Javítás
1. Felső cérna szakadása	1. Felső cérna befűzése nem megfelelő.	1. Fűzze be újra a felső cérnát.
	2. Felső cérna összegabalyodott.	2. Távolítsa el a cérnavegeket a futógyűrűből vagy a hajóból.
	3. A cérnagombolyag rosszul lett behelyezve.	3. Helyezze be megfelelően a cérnagombolyagot.
	4. Nem megfelelő tű használata.	4. Cserélje ki a megfelelő tűre.
	5. Hajó sérülése.	5. Lépjen kapcsolatba a szervizzel.
2. Orsócérna szakadása	1. A felső cérna összegabalyodott.	1. Távolítsa el a cérnavegeket a futógyűrűből vagy a hajóból vagy a cérnatartó környékéről.
	2. Az orsó befűzése a hajóba nem megfelelő.	2. Helyezze be megfelelően az orsót és húzza ki az orsócérnát.
3. Kihagyó öltések	1. A tű nincs megfelelően behelyezve.	1. Helyezze be megfelelően a tűt.
	2. Nem megfelelő tű használata.	2. Cserélje ki a megfelelő tűre.
	3. A kelme, cérna és a tű kombinációja rossz.	3. Nézze át a „Kelme, cérna és tűfajták összefoglaló táblázatát” a 172. oldalon.
	4. Por tapadt a túlemez alá.	4. Távolítsa el a port kefével.
	5. A felső cérna befűzése nem megfelelő.	5. Fűzze be újra a felső cérnát.
4. Ráncolódik a kelme	1. Befűzés nem megfelelő.	1. Fűzze be újra a felső és az orsócérnát.
	2. Nem megfelelő tű használata	2. Cserélje ki a megfelelő tűre.
	3. A kelme, cérna és a tű kombinációja rossz.	3. Nézze át a „Kelme, cérna és tűfajták összefoglaló táblázatát”.
	4. Ellenőrizze, hogy a cérna feszessége „AUTO” helyzetre van-e állítva.	4. Folyamodjon a „FADENSPANNUNG” cérnafeszesség leírásához.
5. Nem lehet befűzni a tűt	1. A tű nem a megfelelő helyzetben van.	1. Állítsa a tűt a megfelelő helyzetbe a tűbeállító gomb használatával.
	2. A tűbefűző horga nem illeszkedik a tű fokába.	2. Állítsa a tűt a megfelelő helyzetbe a tűbeállító gomb használatával.
6. A cérna feszességét nem lehet szabályozni	1. A felső cérna befűzése nem megfelelő.	1. Fűzze be újra a felső cérnát.
	2. Az orsócérna befűzése nem megfelelő.	2. Állítsa be helyesen az orsót és húzza ki az orsócérnát.
	3. A kelme, cérna és a tű kombinációja rossz.	3. Nézze át a „Kelme, cérna és tűfajták összefoglaló táblázatát” a 172. oldalon.
	4. Ellenőrizze, hogy a cérna feszessége „AUTO” helyzetre van-e állítva.	4. Folyamodjon a „CÉRNAFESZESSÉG” leírásához.
A betűk és a minták helyzete eltolódik.	1. A minta varrási pozícióját nem választották meg helyesen.	Állítsa be a varrási pozíciót a „FEINEINSTELLUNG DER STICHE” öltésbeállító gombbal.

## Problémák a tűvel és a cérnával

Probléma	Valószínűsíthető ok	Javítás
1. A kelme adagolása nem megfelelő	1. A kelmetovábbítót adagolás nélküli üzemmódra állítottuk.	1. Állítsa be helyesen az öltéshosszt.
	2. Az öltéshosszt „0”-ra állították.	2. Állítsa be a helyes öltéshosszt.
	3. A választott öltés és kelmeleszorító talp kombinációja nem megfelelő.	3. Cserélje ki a kelmeleszorító talpat a megfelelőre.
	4. Nem megfelelő tű használata.	4. Cserélje ki a tűt a megfelelőre.
	5. A cérna összegubancolódott.	5. Távolítsa el a cérnavegeket a futógyűrűből és a hajó belsejéből.
2. A tű törése	1. A tű nincs megfelelően behelyezve.	1. Helyezze be megfelelően a tűt.
	2. Nem megfelelő tű használata.	2. Cserélje ki a tűt a megfelelőre.
	3. A kelme, cérna és tű kombinációja nem megfelelő.	3. Nézze át a „Kelme, cérna és tűfajták összefoglaló táblázatát” a 172. oldalon.
	4. Túlságosan erősen húzta a kelmét.	4. Ne húzza, csak mintegy vezesse a kelmét.
3. A készülék nem indul el	1. Nem nyomta meg a „START/STOP” gombot.	1. Nyomja meg a „START/STOP” gombot.
	2. A főkapcsoló „ki” állásban van.	2. Kapcsolja be az áramot.
	3. Kelmeleszorító talp nincs leeresztve.	3. Eressze le a kelmeleszorító talpat.
4. A kijelző rosszul olvasható.	A kijelző kontrasztját nem állították be helyesen.	Állítsa be a kijelző kontrasztját a „ANZEIGEHEILIGKEIT” beállító gombba.

## Utasítás

- Ez a varrógép rendelkezik automata szálelvágóval. Ha a „START/STOP” gombot lenyomják, miközben a felső szálat nem fűzték be, a gép nem működik megfelelően. Ezen kívül a tűtartó szár működésétől függetlenül a tű néhány mintánál a felső helyzetben megáll, míg a gép az anyagot továbbítja. Ekkor egy kattánós hang hallatszik, amely a normál működés során nem jelentkezik. Ez nem jelent meghibásodást és a gép megfelelően működik.
- Ha a gép a működés közben kikapcsol: Kapcsolja ki a gépet és húzza ki a hálózati csatlakozóból. Ha a varrógépet újra indítja, annak kezelését a gépkönyvben leírtak szerint hajtsa végre.



## VARRÁSI TÁBLÁZAT

VÁLASZTÓGOMB	MINTA NEVE	MINTA	KELMELESZORÍTÓ TALP TÍPUSA	FELHASZNÁLÁSA	TÖBBSZÖRÖS ÖLTÉS GOMB	ÖLTÉSSZÉLESÉG AZ ÖLTÉSIGAZÍTÓ GOMBRAL	ÖLTÉSHOSSZ AZ ÖLTÉSIGAZÍTÓ GOMBRAL	AUTOMATIKUS SZÉLVÁGÁS	AUTOMATIKUS CÉRNAVÁGÁS
VARRÁSI MŰVELETEK GOMB	EGYENES			Általános varrás, húzás, Pintuck, stb.					
	HÁROMSZOROS ÖLTÉS			Általános varrás erősítésre					
				Egyenes öltés (ujjak felvarrásához, erősítés, sztreccs kelmék varrása)					
	ZIGZAG - CIKKCAKK			Szegés Patchwork					
	ELASZTIKUS CIKKCAKK ÖLTÉS			Szegés (közepes, vastag és sztreccs kelmékhez) Szalagos szegés, stoppolás					
				Szegés (közepes, vastag és sztreccs kelmékhez) Szalagos szegés, stoppolás					
	SZEGŐÖLTÉS			Vékony és közepes kelme erősítése					
				Vastag kelme erősítése					
				Közepes sztreccs és vastag kelme erősítése, díszöltés					
				Közepes, vastag és könnyen rojtosodó kelmék erősítése					
				Sztreccs kelme erősítése					
				Sztreccs kelme erősítése					
	VAK SZEGŐ ÖLTÉS			Szoknyák erősítése					
				Sztreccs kelméjű szoknyák erősítése					
	GOMBLYUK ÖLTÉS			Gomblyukak blúzokhoz és ingekhez					
				Gomblyukak pizsamákra és ingekre					
				Gomblyukak vastag sztreccs kelmékhez					
				Gomblyukak sztreccs kelmékhez					
				Gomblyukak ruhákhoz és kabátokhoz					
				Gomblyukak farmerokhoz és nadrágokhoz					
				Gomblyukak öltönyökhöz és overallokhoz					
			Gomblyukak vastag kabátokhoz						

	TÚZÉS			Zsebek nyílásának megerősítéséhez stb						
	STOPPOLÓ ÖLTÉS			Közepes kelmék stoppolásához						
				Vastag kelmék stoppolásához						
	SZEGŐSZALAG- FELVARRÁS			Szalag felvarrása vékony és közepes sztreccs kelmékre						
	FÜZŐLYUK			Fűzőlyuk készítése övekre, stb.						
	GOMBVARRÁS			Gombok felvarrásához						
	FÉRCELÉS			Fércelés						
	RÁTÉT			Rátétek						
					Rátétek					
	CAKKOZÁS			Blúzgallérok, zsebkendőszelek díszítésére						
	DARÁZSOLÁS			Darázsolás, díszöltés						
	PATCHWORK ÖLTÉS			Patchwork öltés, díszöltés						
				Patchwork öltés, díszöltés						
				Patchwork öltés, díszöltés						
	AZSÚROZÁS			Azsúrozás, díszöltés						
					Azsúrozás, díszöltés					

VÁLASZTÓGOMB	MINTA NEVE	MINTA	KELMELESZORÍTÓ TALP TÍPUSA	FELHASZNÁLÁSA	TÖBBSZÖRÖS ÖLTÉS GOMB	ÖLTÉSSZÉLESÉG AZ ÖLTÉSIGAZÍTÓ GOMBBAL	ÖLTÉSHOSSZ AZ ÖLTÉSIGAZÍTÓ GOMBBAL	AUTOMATIKUS SZÉLVÁGÁS	AUTOMATIKUS CÉRNAVÁGÁS	
VARRÁSI MŰVELETEK GOMB	DÍSZÖLTÉS			Díszöltés sztreccs kelméjű mandzsettákhoz						
				Díszöltés sztreccs kelméjű mandzsettákhoz						
				Díszöltés						
				Díszöltés vékony és közepes sztreccs kelmékhez						
				Díszöltés						
				Díszöltés						
	SZEGÉLY-VARRÁS			A csöves részen rátét felvarrása						
	HEIRLOOM				Díszszegések					
					Díszszegések					
					Díszszegések					
					Díszszegések					
					Díszszegések					

VÁLASZTÓGOMB	MINTA NEVE	MINTA	KELMELESZORÍTÓ TALP TÍPUSA	FELHASZNÁLÁSA	TÖBBSZÖRÖS ÖLTÉS GOMB	ÖLTÉSSZÉLESSÉG AZ ÖLTÉSIGAZÍTÓ GOMBBAL	ÖLTÉSHOSSZ AZ ÖLTÉSIGAZÍTÓ GOMBBAL	AUTOMATIKUS SZÉLVÁGÁS	AUTOMATIKUS CÉRNAVÁGÁS
BETŰK	ALPHABET ÁBÉCÉ			Betűk felvarrása					
	DÍSZÖLTÉS			Díszöltés					
	GOBELIN ÖLTÉS								
	KERESZT-ÖLTÉS								

R. Varrásirány megfordítása ha a „RÜCKWARTS” gomb le van nyomva „Háromszög”: Ha a „RÜCKWARTS” gomb le van nyomva, a gép három erősítő öltést végez majd leáll.

Csillag: állítható

-: nem állítható

G, K: A minta mérete változtatható

G – nagy,

K – kicsi

T: Ha az automatikus erősítő öltés előre be van állítva, az erősítő öltéseket automatikusan varrni fogja a varrás kezdetétől fogva. A varrás végén automatikus erősítő öltés varrásához nyomja meg a „RÜCKWARTS” gombot.

T: Az erősítő öltéseket a varrás megkezdésétől automatikusan alkalmazza. A varrás végén automatikus erősítő öltés varrásához nyomja meg a „RÜCKWARTS” gombot.

C: Automatikus cérnavágó alkalmazható, amely mindkét szálát megállás után automatikusan levágja.

## A GÉPBE PROGRAMOZOTT MINTÁK

### Varrási műveletek

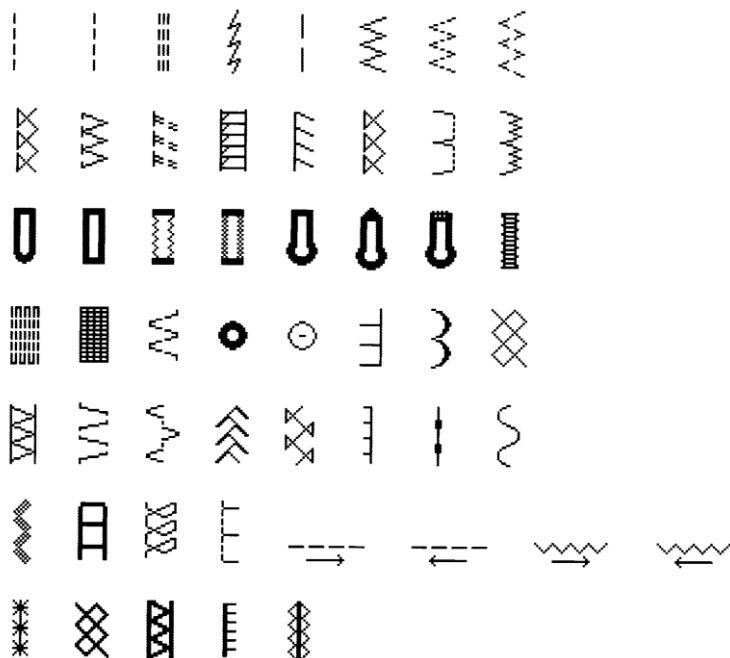

### Betűk

#### Ábécé (nyomtatott betűk)

Méret: „G” nagy: 11 mm, „K” kicsi: 7mm

A B C D E F G H I J K L M N O P Q R S T U V W X Y Z  
 a b c d e f g h i j k l m n o p q r s t u v w x y z  
 Ä Å Æ Ñ Ö Ø Ç Ü ä å æ è é ê ë ñ ö ø ì ç ü ù ß  
 0 1 2 3 4 5 6 7 8 9 & ? ! . \_ - ( ) ' ,

#### Ábécé (dőlt betűk)

Méret: „G” nagy: 11 mm, „K” kicsi: 7mm

A B C D E F G H I J K L M N O P Q R S T  
 U V W X Y Z  
 Ä Å Æ Ñ Ö Ø Ç Ü ä å æ è é ê ë ñ ö ø ì ç ü ù ß  
 a b c d e f g h i j k l m n o p q r s t u v w x y z  
 0 1 2 3 4 5 6 7 8 9 & ? ! . \_ - ( ) ' ,

### Ábécé (kézzel írt betűk)

Méret: „G” nagy: 27 mm, „K” kicsi: 15mm

A B C D E F G H I J K L M N O P Q R S T U V W X Y Z  
a b c d e f g h i j k l m n o p q r s t u v w x y z  
Ä Å Æ Ñ Ò á ä å æ é ê ë ñ ò ó ô õ ö ç ü ß  
0 1 2 3 4 5 6 7 8 9 & ? ! . \_ - ( ) ' ,

### Ábécé

Méret: nem változtatható

A B C D E F G H I J K L M N O P Q R S T U V W X Y Z  
Ä Å Æ Ñ Ò Ç Ü ß 0 1 2 3 4 5 6 7 8 9 & ? ! . \_ - ( ) ' ,

### Díszöltések

Gobelinöltések



Keresztszemes öltések

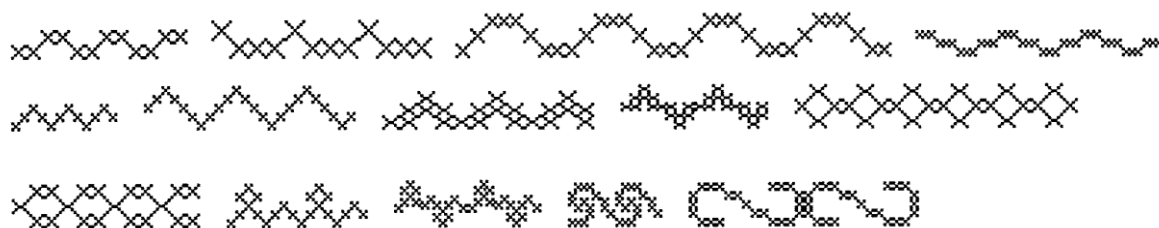

## Díszöltések

„G” nagy és „K” kis méretben

