

- **1** ELŐKÉSZÜLET
- Kezdés előtt **2** VARRÁS ALAPOK
- **3** ÖLTÉSEK
- További inf **4** FÜGGELÉK

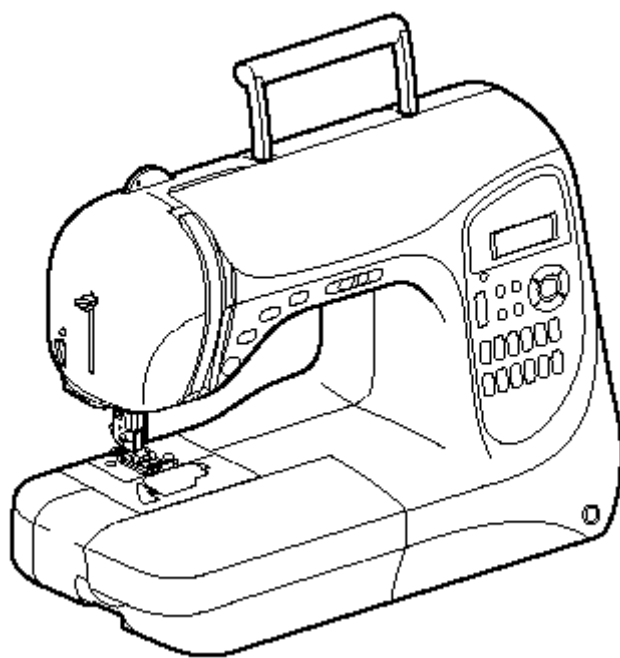

*Számítógépesített varrógép*  
**FELHASZNÁLÓI  
KÉZIKÖNYV**

# Mellékelt tartozékok

A doboz kinyitása után ellenőrizze, hogy benne vannak-e a következő tartozékok. Ha bármelyik hiányzik vagy sérült, értesítse erről Brother kereskedőjét.

## Tartozékok

A következő tartozékoknak kell a dobozban lenniük.

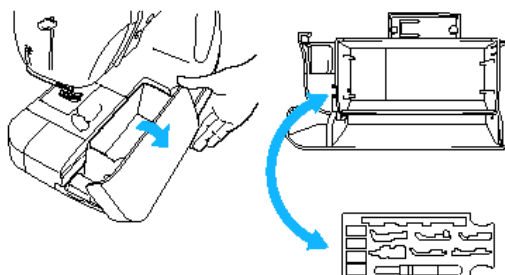

## Megjegyzés

(csak USA)

- Lábpedál N5V típus. Ez a lábpedál csak ezzel az NX-200 típusú géppel használható.
- A nyomótalp tartójának csavarja megvásárolható Brother kereskedőjénél (árucikk-kód: XA4813-051).
- A rendszerező tartozék tálca megvásárolható Brother kereskedőjénél (árucikk kód: XC4489-051).

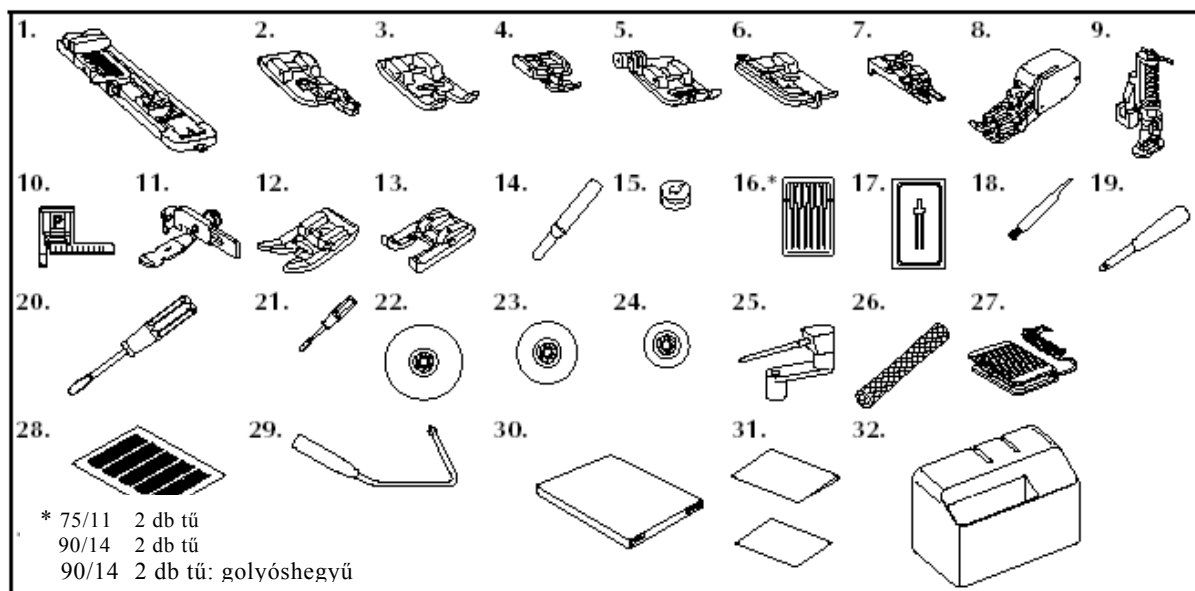

\* 75/11 2 db tű  
90/14 2 db tű  
90/14 2 db tű: golyóshegyű

Szám	Tartozék neve	Árucikk kód		Szám	Tartozék neve	Árucikk kód	
		USA	Egyéb			USA	Egyéb
1	Gomblyukvarró talp „A”		XC2691-051	17	Dupla tű		X59296-051
2	Szegőtálp „G”		XC3098-051	18	Tisztítóecset		X59476-051
3	Monogramozó talp „N”		X53840-351	19	Befűző		135793-001
4	Zipzár talp „I”		X59370-051	20	Csavarhúzó (nagy)		X55467-051
5	Cikkcakk talp „J” (a gépen)		XC3021-051	21	Csavarhúzó (kicsi)		X55468-051
6	Vaköltés talp „R”		X56409-051	22	Cérnatartó (nagy)		130012-054
7	Gombvarró talp „M”		130489-001	23	Cérnatartó (közepes) 2db		X55260-153
8	Varrótálp az anyagtovábbítóval	SA140	XC2214-002	24	Cérnatartó (kicsi)		130013-154
9	Steppelő talp	SA129	XC1948-002	25	Pótcérna tartó (vízszintes)		XC4654-051
10	Öltésvezető talp „P	SA160	XA8839-002	26	Cérnatartó háló		XA5523-050
11	Állítható zipzár/szegőtálp	SA161	XC1970-002	27	Lábpedál		XC1154-051
12	Nem tapadó talp	SA114	XC1949-002	28	Hálós lapkészlet	SA527	XC4549-051
13	Nyitott talp	SA147	XC1964-002	29	Térdemelő		XA6941-052
14	Tisztítóécs		X54243-001	30	Használati útmutató		XC4665-051
15	Bobbin (4db)	SA156	XA5539151	31	Gyors infótár		XC4546-051
16	Tükészlet		X58358-051	32	Műanyag fedél		XC2360-152

# A varrógép részei és azok funkciói

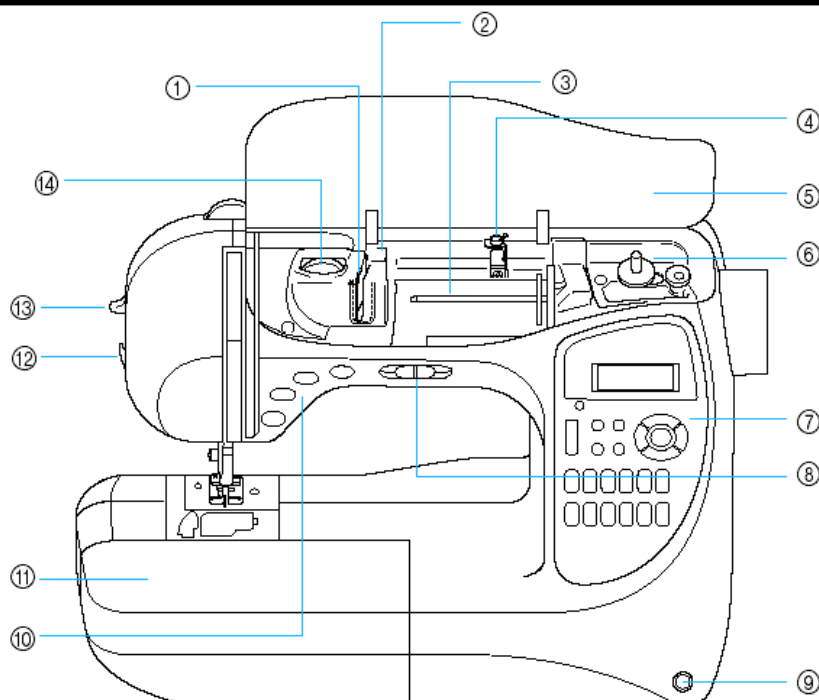

Ebben a fejezetben a varrógép különböző részeinek nevei és azok funkciói találhatóak. A varrógép használata előtt olvassa el figyelmesen ezeket a leírásokat, hogy jól megtanulja a varrógép részeinek neveit.

## Előlnézet

### **1** Cérvezető / **2** Cérvezető fedél

Vezesse körül a cért a cérvezető körül a felső szál befűzésekor.

### **3** Cértartó tűske

Helyezze a cért a cértartó tűskére.

### **4** Cérvezető orsózáshoz

Vezesse körül a cért ezen a cérvezetőn az alsó szál felcsévéléséhez.

### **5** Felső fedél

Nyissa fel a felső fedelet és tegyen egy orsót a cértartó tűskére.

### **6** Bobbin orsózó (alsó szál)

Használja az alsó szál orsózásához.

### **7** Kezelőpanel

Válasszon ki egyet a kezelőpanelen megjelenő öltéstípusok közül. Lásd később.

### **8** Varrás-sebesség szabályozó

Állítsa be a varrási sebességet.

### **9** Térdemelő csatlakoztatási pont

Csatlakoztassa a térdemelőt ehhez a ponthoz.

### **10** Művelet gombok

Használja a művelet gombokat a varrógép elindításához, a túl leengedéséhez és felemeléséhez.

### **11** Hosszabbító asztal a tartozéktároló rekeszrel

Tárolja a varrótalpakot és bobbinokat ebben a rekeszben. Amikor hengeres darabokat varr, vegye le a hosszabbító asztalt.

### **12** Cérvágó

Vezess körül a cért a cérvágón, ha el akarja vágni.

### **13** Tűbefűző kar

Fűzze be a cért ezzel a karral.

### **14** Szálfeszesség szabályozó

Használja ezt a tárcsát a szálfeszesség beállításához.

## Tű és nyomótalp rész

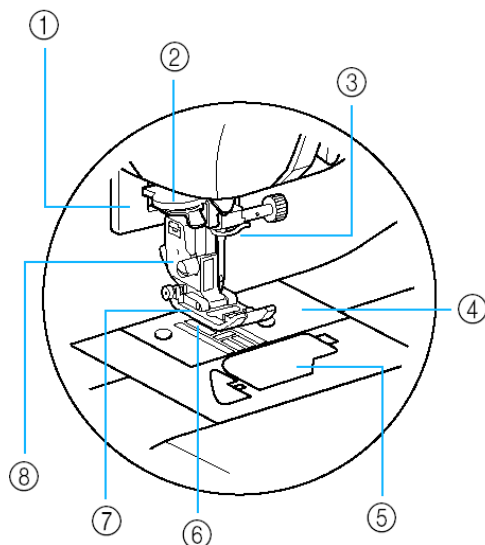

- ① **Gomblyuk kar**  
Engedje le a gomblyuk kart, amikor gomblyukat varr.
- ② **Cérvezető tárcsák**  
Vezesse át a cérnát a tárcsák között, amikor a tűbefűzővel fűzi be a cérnát.
- ③ **Cérvezető horog**  
Vezesse át a felső szálát a cérvezető horgon.
- ④ **Tűágy**  
A tűágyon az egyenes varrást segítő vezetőjelek vannak.
- ⑤ **Orsóház-fedél/Vetelő**  
Távolítsa el az orsóház-fedelet és helyezze be a bobbint a vetelőbe.
- ⑥ **Anyagtovábbító**  
Továbbítja az anyagot a varrás irányába.
- ⑦ **Nyomótalp**  
A nyomótalp a varrás ideje alatt folyamatosan nyomást gyakorol az anyagra. Használja a megfelelő talpat a kiválasztott öltéstípushoz.
- ⑧ **Nyomótalp tartó**  
A nyomótalpat a nyomótalp tartóra kell felszerelni.

## Jobb oldali/hátulnézet

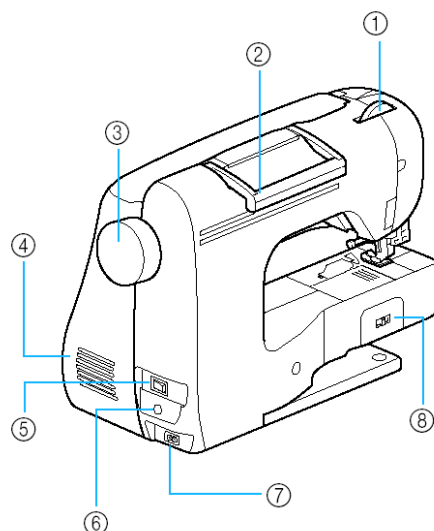

- ① **Nyomótalp tárcsa**  
Ezzel a tárcsával állíthatja be a nyomótalp által az anyagra gyakorolt nyomást.
- ② **Fogantyú**  
Szállításakor a fogantyúnál fogva viheti a varrógépet.
- ③ **Kézikerék**  
Forgassa a kézikereket maga felé, amivel a tűt lefelé és felfelé mozgatja, amivel egy öltést készít.
- ④ **Szellőzőnyílás**  
A szellőzőnyílást lehetővé teszi a motor körüli levegő cseréjét. Használat alatt ne takarja el a szellőzőnyílást.
- ⑤ **Főkapcsoló**  
Ezzel a gombbal kapcsolhatja be és ki a varrógépet.
- ⑥ **Lámpedál aljzat**  
Dugja be a lámpedál-kábel végén lévő csatlakozót a lámpedál aljzatba.
- ⑦ **Tápfeszültség aljzat**  
Dugja be a tápkábel végén lévő csatlakozót a tápfeszültség aljzatba.
- ⑧ **Anyagtovábbító pozíció beállító**  
Ezzel a kapcsolóval lejjebb engedheti az anyagtovábbítót.



### Megjegyzés

- A gép használattal kapcsolatban lásd még a B, D vagy E fedlapokat.

## Műveleti gombok

A művelet gombok segítségével egyszerűen elvégezhet alapvető varrógép funkciókat.

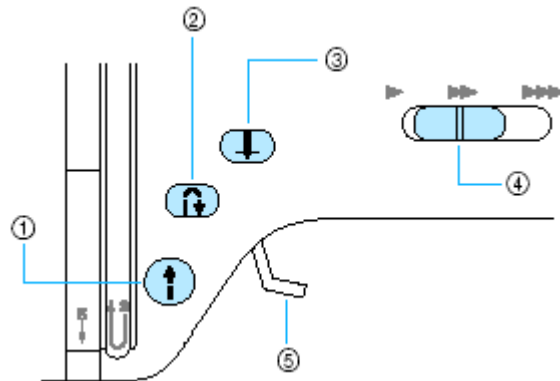

### ① Start/Stop (Ki/Be) gomb

Ezzel a gombbal indíthatja el vagy állíthatja meg a varrást. A gép lassan kezd varrni a varrás elején, amikor a gombot megnyomja. Amikor megállítja a varrást, a tű alsó állásban, az anyagban áll meg. Részletekért lásd A varrás elkezdése c. részt.

A gomb zölden, narancssárgán és pirosan világít attól függően, hogy milyen műveletet végez a varrógéppel.

Zöld: a gép készen áll a varrásra, vagy éppen varr.

Piros: a gép nem áll készen a varrásra.

Narancssárga: az orsózó a cernát felorsózta (az orsózó jobbra ugrik).

### ② Varrásirány megváltoztatás gomb

Ezzel a gombbal a varrógép visszafelé vagy egy helyben ölt. Visszafelé öltéshez tartsa nyomva a gombot. Megerősítés funkcionál a varrógép 3-5 öltést varr egy helyben.

Részletekért lásd Az öltés megerősítése c. fejezetet.

### ③ Tűállítás gomb

Megváltoztatja a tű kiindulási irányát fentről le vagy letről fel. Kétszeri megnyomással a varrógép egy öltést készít.

### ④ Sebességszabályozó gomb

Ezzel a gombbal beállíthatja a varrás sebességét.

### ⑤ Nyomótalp kar

Ezzel a karral mozgathatja le és fel a nyomótalpat.

## VIGYÁZAT

- Ne nyomja meg a szálvágó gombot miután egyszer már levágta azt mert a tű eltörhet, a szálak összegubancolódhatnak vagy a varrógép meghibásodhat.

## Megjegyzés

(csak USA)

- Ne nyomja meg a szálvágó gombot ha nincs anyag a talp alatt vagy a gép még varr különben a gép károsodhat.
- #30 méretnél vastagabb szál, nylon vagy egyéb speciális szál levágásához, használja a gép oldalán lévő szálvágót. Részletekért lásd a Szálvágás fejezetet az 53. oldalon.

## Kezelőpanel

A gép elejének jobb oldalán lévő gombok és csúszógombok segítik az öltések beállítását.

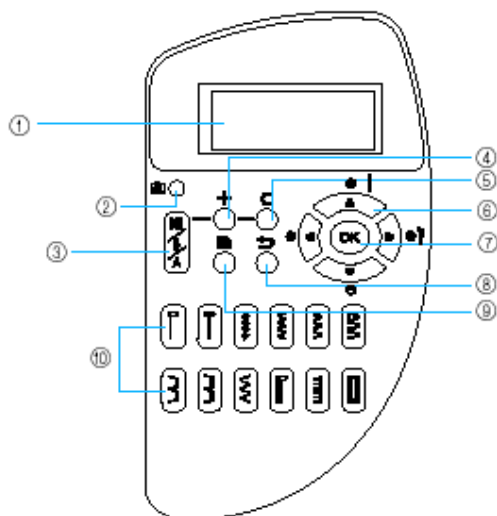

### ① Folyadékkristályos kijelző (LDC)

A kiválasztott öltéstípus beállításai, a helytelen műveletekkel kapcsolatos hibaüzenetek ezen a kijelzőn jelennek meg. Használja az 1-től 9-ig terjedő gombokat az alábbiak szerint különböző beállítások megjelenítésére. Részletekért lásd az LCD képernyők megértése fejezetet a 12. oldalon.

### ② Varrógép sűgó gomb

Nyomja meg ezt a gombot a varrógép működésével kapcsolatos információkhoz. A felső szál befűzésének egyszerű leírása, a bobbinorsó installálása, tekeréscseréje és a nyomótalp cseréje lehet megjeleníteni.

### ③ Öltésválasztó gomb

Nyomja meg ezt a gombot a kívánt öltés kiválasztásához.

### ④ + Gomb

Nyomja meg ezt a gombot mint a hozzáadásához karakterek varrásánál vagy díszítő varrásnál.

### ⑤ C Gomb

Nyomja meg ezt a gombot mint a visszavonásához karakterek varrásánál vagy díszítő varrásnál.

### ⑥ Nyíl gombok

Használja ezeket a gombokat a megfelelő irányba való mozgáshoz egy elem

kiválasztásánál és  megnyomásukkal alacsonyabb vagy magasabb beállítások kiválasztásához

### ⑦ OK key

Press this key to apply the selected item.

### ⑧ Visszafele gomb

Nyomja meg ezt a gombot előző képernyőhöz való visszatéréshez.

### ⑨ Beállítások gomb

Nyomja meg ezt a gombot a varrás beállításokhoz, mint hátrafele varrás/megerősítő öltés vagy működési hangjelzés beállítása.

### ⑩ Öltés gombok

Használja ezeket a gombokat a 12 leggyakoribb öltés kiválasztására. Részletekért lásd az Öltések kiválasztása fejezetet a 68. oldalon.

## Kiegészítő tartozékok

A következő kiegészítők opcionálisan hozzáférhetők.

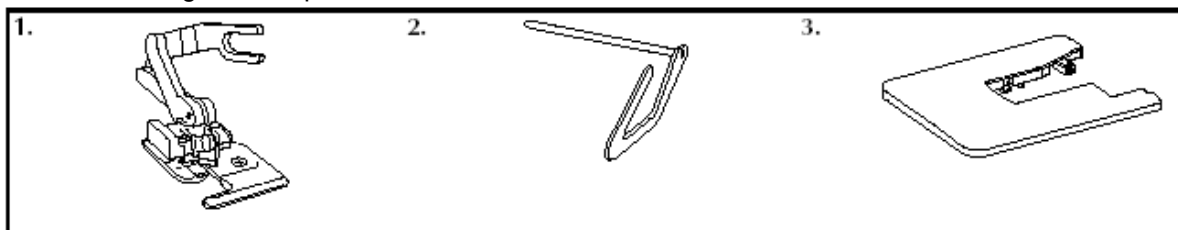

### ④ Oldalvágó

Árucikk-kód: SA177, XC3879-002

### ② Steppelés vezető

Árucikk-kód: SA132, XC2215-002

### ③ Széles asztal

Árucikk-kód: SA537, XC4541-051



### Megjegyzés

- A kiegészítő tartozékok megvásárlásához keresse Brother kereskedőjét vagy hivatalos szervizét.

## Bevezető

Köszönjük, hogy ezt a varrógépet választotta.

Használat előtt olvassa el figyelmesen a Fontos biztonsági előírások c. fejezetet és ezt a Használati útmutatót a különböző funkciók helyes használatához.

Ezután, ha végezt az elolvasással, helyezze a Használati útmutatót a varrógép közelébe, későbbi felhasználásra.

## A VARRÓGÉP JELLEMZŐI

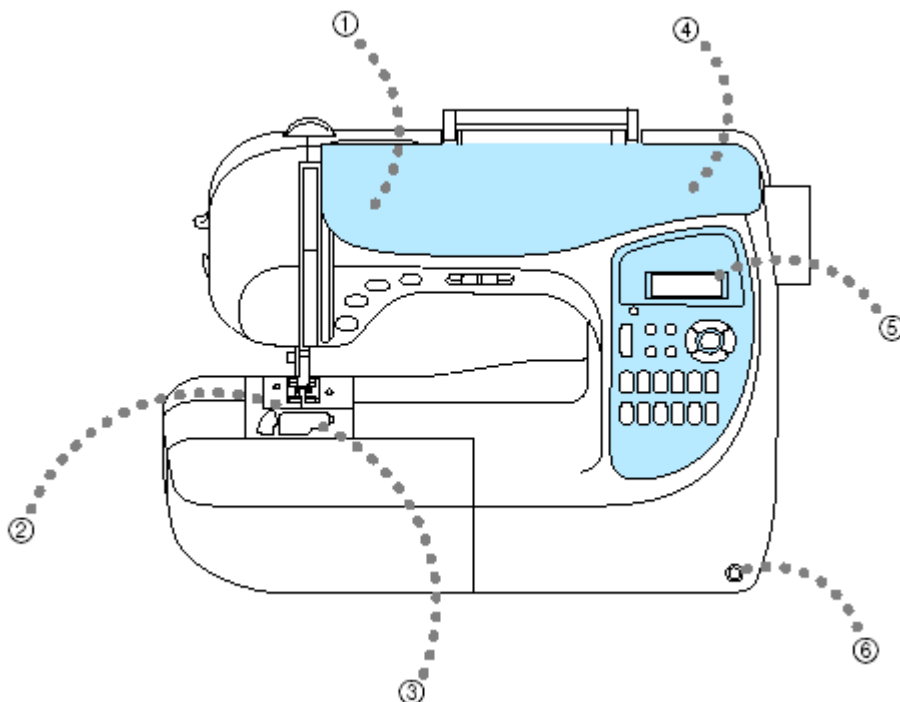

### ① Egyszerű felső szál befűzés

Mivel az orsót a varrógép elülső oldalán kell felhelyezni, a felső szál könnyen befűzhető. Ezen kívül a tű befűzése is egyszerű művelet (lásd 24. oldalon).

### ② Automatikus szálvágás

A varrógép beállítható arra, hogy automatikusan elvágja a szálát az öltés végén. (lásd az 58. oldalon)

### ③ Egyérintéses alsó szál befűzés

Elkezdhet varrni az alsó szál felhúzó nélkül.

### ④ Egyszerű alsó szál orsózás

A bobbin gyorsan és egyszerűen cserélhető.

### ⑤ Beépített öltések

Választhat a beépített varró és díszítőöltések közül. A 12 leginkább használt öltést gombok segítségével választhatja ki. (lásd a 68. oldalon)

### ⑥ Térdemelő

Használja a térdemelőt a nyomótalp térdel való emelésére vagy leengedésére, a két kezet így az anyag mozgatására használhatja. (lásd a 61. oldalon)



# Tartalom

<b>Mellékelt tartozékok.....</b>	<b>Fedlap A</b>
Tartozékok .....	Fedlap A
<b>A varrógép részei és azok funkcióiáblázat.....</b>	<b>Fedlap B</b>
Előlnézet.....	Fedlap B
Tű és nyomótalp rész.....	Fedlap C
Jobb oldali/hátulnézet.....	Fedlap C
Műveleti gombok.....	Fedlap D
Kezelőpanel.....	Fedlap E
<b>Kiegészítő tartozékok.....</b>	<b>1</b>
<b>Bevezető .....</b>	<b>2</b>
<b>A varrógép jellemzői.....</b>	<b>2</b>
<b>Tartalom.....</b>	<b>3</b>
<b>Fontos biztonsági előírások.....</b>	<b>6</b>
<b>ELŐKÉSZÜLETEK.....</b>	<b>9</b>
<b>Varrógép ki/bekapcsolása.....</b>	<b>10</b>
Elektromos biztonsági előírások.....	10
A gép bekapcsolása.....	11
A gép kikapcsolása.....	11
<b>A kijelző képernyőinek a megértése.....</b>	<b>12</b>
A működési folyamatok ellenőrzése.....	13
<b>A gép beállításainak a megváltoztatása.....</b>	<b>14</b>
Beállítások megváltoztatása.....	14
Tű megállási helyzetének a változtatása.....	16
A kijelző világosságának a beállítása.....	16
Kijelző nyelvének a megváltoztatása.....	17
<b>A bobbin orsózása és az orsó behelyezése.....</b>	<b>18</b>
Bobbin óvintézkedések.....	18
A bobbin orsózása.....	18
Az orsó behelyezése.....	22
<b>Felső szál befűzése.....</b>	<b>24</b>
A felső szál befűzése.....	24
A tű befűzése.....	27
A duplatű használata.....	28
Gyorsan letekeredő cérna használata.....	31
Az alsó szál felhúzása.....	31
<b>A tű cseréje.....</b>	<b>33</b>
Tű óvintézkedések.....	33
Tűtípusok és használatuk.....	33
A tű vizsgálata.....	34
A tű cseréje.....	35
<b>A nyomótalp cseréje.....</b>	<b>37</b>
Nyomótalp óvintézkedések.....	37
Nyomótalp cseréje.....	37
A nyomótalp nyomásának beállítása.....	39
A nyomótalp tartó eltávolítása.....	39
Az anyagtovábbító varrótalp használata.....	40
<b>Hengeres vagy nagy anyagdarabok varrása.....</b>	<b>42</b>
Hengeres anyagok varrása.....	42
Nagy anyagdarabok varrása.....	42

<b>VARRÁS ALAPOK.....</b>	<b>45</b>
<b>Varrás .....</b>	<b>46</b>
A varrás általános folyamata.....	47
Az anyag elhelyezése.....	48
A varrás megkezdése.....	49
Megerősítő öltés.....	51
A cérna elvágása.....	53
<b>A szálfeszesség beállítása.....</b>	<b>54</b>
A felső szál feszességének megváltoztatása.....	54
<b>Az öltésszélesség és öltéshosszúság beállítása.....</b>	<b>55</b>
Az öltésszélesség beállítása .....	55
Az öltéshosszúság beállítása.....	56
<b>Hasznos funkciók.....</b>	<b>57</b>
Automatikus visszafele varrás/megerősítő öltés.....	57
Automatikus szálvágás.....	58
Öltésbeállítások mentése.....	60
A nyomótalp kéz nélküli emelése süllyesztése.....	61
<b>Hasznos tippek a varráshoz.....</b>	<b>62</b>
Próbavarrás.....	62
A varrás irányának megváltoztatása.....	62
Ívek varrása.....	62
Vastag anyagok varrása .....	63
Vékony anyagok varrása.....	64
Sztreccs anyagok varrása.....	64
Bőr vagy vinyl anyagok varrása.....	64
Egyenletes szegély varrása.....	64
<b>HASZNÁLHATÓ ÖLTÉSEK.....</b>	<b>67</b>
<b>Öltések kiválasztása.....</b>	<b>68</b>
Öltéstípusok.....	68
Öltés kiválasztása.....	68
<b>Szegőöltések.....</b>	<b>70</b>
Szegőöltések a „G” nyomótalppal.....	70
Sewing overcasting stitches using zigzag foot “J” .....	71
Szegőöltések varrása az opcionális oldalvágóval.....	72
<b>Alap öltés.....</b>	<b>74</b>
Fércelés.....	74
Alapöltés.....	74
<b>Vaköltés.....</b>	<b>76</b>
<b>Gomblyuköltés.....</b>	<b>78</b>
Gomblyuk varrása.....	79
Gombvarrás.....	82
<b>Cipzár varrása.....</b>	<b>85</b>
Középső cipzár varrása.....	85
Oldalcipzár varrása.....	86
<b>Cipzár/szegély varrása.....</b>	<b>89</b>
Középső cipzár varrása.....	89
Szegés varrása.....	90
<b>Sztreccs anyagok és rugalmas szalagok varrása.....</b>	<b>91</b>
Sztreccs öltés.....	91
Rugalmas anyag felvarrása.....	91
<b>Rátét, Patchwork és Steppelés.....</b>	<b>93</b>
Rátét varrása.....	93
Patchwork (Foltvarró) öltés.....	95
Toldás.....	95
Steppelés.....	96
Szabad mozgású steppelés.....	97
Szatén öltés.....	99

<b>Megerősítő öltések.....</b>	<b>100</b>
Tripla sztreccs öltés.....	100
Végerősítő öltés.....	100
Stoppolás.....	102
<b>Fűzőlyuk varrása.....</b>	<b>104</b>
<b>Díszöltések.....</b>	<b>105</b>
Azsúrozás.....	106
Cakkozás.....	107
Darázsöltés.....	107
Egyesítés.....	108
Szegélyöltés.....	109
Csipkeöltés.....	110
<b>Varrás beépített díszöltésekkel.....</b>	<b>113</b>
Szép minták varrása.....	113
Minták varrása.....	113
Minták kombinálása.....	114
Minták megismétlése.....	115
A kiválasztott minták ellenőrzése.....	116
Minták méretének változtatása.....	117
Öltéssűrűség változtatása.....	118
Öltéshossz változtatása.....	118
A minta tükrözése.....	119
Minta tárolása.....	120
Minta kiigazítása.....	121
<b>Minták szerkesztése.....</b>	<b>123</b>
Mintavázlat készítése.....	123
Mintaadatok bevitele.....	124
Példák mintákra.....	126
<b>FÜGGELÉK.....</b>	<b>127</b>
<b>Öltés beállítás.....</b>	<b>128</b>
Használható öltések.....	128
<b>Karbantartás.....</b>	<b>135</b>
A gép felületének tisztítása.....	135
A vetelő tisztítása.....	135
<b>Hibaelhárítás.....</b>	<b>137</b>
Hibaüzenetek.....	141
Semmi sem jelenik meg a kijelzőn.....	142
Működési sípolás.....	142
Működési sípolás kikapcsolása.....	143
A felső fedél eltávolítása.....	143
<b>Index.....</b>	<b>144</b>

# Fontos biztonsági előírások

A varrógép használatakor mindig tartsa be az alapvető biztonsági előírások, többek között a következőket:

**Használat előtt olvassa el!**

**VESZÉLY!** Az elektromos áramütés elkerülése érdekében:

1. Ne hagyja magára a varrógépet, amikor az csatlakoztatva van az elektromos hálózatba. Mindig húzza ki a fali csatlakozót, amikor befejezte a használatot vagy tisztítás előtt.

**FIGYELEM!** Az égési, tűz, áram vagy személyi sérülés elkerülése érdekében:

1. Ne hagyja, hogy a varrógépet játéknak kezeljék. Kiemelt figyelmet kell fordítani, ha a varrógép gyermekek közelében van vagy gyermekek használják.
2. A varrógépet csak a használati útmutatóban leírt módon és célra használja. Csak a gyártó által a használati utasításban megadott tartozékokat használja.
3. Ne használja a gépet, ha a csatlakozója vagy a kábel megsérült, ha nem működik megfelelően, ha lejtették vagy megsérült vagy vízbe esett. Vigye vissza a varrógépet a legközelebbi szervizbe vizsgálatra, javításra elektronikus vagy mechanikus beállításra.
4. Ne használja a gépet, ha valamelyik szellőző el van takarva. Ne engedje, hogy a varrógépben vagy a lábpedálban felhalmozódjon a szősz, a port vagy cérnadarabok.
5. Ne tegyen semmilyen tárgyat a varrógép nyílásaiba.
6. Ne használja a szabadban.
7. Ne használja ott, ahol aerosolt vagy oxigént használnak.
8. Kikapcsoláshoz állítsa a főkapcsolót „O” állásba (ami kikapcsolt állapotot jelent), ezután húzza ki a fali csatlakozót.
9. Ne a kábelnél fogva húzza ki. Fogja meg a csatlakozót, és annál fogva húzza ki.
10. Tartsa távol az ujjait minden mozgó alkatrésztől. Kiemelten ügyeljen erre a tű környékén.
11. Minding a megfelelő tűágyat használja. A nem megfelelő tűágy eltörheti a tűt.
12. Ne használjon elgörbült tűket.
13. Varrás közben ne húzza vagy tolja az anyagot. Ez eltérítheti a tűt és el is törheti.
14. Kapcsolja a gépet „O” állásba, amikor bármilyen állítást végez a tű környékén, például befűzés, csere, alsó szál orsózás, nyomótalp csere és hasonlók.
15. Mindig húzza ki a fali csatlakozót, amikor eltávolítja a fedelet, megkeni az ajánlott helyeken, vagy bármilyen olyan szerviz tevékenységet végez, amit ez a használati utasítás ajánl.
16. A varrógépet nem használhatják kisgyermekek és betegek felügyelet nélkül.
17. Kisgyermekeknél ügyelni kell, hogy ne játsszanak a géppel.
18. Ha a világítóegység megsérül, azt szervizben kell javíttatni.

**ŐRIZZE MEG EZEKET AZ ELŐÍRÁSOKAT**  
**Ez a varrógép csak háztartási munkára alkalmas.**



## KÖSZÖNJÜK, HOGY A MI GÉPÜNKET VÁLASZTOTTA

Az Ön gépe az egyik legfejlettebb számítógépes technológiával rendelkező otthoni készülék. Hogy tökéletesen élvezhesse használatát, kérjük, alaposan tanulmányozza át ezt a használati utasítást.

### HASZNÁLAT ELŐTT OLVASSA EL!

#### A biztonságos használatához:

1. Figyelje a varrógéptűt varrás közben. Ne nyúljon a kézikerekhez, a fonalfelhúzóhoz, a tűhöz vagy más mozgó alkatrészhez.
2. Mindig kapcsolja le a főkapcsolót és húzza ki a fali csatlakozót, amikor:
  - a használatát befejezte,
  - kicseréli vagy eltávolítja a varrógéptűt vagy más alkatrészt,
  - használat alatt áramkimaradás jelentkezik,
  - karbantartja a gépet,
  - magára hagyja a gépet.
3. Ne tároljon semmit a lábpedálon.
4. Közvetlenül a fali konnektorba csatlakoztassa a gépet. Ne használjon hosszabbítót.

#### A hosszabb élettartamért:

1. Ha tárolja a gépet, kerülje a közvetlen napsugárzást és a magas páratartalmú helyeket. Ne használja a gépet hőszigetelő, vasaló, halogénlámpa vagy más forró tárgy közelében.
2. Csak semleges szappant és tisztítószert használjon a gépház tisztításához. A benzin, a hígító és a súrolópor nagymértékben károsíthatja a gép burkolatát, ezért nem alkalmazhatók.
3. Ne ejtse le, ne üsse a gépet.
4. Mindig nézzen utána a használati útmutatóban, ha cserél vagy feltesz egy tartozékot, nyomótalpat, tűt, stb., hogy megbizonyosodjon a helyes eljárásról.

#### Javításhoz, beállításhoz

Ha a gép meghibásodik, vagy egyéb beállítások válnak szükségessé, először mindig a használati útmutató hátulján található hibaelhárítási táblázat alapján Ön próbálja meg a lehetséges segítséget megtalálni. Ha a probléma továbbra is fennáll, forduljon a legközelebbi Brother szerviz központhoz.

**Az egyéb termékinformációkat és aktuális adatokat megtalálhatja a [www.brother.com](http://www.brother.com) Internetes honlapunkon.**



## ELŐKÉSZÜLETEK

A varrás elkezdése előtt különféle előkészületek szükségesek amelyeket ebben a fejezetben írunk le.

Varrógép ki/bekapcsolása.....	10
Az folyadékkristályos kijelző (LCD) képernyőinek megértése.....	12
A gép beállításainak a megváltoztatása.....	14
Tekercselés/ Bobbin befűzése.....	18
Felső szál befűzése.....	24
Tűcsere.....	33
Nyomótalpcserre .....	37
Henger alakú vagy nagyméretű anyag varrása.....	42

# Előkészületek

## A varrógép ki és bekapcsolása

Ez a fejezet azt írja le, hogyan kell ki és bekapcsolni a varrógépet.

## Elektromos biztonsági előírások

Tanulmányozza alaposan a következő elektromos biztonságot érintő óvintézkedéseket.



### VIGYÁZAT

- Használjon szabványos háztartási konnektort áramforrásként. Más áramforrások tüzet, elektromos áramütést vagy a gép károsodását okozhatják.
- Kapcsolja le a főkacsolót és húzza ki a fali csatlakozót a következő esetekben:
  - Ha otthagyja a varrógépet.
  - A gép használata után.
  - Áramkimaradás esetén.
  - Ha rossz összekötés vagy összekötés hiánya miatt a gép nem működik helyesen.
  - Ha villámlik.



### FIGYELEM

- Ne használjon hosszabbítót vagy olyan elosztót, amelybe több fogyasztó csatlakozik. Tüzet vagy áramütést okozhat.
- Ne fogja meg a csatlakozót vizes kézzel. Áramütést okozhat.
- Mielőtt kihúzza a csatlakozót, mindig kapcsolja le előbb a főkapcsolót. Mindig a dugónál fogva húzza ki a kábelt. Ha a kábelt húzza, az megsérülhet, tűzhez és áramütéshez vezethet.
- Ügyeljen arra, hogy a kábelt ne vágja el, ne rongálja, ne változtassa, ne törje meg, ne húzza, ne csavarja, ne csomózza. Ezekkel a dolgokkal megrongálhatja a kábelt, ami tüzet vagy áramütést okozhat. Ha a csatlakozó vagy a kábel megsérült, vigye el a gépet a legközelebbi Brother szervizbe, javításra.
- Ha hosszú ideig nem használja a gépet, húzza ki a csatlakozót. Különben tüzet okozhat.



## A gép bekapcsolása

- 1 Győződjön meg arról, hogy a varrógép ki van kapcsolva (a főkapcsoló „O” állásban van), aztán dugja be a tápkábel csatlakozóját a gép jobb oldalán lévő hálózati dugaljba.
- 2 Dugja a tápkábel csatlakozóját egy szabványos háztartási konnektorba.

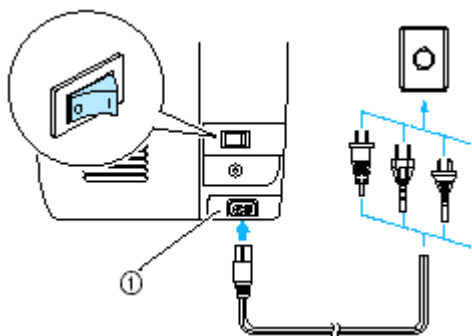

① Hálózati dugalj

- 3 Nyomja meg a főkapcsoló jobb oldalát a gép jobb oldalán (állítsa „I” helyzetbe).

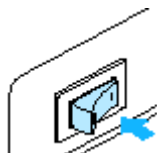

A varrógéplámpa és a kijelző (LCD) felgyullad, amikor a gépet bekapcsolja.

## A gép kikapcsolása

Ha befejezte a varrógép használatát, kapcsolja ki. Ezen kívül, ha átteszi a varrógépet egy másik helyre, akkor is kapcsolja ki.

- 1 Győződjön meg arról, hogy a varrógép befejezte a varrást.
- 2 Nyomja meg a gép jobb oldalán lévő főkapcsoló bal oldalát (Állítsa „O” állásba).

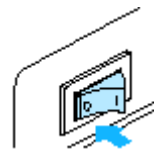

A varrógéplámpa elszínik, amikor a gépet kikapcsolja.

- 3 Húzza ki a fali csatlakozót. Mindig a dugónál fogva húzza ki a kábelt.
- 4 Húzza ki a tápkábelt a gép hálózati dugaljzatából.

### Megjegyzés

- Ha a varrógépet kikapcsolja, minden öltési beállítás törlődik.
- Ha használat közben áramkimaradást észlel, kapcsolja ki a gépet és húzza ki a fali csatlakozót. Újra elindításnál kövesse a leírt folyamatot a helyes használat érdekében.

# A kijelző képernyőinek a megértése

Az LCD kijelző, ami a varrógép jobb oldalán található mutatja az öltésbeállításokat és a hibaüzeneteket ha az elvégzett művelet hibás.

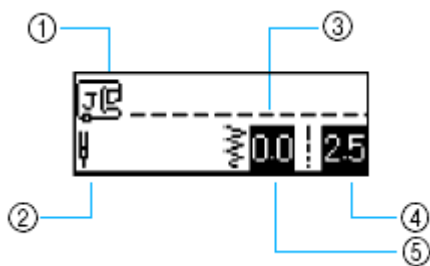

- ① Szükséges nyomótalp
- ② Egyszerű vagy kettős (iker)tű
- ③ Választott öltés
- ④ Stitch length (mm)
- ⑤ Stitch width (mm)



## Megjegyzés

- Részletekért a hibaüzenetekkel kapcsolatban lásd a Hibaüzenetek fejezetet a 141. oldalon

## A működési folyamatok ellenőrzése

A nyomótalp cseréjének, a bobbin orsózásának és behelyezésének egyszerű leírása jeleníthető meg az LCD kijelzőn.

### 1 Kapcsolja be a varrógépet.

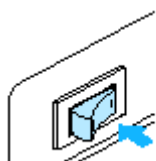

► Az LCD kijelző bekapcsol.

### 2 Nyomja meg a varrógép súgó gombját a vezérlőpanelen. .

► A varrógép súgóképernyője jelenik meg.

### 3 Nyomja meg a ▲, ▼, ◀ és a ▶ gombokat amíg a kívánt téma a képernyőn meg nem jelenik.

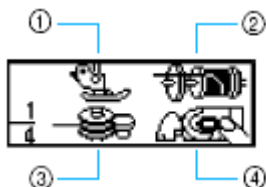

① A nyomótalp cseréje

② A felső szál befűzése

③ Bobbin orsózása

④ Bobbintekercs elhelyezése.

### 4 Nyomja meg az elfogadás gombot.

► Az első képernyő a kiválasztott műveletről megjelenik.

### 5 A következő képernyő megjelenítéséhez nyomja meg a ▼ az előző megjelenítéséhez meg a ▲ gombot.

Példa: Felsőszál orsózás



Amikor befejezte a súgó képernyővel nyomja

meg az elfogadás  gombot.

► Az eredeti öltésképernyő jelenik meg ismét.

### Megjegyzés

- Minden témakör esetén forduljon a jelen Kezelői kézikönyv megfelelő oldalához.

# A gép beállításainak a megváltoztatása

Különbéle varrógép és varrési műveletek változtathatók.

## Beállítások megváltoztatása

A varrógép általános beállításainak megváltoztatását az alábbiakban találja meg.

### 1 Kapcsolja be a varrógépet.

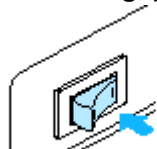

► Az LCD kijelző bekapcsol.

### 2 Nyomja meg a beállítás gombot a vezérlőpanelen .

► A beállítás képernyő jelenik meg.

### 3 Nyomja meg a ▲, ▼, ◀ és a ▶ gombokat amíg a beállítani kívánt tulajdonság vagy öltés a képernyőn meg nem jelenik.



### 4 Nyomja meg az elfogadás gombot.

► A kiválasztott tulajdonság megjelenik meg.

### 3 Nyomja meg a ▲, ▼, ◀ és a ▶ gombokat amíg a beállítani kívánt beállítás meg nem jelenik.

► A beállítás megváltozott.

















Amikor befejezte nyomja meg az elfogadás

 gombot.

► Az eredeti öltésképernyő jelenik meg ismét.



## Az öltés- vagy géptulajdonságok listája

Az alábbiakban megadott öltés-, vagy géptulajdonságokat tudja megváltoztatni. Részletekért lásd a jelzett oldalon.

Tulajdonság	Ikon	Leírás	Oldal
Automatikus visszafele varrás/megerősítő öltés		Megadja az automatikus visszafele varrás/megerősítő öltést.	oldal 57
Automatikus szálvágás		Automatikus szálvágást ad meg.	oldal 58
Minta ellenőrzés		Kombinált minták ellenőrzését teszi lehetővé.	oldal 116
Bal/Jobb mintatükrözés		Tükrözi a mintát a függőleges tengelyre.	oldal 119
Mintahossz		Beállítja a szaténöltés hosszát.	oldal 118
Mintaméret		Beállítja a minta méretét (nagy/kicsi).	oldal 117
Ismételt/egyszeri varrás		Beállítja, hogy a mintát egyszer vagy ismételten varrja a gép.	oldal 115
Öltéssűrűség		Beállítja az öltéssűrűséget.	oldal 118
Mentési beállítások.		Lehetővé teszi beállított mintahossz és szélesség mentését.	oldal 60
Tűhelyzet		Megadja, hogy hol áll meg a tű amikor a varrógép megáll.	oldal 16
Kettős (iker)tű		Ikertűt állít be.	oldal 28
Öltésszélesség állítás		Lehetővé teszi az öltésszélesség állítását a varrási sebesség vezérlővel.	oldal 99
Nyelv		Allows the language used in the screens to be changed.	oldal 17
Hangjelző		Bekapcsolja vagy kikapcsolja a hangjelzést.	oldal 143
LCD kijelző világosság		Beállítja a kijelző élességét.	oldal 16
Függőleges mintaállítás		A mintát fel/le mozgatja.	oldal 121

## Tű megállási helyzetének a változtatása

Az alapértelmezett tűhelyzet a varrógépnél az anyagba leengedett tű. Azonban beállítható a varrógép arra is, hogy felemelt tűvel álljon meg.

1 Nyomja meg a  gombot majd a ▲, ▼, ◀ és a ▶ gombokat amíg ki nem választja a  gombot.



2 Nyomja meg az elfogadás  gombot.  
▶ A kiválasztott tulajdonság megjelenik meg.

3 Nyomja meg a ▶ gombot a  jellemző kiválasztásához .

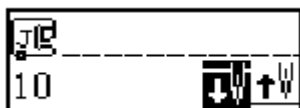

Visszatéréshez , nyomja meg a ◀ gombot.



▶ A készülék most felső tűállásra van állítva

4 Amikor befejezte nyomja meg az elfogadás  gombot.

▶ Az eredeti öltésképernyő jelenik meg ismét.

## A kijelző világosságának a beállítása

A kijelző világosságát lehet beállítani.

1 Nyomja meg a  gombot majd a ▲, ▼, ◀ és a ▶ gombokat amíg ki nem választja a  gombot.



2 Nyomja meg az elfogadás  gombot.  
▶ A kiválasztott tulajdonság megjelenik meg.

3 Kijelző világosabbá tételéhez, nyomja meg a ◀ (-) gombot. Az LCD sötétebbé tételéhez nyomja meg a ▶ (+) gombot.  
▶ Az LCD világossága megváltozott.





4 Amikor befejezte nyomja meg az elfogadás  gombot.

▶ Az eredeti öltésképernyő jelenik meg ismét.

## Kijelző nyelvének a megváltoztatása

A használt nyelv jelenik meg. Az alapértelmezett nyelv az angol.

- 1 Nyomja meg a  gombot majd a ▲, ▼, ◀ és a ▶ gombokat amíg ki nem választja a  gombot.



- 2 Nyomja meg az elfogadás  gombot.  
▶ A kiválasztott tulajdonság megjelenik meg.
- 3 Nyomja meg a ◀ vagy ▶ gombot amíg a kívánt nyelv meg nem jelenik.

A használható nyelvek: Angol, német, francia, olasz, holland, spanyol, dán, norvég, svéd, finn, portugál, orosz, koreai, japán, vagy egyéb.

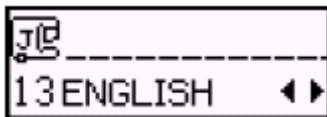

▶ A kielző nyelve megváltozott

- 4 Amikor befejezte nyomja meg az elfogadás  gombot.  
▶ Az eredeti öltésképernyő jelenik meg ismét.

# A bobbin orsózása és az orsó behelyezése

Az a fejezet az alsó szál orsózásáról és az orsó behelyezéséről ír.

## Bobbin óvintézkedések

Olvassa el figyelmesen a bobbinra vonatkozó következő óvintézkedéseket.

### VIGYÁZAT

- Győződjön meg arról, hogy kizárólag ezen varrógép számára kifejlesztett orsót használja (árucikk-kód: SA156, XA5539-151). Más orsó használata sérüléseket vagy károkat okozhat.
- A mellékelt orsót kizárólag ehhez a géphez fejlesztették ki. Ha régebbi modellekhez való orsókat használ a gép nem fog megfelelően működni. Csak a mellékelt orsót, vagy ugyanolyan cikk-kódút /SA156, XA5539-151) használjon.

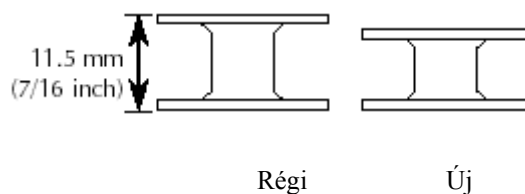

## A bobbin orsózása

Orsózza fel a cérnát a bobbinra az alsó szál előkészítéséhez.

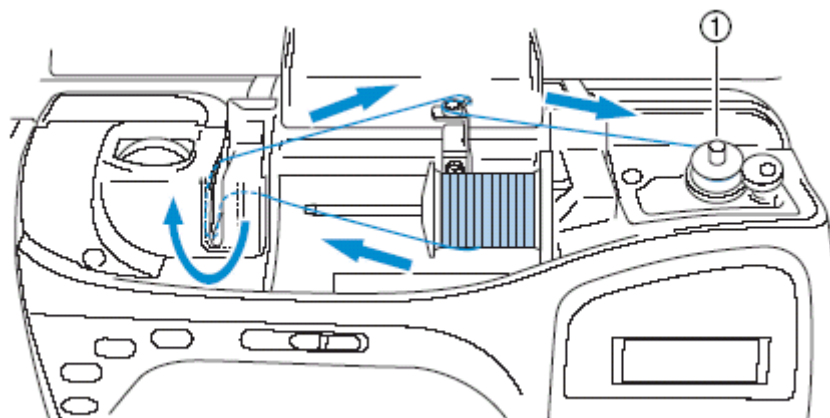

① Alsó szál orsózó

### Megjegyzés

- Az alsó szál orsózásához történő befűzést a gépen szaggatott vonal jelzi. Ügyeljen arra, hogy ennek megfelelően fűzi be a cérnát.



**1** Kapcsolja be a varrógépet.

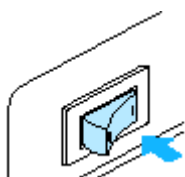

**2** Nyissa fel a felső fedelet.

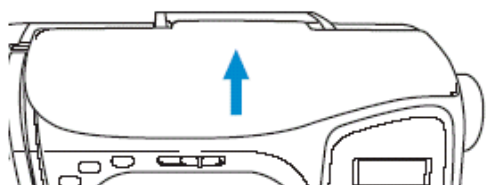

**3** Tegye fel az orsót az orsózó tengelyre úgy, hogy az orsón lévő vájat illeszkedjen a tengely rugójára.

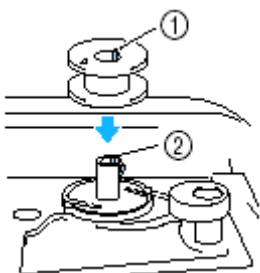

**4** Tolja az orsózót jobbra.

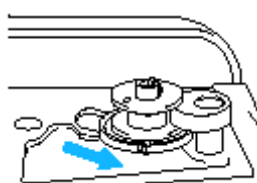

**5** Vegye le a cérnasapkát a cérnatartó tüskéről.

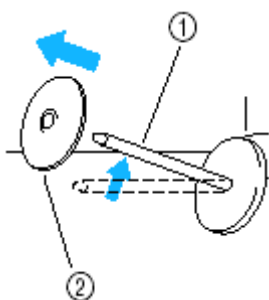

- ① Vájat az orsón
- ② Rugó az orsózó tengelyén

**6** Helyezze a tekercs cérnát a cérnatartó tüskére.

Csúsztassa az orsót a tüskére úgy, hogy az orsó vízszintesen álljon és a cérna az orsó aljáról csévélődjön.

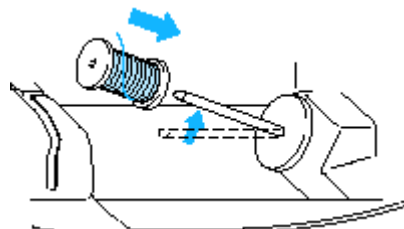

- Ha az orsót nem úgy helyezi el, hogy a cérna helyesen csévélődjön le, a cérna rágabalyodhat a cérnatartó tüskére.

**7** A cérnasapkát csúsztassa rá a cérnatartó tüskére.

A cérnasapka baloldalának kerekített felével csúsztassa rá a cérnatartó tüskére addig, amíg a tekercs jobb oldala hozzáér a tűske jobb végéhez.

- A cérnasapka három méretben létezik

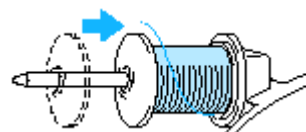

(nagy, közepes, kicsi). Mindig használjon az orsó átmérőjénél egy kicsit nagyobb méretű cérnasapkát. Alapfelszerelésben a közepes cérnasapka már rajta van a tűskén.

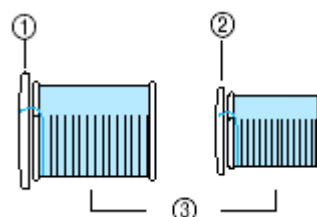

- ① Cérnasapka (nagy)
- ② Cérnasapka (közepes)
- ③ Orsók

- Amikor kereszttekercselt cérnát használ, kissé távolítsa el a cérnasapkát a cérnatekercsről használat előtt.

- ① Tekercs

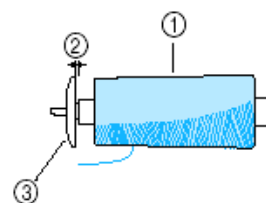

- ② Hézag
- ③ Cérnasapka (kicsi)

## VIGYÁZAT

- Ha az orsó vagy a cérnasapka nem helyesen lett feltéve, a cérna rágabalyodhat a cérnatartó tűskére, és a tű eltörhet.
- Három cérnasapka áll rendelkezésre (nagy, közepes, kicsi), hogy a legjobbat válassza ki a használni kívánt orsóhoz. Ha a cérnasapka túl kicsi, a cérna beleakadhat az orsón lévő részbe vagy a tű eltörhet., XA5539-151) használjon.

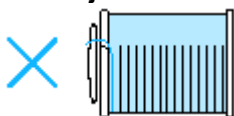

- 8** Miközben jobb kezével a tekercset fogja, bal kezével húzza meg a cérnát, és vezesse el a cérnavezető fedél mögött előre.

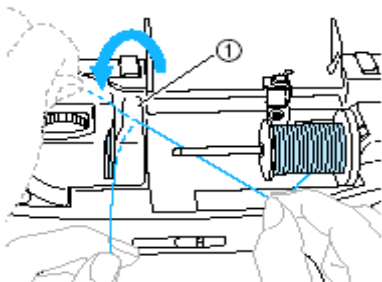

① Cérnavezető fedél

- 9** Vezesse el a cérnát a cérnavezető alatt jobb oldalról.

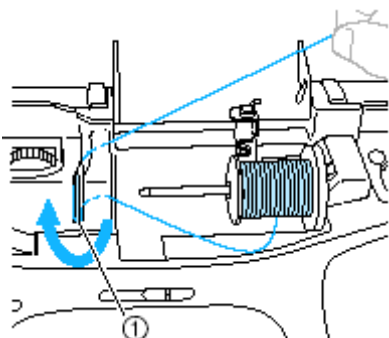

① Cérnavezető

- 10** Húzza a cérnát jobbra, vezesse el az alsó szál cérnavezetőjén lévő horog alatt, aztán tekerje az óra járásának ellentétes irányban a tárcsák között.

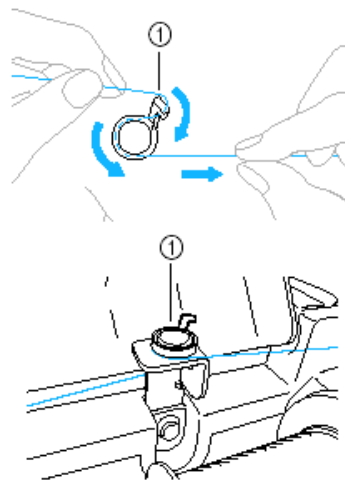

① Cérnavezető orsózáshoz

- 11** Míg a bal kezével tartja a cérnavezetőre tekert cérna végét, a jobb kezével tekerje a cérna szabad végét az óra járásával megegyező irányban az orsóra négyszer-ötször.

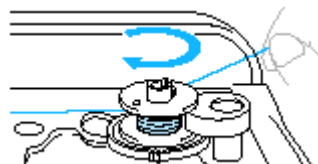

- 12** Húzza a cérnát jobbra, majd vezesse át a cérna végét az orsótekerceselő aljzaton lévő résen.

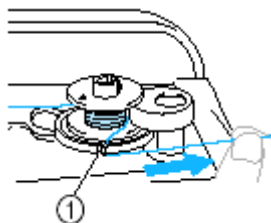

① Rés az orsótekerceselő aljzaton (beépített vágóval)

- A cérnát a vágó megfelelő hosszúságúra vágja.

## ... VIGYÁZAT

- ⚠ Győződjön meg arról, hogy a cérnát a fentiek szerint vágta el. Ha az orsó úgy tekerceselődik, hogy a cérnát nem vágta el a beépített vágó a résben, ami az orsótekerceselő aljzaton van, a cérna rágabalyodhat az orsóra, a tú meggömbülhet vagy eltörhet, amikor az alsó szál elkezd lefogyni

**13.** Csúsztassa a sebességszabályzót jobbra (a sebesség növeléséhez).

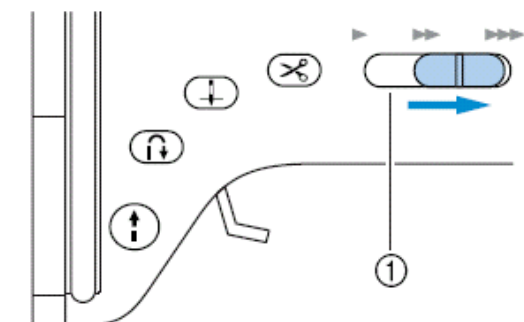

① Sebességszabályzó

**14.** Nyomja meg a KI-BE gombot egyszerűen.

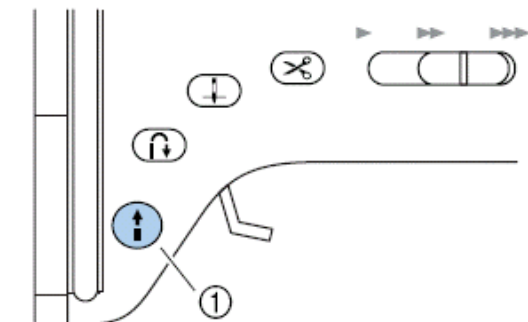

① KI-BE gomb

- ▶ Az orsó elkezd pörögni, és a cérna csévélődik az orsóra.
- ▶ Az orsó abbahagyja a pörgést, amikor megtelt.

**15.** Nyomja meg a KI-BE gombot egyszer.

- ▶ A varrógép leáll.

**16.** Egy ollóval vágja le az orsón lévő cérna végét.

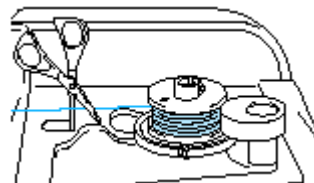

**17.** Tolja az orsót balra.

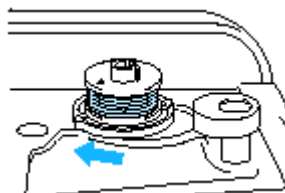

**18.** Vegye le az orsót a tengelyről.

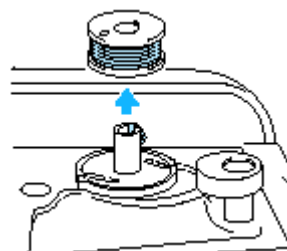

**19.** Csúsztassa vissza a sebességszabályzót eredeti pozícióba.

## ⚠ VIGYÁZAT

- Csak szabályosan felcsévelt orsót használjon, különben a tú eltörhet vagy a szálfeszesség nem lesz megfelelő.

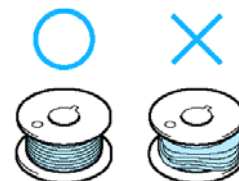

## 📌 Megjegyzés

- Amikor a varrógép elindul vagy a kézikereket elfordítja, miután a cérnát felcsévelte a bobbinra, a gép egy kattanó hangot hallat. Ez nem hibát jelent.

## Az orsó behelyezése

Helyezze be a felcsévélt orsót.

### VIGYÁZAT

- Csak szabályosan felcsévélt orsót használjon, különben a tű eltörhet vagy a szálfeszesség nem lesz megfelelő.

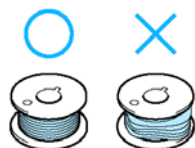

- A mellékelt orsót kizárólag ehhez a géphez fejlesztették ki. Ha régebbi modellekhez való orsókat használ a gép nem fog megfelelően működni. Csak a mellékelt orsót, vagy ugyanolyan cikk-kódút /SA156, XA5539-151) használjon.

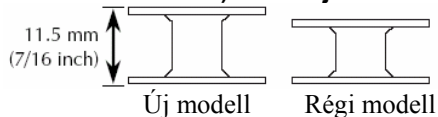

### Megjegyzés

- Az orsó behelyezésének módja jelölve van a vetélő körül. Győződjön meg arról, hogy a jelzett módon járjon el.

- 1 Csúsztassa az orsófedél reteszt jobbra.

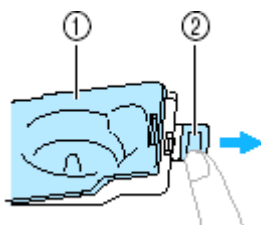

- 1 Orsófedél
- 2 Orsófedél retesz

► Az orsófedél kinyílik.

22

- 2 Vegye le az orsófedelet.

- 3 Tartsa az orsót a jobb kezében, a szál végét pedig a bal kezében.



► Ügyeljen arra, hogy ne hagyja leejtse az orsót.

- 4 Helyezze az orsót a vetélőbe úgy, hogy a cérna bal felé fusson le.

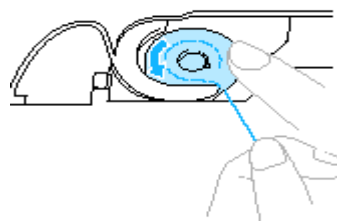

► Győződjön meg arról, hogy helyesen tette be az orsót.

- 5 Gyengéden nyomja le az orsót a jobb kezével, azután vezesse bal kezével a cért a mutatott módon.



- 6 Vezesse át a cért a résen a mutatott módon, azután húzza ki a cért előre.

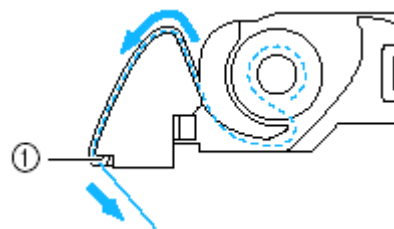

- 1 Vágó

► A vágó elvágja a cért.



## VIGYÁZAT

- Ügyeljen arra, hogy jobb kezével tartja az orsót és helyesen csévéli le a cérnát, különben a cérna elszakadhat és a szálfeszesség sem lesz megfelelő.

### 7 Tegye vissza az orsófedelet.

Igazítsa be az orsófedél jobb alsó sarkán lévő fület, azután gyengéden nyomja le a jobb oldalon.

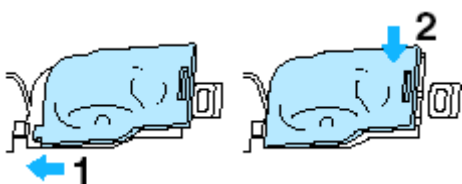

► Az alsó szál befűzése befejeződött.

Most fűzze be a felső szálát.



### Megjegyzés

- Megkezdheti a varrást az alsó szál felhúzója nélkül. Ha mégis fel akarja húzni, lásd Az alsó szál felhúzója c. részt.

# A bobbin orsózása és az orsó behelyezése

Ebben a fejezetben a felső cérnaorsó elhelyezését és a tű befűzését mutatjuk be.

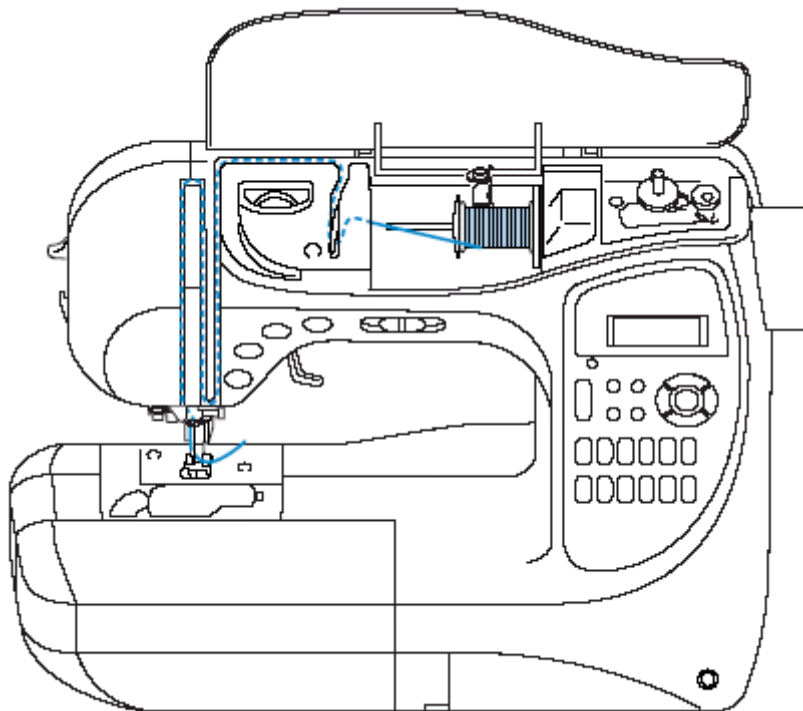

## VIGYÁZAT

- A felső szál befűzésekor gondosan kövesse az előírásokat. Ha a felső szál befűzése nem helyes, a cérna összegabalyodhat, a tű elgörbülhet vagy eltörhet.

## Megjegyzés

- A befűzés sorrendjét vastag vonal jelzi a varrógépen. győződjön meg róla, hogy a befűzés ebben a sorrendben történt.

## A felső szál befűzése

- 1 Kapcsolja be a varrógépet.

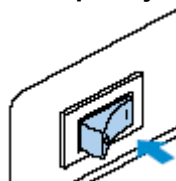

- 2 Emelje fel a nyomótalp kart.

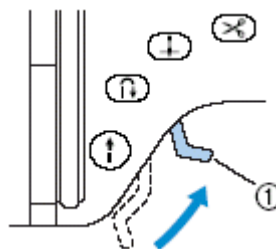

① Nyomótalp kar

▶ A nyomótalp kar fel van emelve.

- Ha a nyomótalp kart nem emeli fel, a cérnát nem lehet helyesen befűzni.

**2** Nyomja meg a  tűhelyzet gombot egyszer vagy kétszer a tű felemeléséhez.

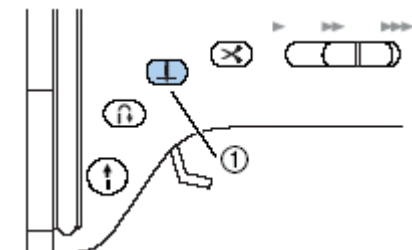

① Tűhelyzet gomb

- Ha a tű nincs helyesen felemelve a cérnát nem lehet helyesen befűzni. Ellenőrizze, hogy a kézikeréken lévő jelzés felfelé mutat, a lenti ábra szerint. Ha a kézikerék nem ebben a helyzetben van, nyomja meg a tűhelyzet gombot a tű felemeléséhez, mielőtt a befűzést megkezdene.

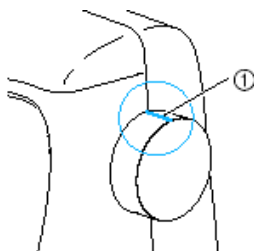

① Jelzés a kézikeréken

**4** Emelje fel a felső fedelet.



**5** Vegye le a cérnasapkát a cértartó tuskéről.

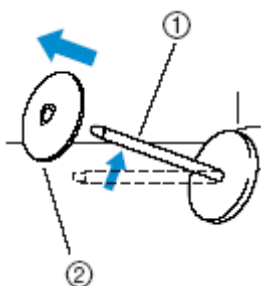

- ① Cértartó túska
- ② Cérnasapka

**6** Helyezzen egy tekercs cérnát a cértartó tuskére.

Csúsztassa az orsót a tuskére úgy, hogy vízszintesen álljon, és hogy a cérna az orsó aljáról csévélődjön.

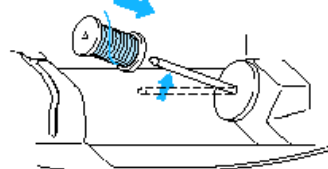

- Ha az orsó nem úgy helyezkedik el, hogy a cérna helyesen csévélődjön, a cérna rágabalyodhat a cértartó tuskére.

**7** Csúsztassa a cérnasapkát a cértartó tuskére.

A cérnasapka baloldalának kerekített felével csúsztassa rá a cértartó tuskére addig, amíg a tekercs jobb oldala hozzáér a túska jobb végéhez.

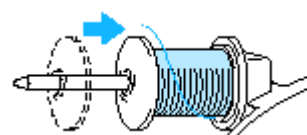

- A cérnasapka három méretben létezik (nagy, közepes, kicsi). Mindig használjon az orsó átmérőjénél egy kicsit nagyobb méretű cérnasapkát. Alapfelszerelésben a közepes cérnasapka már rajta van a tuskén.

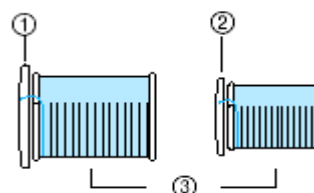

- ① Cérnasapka (nagy)
- ② Cérnasapka (közepes)
- ③ Orsók

- Amikor kereszttekercselt cérnát használ, kissé távolítsa el a cérnasapkát a cértartó tuskától használat előtt.

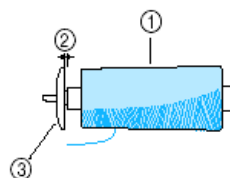

- ① Tekercs
- ② Hézag
- ③ Cérnasapka (kicsi)



## VIGYÁZAT

- Ha az orsó vagy a cérnasapka nem helyesen lett feltéve, a cérna rágabalyodhat a cérnatartó tükére, és a tű eltörhet.
- Három cérnasapka áll rendelkezésre (nagy, közepes, kicsi), hogy a legjobbat válassza ki a használni kívánt orsóhoz. Ha a cérnasapka túl kicsi, a cérna beleakadhat az orsón lévő részbe vagy a tű eltörhet.

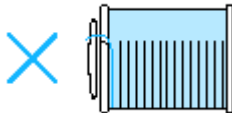

- 8** Miközben jobb kezével a tekercset fogja, bal kezével húzza meg a cérnát, és vezesse el a cérnavezető fedél mögött előre.

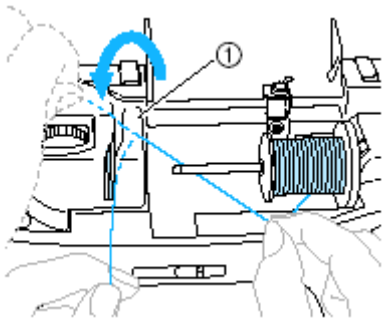

① Cérnavezető fedél

- 9** Vezesse át a cérnát a cérnavezető alatt jobbról.

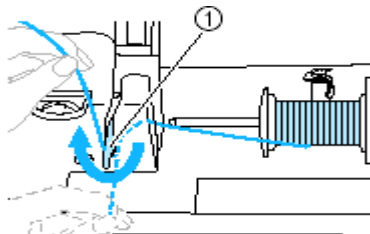

① Cérnavezető

- 10** Jobb kezével tartsa feszesen a cérnavezető alatt átfűzött cérnát, és fűzze át a vezetőkön a következőkben látott sorrendben (fel→balra→le→fel→le).

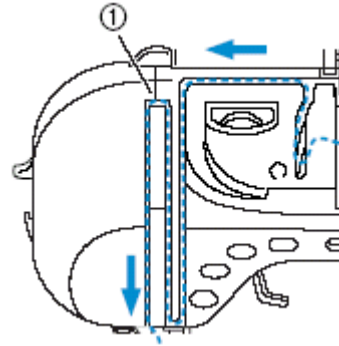

① Zár

A következő képen a zár pozíciója látható, amikor a nyomótalp alsó állásban van. Mivel a zár zárva van, amikor a nyomótalp alsó állásban van, a cérnát nem lehet befűzni. Győződjön meg arról, hogy a nyomótalpat felemelte, hogy a cérna befűzhető legyen.

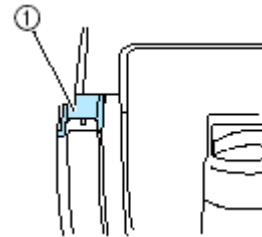

① Zár

- 11** Fűzze át a cérnát a tű mellett lévő cérnavezető horgon.

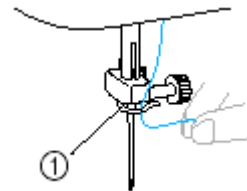

① Cérnavezető horgon

Ezután használja a tűbefűzőt a cérna befűzésére. Lásd később.



## A tű befűzése

A tűbefűző 75/11-től 100/16-os méretig használható. További, a tűkről szóló információért lásd a Tűtípusok és használatuk című fejezetet.

- 1 Tartsa bal kezével a cérnavezető horgon átfűzött cérna végét, azután vezesse át a cérnát a cérnavezető tárcsák között előlről.

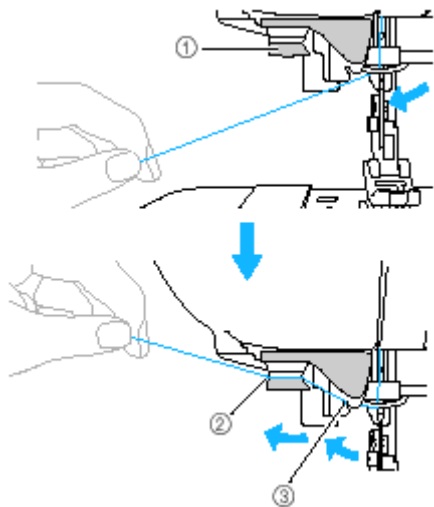

- 1 Cérnavezető tárcsák
- 2 Vezesse hátra
- 3 Fűzze át a résen

- 2 Vágja el a cérnát a varrógép bal oldalán lévő vágóval.

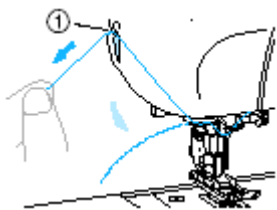

- 1 Cérnavágó

- 3 Engedje le a nyomótalpat.

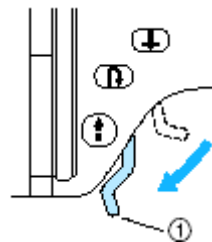

- 1 Nyomótalp kar
- A nyomótalp alsó állásban van.

- 4 Engedje le a tűbefűző kart kattanásig.

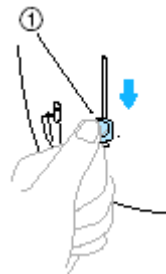

- 1 Tűbefűző kar
- A cérna át van fűzve a tű fokán.

- 5 Engedje el a tűbefűző kart.

- 6 Óvatosan húzza meg a tű fokán átfűzött hurkot, hogy megfoghassa a cérna végét.

- 7 Emelje fel a nyomótalpat, húzza át alatta a cérnát és húzza ki a gép hátsó része felé kb. 5 cm-re.

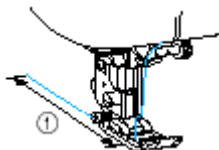

① 5cm

- A felső szál befűzése befejeződött.

Most, hogy az alsó és a felső szál befűzésével elkészült, elkezdheti a varrást.



### Megjegyzés

- Ha a tű nincs felemelve, a tűbefűző nem tudja befűzni a cérnát. Győződjön meg arról, hogy a tűhelyzet gombbal felemelte a tűt a tűbefűző használata előtt.
- Ha duplatűt használ, a tűbefűző nem alkalmazható. Részletekért lásd A duplatű használata c. fejezetet.

## A duplatű használata

A duplatűvel két párhuzamos sort varrhat ugyanazzal az öltéssel, két különböző cérnával. Mindkét felső szálnak ugyanolyan vastagnak és minőségűnek kell lennie. Használja a duplatűt, az extra cérnatartó tuskét és a cérnasapkát. A duplatűvel varrható öltésekhez lásd az Öltés beállítások c. fejezetet.

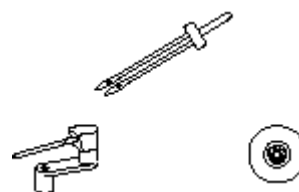

### VIGYÁZAT

- Csak az X59296-051 árucikk-kódú duplatűt használja. Más tű használata esetén a tű meggörbülhet, vagy a gép károsodhat.
- Soha ne használjon görbe tűket. A görbe tű eltörhet, ezzel akár sérülést is okozva.

- 1 A helyezze be a duplatűt.
  - Részletekért lásd A tű cseréje c. fejezetet.
- 2 Fűzze be a felső szálát a baloldali tűfokhoz
  - Részletekért lásd a Felső szál befűzése c. fejezetet.

- 3** Kézzel fűzze be a baloldali tűt.  
Fűzze át a tű fokán előlről.

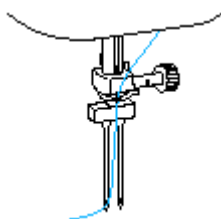

- A tűbefűző nem használható a duplatűvel. Ha a tűbefűzőt a duplatűvel akarja használni, a varrógép károsodhat.

- 4** Tegye fel az extra cérnatartó tüskét az orsózó tengelyre.  
Úgy tegye fel, hogy merőleges legyen az orsózó tengelyre.

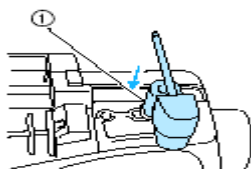

- ① Orsózó tengely

- 5** Hajlítsa le a tüskét vízszintes helyzetbe.

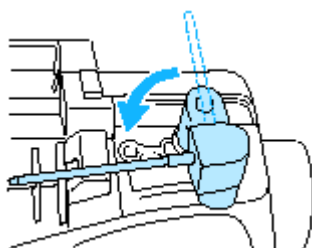

- 6** Tegyen fel egy tekercs cérnát az extra cérnatartó tüskére a jobb oldali tűhöz, és biztosítsa a cérnasapkával.

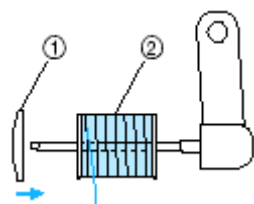

- ① Cérnasapka  
② Tekercs cérna

- 7** Fűzze be a második felső szálát ugyanúgy, ahogy az elsőt befűzte.

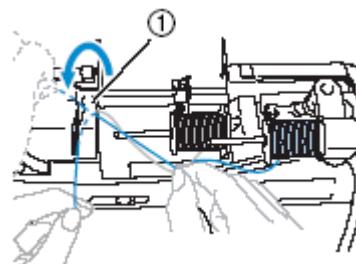

- ① Cérnavezető fedél

- Részletekért lásd A felső szál befűzése c. fejezetet.

- 8** Anélkül, hogy átvezetné a cérnát a cérnavezető horgon, fűzze be kézzel a jobb oldali tűbe.  
Fűzze át a cérnát a tű fokán előlről.

- A tűbefűző duplatűvel nem használható.

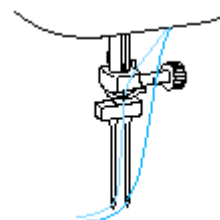

Ha a tűbefűzőt duplatűvel használja, a varrógép károsodhat.

- 9** Szerelje fel a „J” cikcakk talpat.

- A nyomótalp cseréjéhez lásd A nyomótalp cseréje c. fejezetet.

## **!** VIGYÁZAT

- • Duplatű használatakor mindig a „J” cikcakk talpat használja, különben a tű eltörhet vagy a varrógép károsodhat.

- 10** Kapcsolja be a varrógépet.

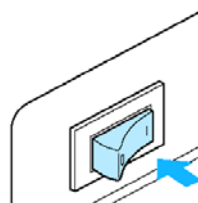

- A kijelző bekapcsol.

**11. Nyomja meg a  beállítás gombot a vezérlőpanelen.**

► A beállítás képernyő jelenik meg.

**12. Nyomja meg a , ,  és a  gombokat**

amíg ki nem választja az   ikont.



**13. Nyomja meg az elfogadás  gombot.**

► Az első képernyő a kiválasztott műveletről megjelenik.

**14. Nyomja meg a  gombot  az ikertű kiválasztásához.**

Egy tűhöz való visszatéréshez nyomja meg a  gombot.



► Most használhatja az ikertűt.

**15. Nyomja meg az elfogadás  gombot.**

► Az eredeti öltésképernyő jelenik meg és a kijelző sarkában ez az ikon .



• Ez a beállítás a gép kikapcsolásával nem vesz el.

** VIGYÁZAT**

- Ha ikertűt használ, győződjön meg arról, hogy megfelelő öltéstípust választott, különben a tű eltörhet, vagy a gép károsodhat.

**16. Valassza ki az öltést**

- Az öltés kiválasztásához lásd Az öltés kiválasztása c. fejezetet.
- A duplatűvel varrható öltések listájához lásd az Öltés beállítások c. fejezetet.

** VIGYÁZAT**

- Ha duplatűt használ, győződjön meg arról, hogy megfelelő öltéstípust választott, különben a tű eltörhet, vagy a gép károsodhat.

**17. Kezdje el a varrást.**

- Részletekért nézze meg a Varrás megkezdése fejezetet a 49. oldalon.
- Két egymással párhuzamos öltést készít a gép.

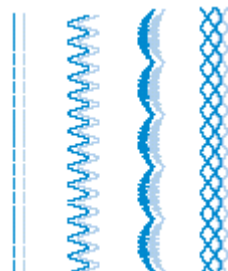

** VIGYÁZAT**

- Amikor varrásirányt vált, nyomja meg  a Varrásirány megváltoztatás gombot, hogy a tűt kiemelje az anyagból, azután emelje fel a nyomótalp kart és fordítsa meg az anyagot.

## Gyorsan letekeredő cérna használata

Amikor olyan cérnát használ, ami gyorsan letekeredik, pl. átlátszó műanyag cérnát vagy fémszálat, tegye fel a mellékelt hálót a tekercsre, mielőtt feltenné azt a cérnatartó tuskére.

Ha a háló túl hosszú, hajtsa be, hogy megfelelő hosszúságú legyen.

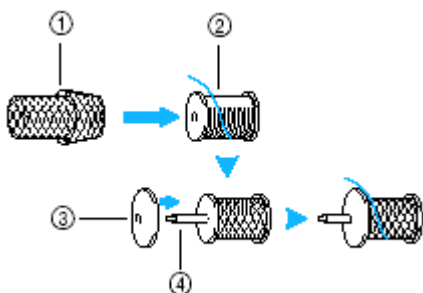

- ① Háló
- ② Orsó
- ③ Cérnasapka
- ④ Cérnatartó túske

## Az alsó szál behúzása

Amikor ráncolást vagy steppelést végez, először húzza fel az alsó szálat az alábbiak szerint.

- ① **Tegye be az alsó szál orsót a vetélőbe.**  
Részletekért lásd A bobbin behelyezése c. fejezetet ❶ és ❷-es lépést.

- ② **Fűzze át az alsó szálat a résen.**  
Ne vágja el a szálvágóval a szálat.



- ③ **Tartsa gyengéden a felső szálat a bal kezével és nyomja meg a Tűhelyzet gombot  kétszer a tű felemeléséhez.**

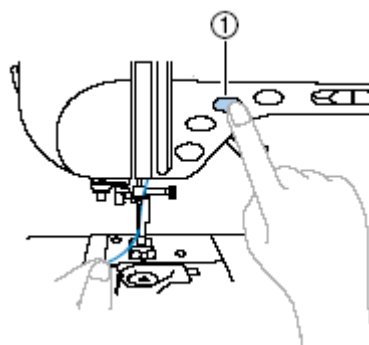

- ① Tűhelyzet gomb

► Az alsó szál most ráhurkolódott a felső szála és így fel lehet húzni.

- ④ **Óvatosan húzza felfelé a felső szálat, és ezzel az alsó szál vége is megjelenik.**

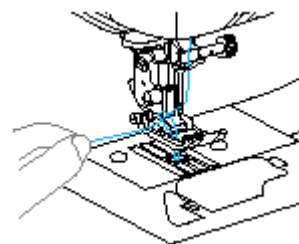

- ⑤ Húzzon ki kb. 5 cm-t az alsó szálból és vezesse át a nyomótalp alatt a varrógép hátsó része felé.

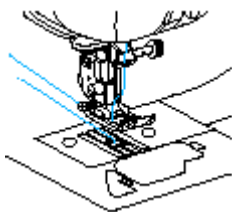

- ⑥ Tegye vissza az orsó fedelet  
Illessze be a fedél bal-alsó sarkán lévő fület és nyomja meg a fedél jobb oldalát.

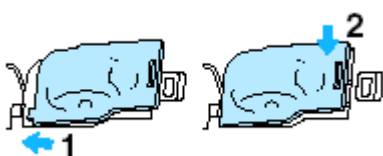

# A tű cseréje

Ez a fejezet a varrógépben használt tűkről ad információt.

## Tű óvintézkedések

Olvassa el figyelmesen a tű kezeléséről szóló következő óvintézkedéseket. Különösen veszélyes lehet, ha nem tanulmányozza át ezt a fejezetet, például, ha a tű eltörik és a darabjai szétszóródnak. Olvassa el figyelmesen a következő utasításokat.

### VIGYÁZAT

- Csak háztartási varrógéptűket használjon. Minden más tű elgörbülhet, vagy károsíthatja a varrógépet.
- Sose használjon görbe tűket. A görbe tű eltörhet, és sérülést okozhat.

## Tűtípusok és használatuk

A használandó varrógéptű típusa függ a cérna és az anyag vastagságától. Használja a következő táblázatot, amikor tűt és cérnát választ egy anyag varrásához.

Anyagtípus/Alkalmazás		Cérna		Tűméret
		Típus	Méret	
Középhez anyagok	Duplaszéles posztó (puplin)	Pamut	60-80	75/11-90/14
	Taft	Műanyag		
	Flanel, gabardin	Selyem	50-80	
Vékony anyagok	Batiszt	Pamut	60-80	65/9-75/11
	Zsorzett	Műanyag		
	Szatén	Selyem	50-80	
Vastag anyagok	Farmervászon	Pamut	30-50	90/14-100/16
	Kordbársony	Műanyag	50	
	Tweed	Selyem		
Sztreccs anyagok	Dzsörzé	Kötőcérna	50-60	Gömbhegyű tű (aranszínű) 75/11-90/14
	Trikó			
Rojtosodó anyagok		Pamut	50-80	65/9-90/14
		Műanyag		
		Selyem		
Rátűzéshez		Műanyag	30	90/14-100/16
		Selyem		

## Megjegyzés

- Minél kisebb a cérna száma, annál vastagabb a cérna, és minél nagyobb a tű száma, annál vastagabb a tű.
- Használja a gömbhegyű tűt sztreccs anyagokhoz, és olyan anyagokhoz, ahol gyakran előfordulnak átugrott öltések.
- Átlátszó, műanyag cérnákhoz használjon 90/14-100/16 tűt, függetlenül a varrandó anyagtól.
- A gyári csomagolású varrógépen a 75/11-es tű van felszerelve.

## VIGYÁZAT

- A megfelelő cérna, tű és anyag kombinációját a fenti táblázat mutatja. Ha a cérna, a tű és az anyag kombinációja nem megfelelő, főleg vastag anyagok esetén (pl. farmer) vékony tűvel – 65/9-75/11 – a tű elgörbülhet, vagy eltörhet. Ezen kívül a varrás egyenetlen, ráncos lehet, vagy több öltés kimaradhat.

## VIGYÁZAT

- A megfelelő cérna, tű és anyag kombinációját a fenti táblázat mutatja. Ha a cérna, a tű és az anyag kombinációja nem megfelelő, főleg vastag anyagok esetén (pl. farmer) vékony tűvel – 65/9-75/11 – a tű elgörbülhet, vagy eltörhet. Ezen kívül a varrás egyenetlen, ráncos lehet, vagy több öltés kimaradhat.

## A tű vizsgálata

A varrás elgörbült tűvel rendkívül veszélyes, mivel a tű eltörhet, miközben a gép működik. Használat előtt fektesse a tű lapos részét egy lapos felületre, és ellenőrizze, hogy a tű és a lapos felület közti távolság állandó.

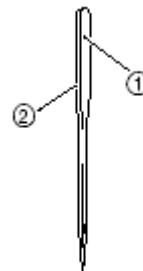

- ① Lapos rész
- ② Tű típusjelzés

### ■ Megfelelő tű

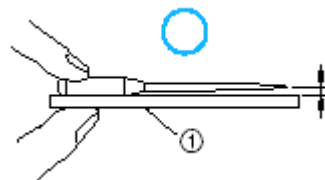

- ① Lapos felület

### ■ Nem megfelelő, hibás tű

Ha a távolság a tű és a lapos felület között nem állandó, a tű görbe. Ne használjon görbe tűt.

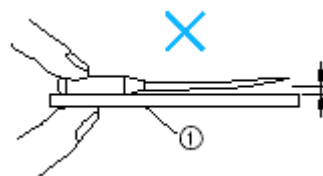

- ① Lapos felület



## A tű cseréje

Cserélje ki a tűt az alábbiak szerint. Használja a csavarhúzóval és a fentiek szerint ellenőrzött tűt.

- 1 **Nyomja meg a Tűhelyzet gombot egyszer vagy kétszer a tű felemeléséhez.**

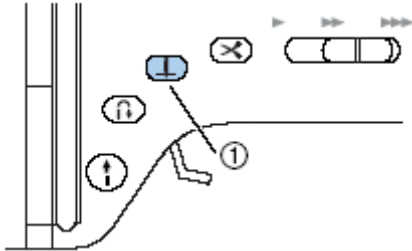

① Tűhelyzet gomb

- 2 **Kapcsolja ki a varrógépet.**

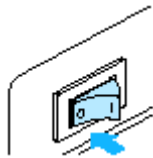

### VIGYÁZAT

- A tű cseréje előtt győződjön meg arról, hogy a varrógép ki van kapcsolva, különben sérülés következhet be, ha véletlenül megnyomja a BE-KI gombot és a varrógép elkezd varrni.

- 3 **Engedje le a nyomótalp kart.**

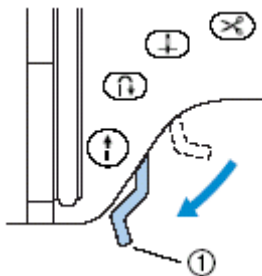

① Nyomótalp kar

- 4 **Fogja meg a tűt a bal kezével, és a jobb kezében tartott csavarhúzóval lazítsa meg a tű szorítócsavarját.**

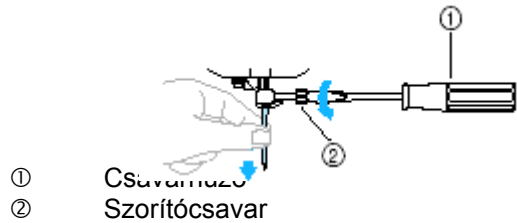

- Ne fejtse ki nagy erőt, amikor a szorítócsavart lazítja vagy meghúzza, különben a varrógép bizonyos részei megsérülhetnek.

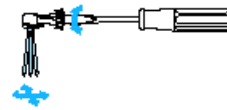

- 5 **A tű lapos oldalával tolja fel a tűt a gép hátsó része felé, ütközésig.**



- 6 **Tartsa bal kezével a tűt, és a jobb kezében tartott csavarhúzóval húzza meg a szorítócsavart.**

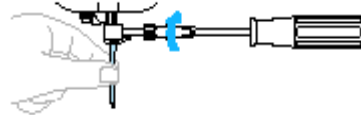

Helyezze be az ikertűt hasonlóképpen.

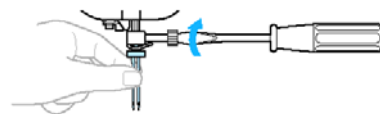



## VIGYÁZAT

- Használjon a választott öltéstípusnak megfelelő nyomótalpat, különben a tű beleüthet a nyomótalpba, miután a tű elgörbülhet vagy eltörhet.
- Csak az ehhez a géphez kifejlesztett nyomótalpakat használja. Bármilyen más nyomótalp használata sérülést vagy károsodást.

# A nyomótalp cseréje

Cserélje ki a nyomótalpat az alábbiak szerint.

## Nyomótalp óvintézkedések

Olvassa el figyelmesen a következő, nyomótalpra vonatkozó utasításokat.

### VIGYÁZAT

- Használjon a választott öltéstípusnak megfelelő nyomótalpat, különben a tű beleüthet a nyomótalpba, miután a tű elgörbülhet vagy eltörhet.
- Csak az ehhez a géphez kifejlesztett nyomótalpakat használja. Bármilyen más nyomótalp használata sérülést vagy károsodást okozhat.

## Nyomótalp cseréje

Cserélje ki a nyomótalpat az alábbiak szerint.

- 1 Nyomja meg a tűhelyzet  gombot egyszer vagy kétszer a tű felemeléséhez.

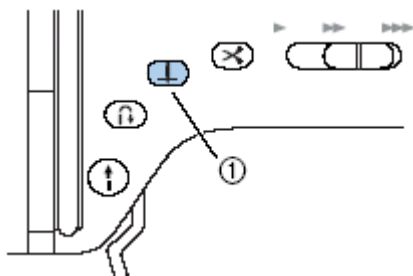

- 1 Tűhelyzet gomb
  - ▶ A tű fel van emelve.

- 2 Kapcsolja ki a varrógépet.

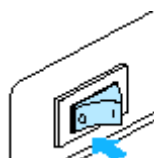

### VIGYÁZAT

- A nyomótalp cseréje előtt győződjön meg arról, hogy a varrógép ki van kapcsolva, különben sérülés következhet be, ha véletlenül megnyomja a BE-KI gombot és a varrógép elkezd varrni.

- 3 Emelje fel a nyomótalp kart.

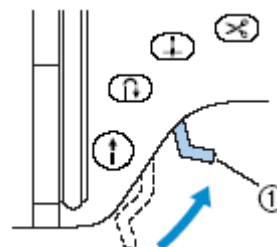

- 1 Nyomótalp kar
  - ▶ A nyomótalp fel van emelve.

- 4** Nyomja meg a nyomótalp tartó hátulján lévő fekete gombot.

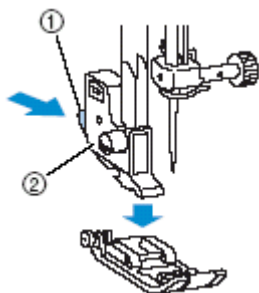

- ① Fekete gomb  
② Nyomótalp tartó

► A nyomótalp tartó elengedi a nyomótalpat.

- 5** Tegyen fel egy új nyomótalpat úgy, hogy a nyomótalp tűskéje irányban legyen a nyomótalp tartón lévő vájattal. Állítsa úgy a nyomótalpat, hogy a rajta lévő típusjelölés (A, G, I, J, M, N, R) olvasható legyen.

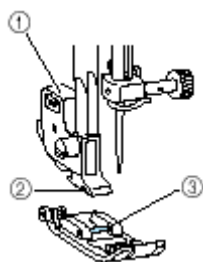

- ① Nyomótalp tartó  
② Vájat  
③ Tűske

- 6** Lassan engedje le a nyomótalp kart, hogy a tűske bekattanjon a vájatba.

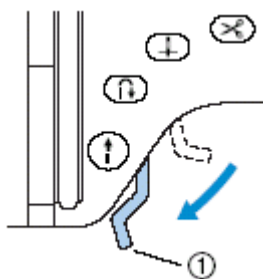

- ① Nyomótalp kar  
► Ezzel a nyomótalpat felszerelte.

- 7** Emelje fel a nyomótalp kart, hogy ellenőrizze, a nyomótalp biztonságosan fel van szerelve.

## Megjegyzés

- Amikor egy öltést kiválaszt a képernyőn megjelenik a hozzá szükséges nyomótalp ikonja is. Ellenőrizze hogy a megfelelő nyomótalpat használta-e varráskezdés előtt. Ha rossz nyomótalp van felszerelve tegye fel a megfelelő talpat és indítsa újra a varrógépet.

 Gomblyukvarró talp "A"

 Szegélyvarró talp "G"

 Cikcakk talp "J"

 Gomvarró talp "M"

 Monogramozó talp "N"

 Vaköltés talp "R"

 Oldalvágó talp "S"

Részletekért lásd az Öltésbeállítás fejezetet a 128. oldalon.

## A nyomótálcát nyomásának beállítása

A nyomótálcát által az anyagra gyakorolt nyomás szabályozható.

### 1 Engedje le a nyomótálcát karral.

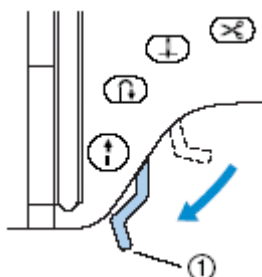

1 Nyomótálcát karral

### 2 Forgassa el a varrógép hátsó részén lévő nyomótálcát tárcsát.

A tárcsán lévő skála a nyomás erősségét jelzi 1-től (alacsony) 4-ig (nagy). Forgassa a tárcsát jobbra (a kisebb számok felé), ha csökkenteni akarja a nyomást. A nyomás növeléséhez pedig balra (a nagyobb számok felé).

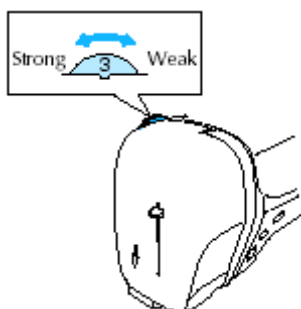

### 3 Ha befejezte a varrást, állítsa vissza a tárcsát 3-asra (alapbeállítás).

## A nyomótálcát tartó eltávolítása

A nyomótálcát tartó akkor kell eltávolítani, ha tisztítja a varrógépet, vagy olyan nyomótálcát használ, amikhez nem szükséges a nyomótálcát tartó, pl. a steppeléshez. Ehhez a művelethez a csavarhúzó szükséges.

### A nyomótálcát tartó eltávolítása

#### 1 Vegye le a nyomótálcát.

- Részletekért lásd A nyomótálcát eltávolítása c. fejezetet.

#### 2 A csavarhúzóval lazítsa meg a nyomótálcát tartó csavarját.

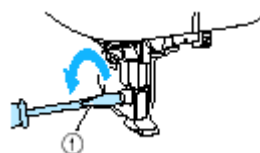

1 Csavarhúzó

### A nyomótálcát tartó felszerelése

#### 1 Igazítsa a nyomótálcát tartó a nyomótálcát tartórúd bal-alsó oldalához.

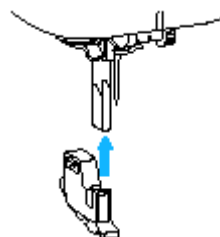

#### 2 Jobb kezével tartsa egy helyben a nyomótálcát tartó, és a bal kezében lévő csavarhúzóval húzza meg a csavart.



1 Csavarhúzó



## Megjegyzés

- Ha a nyomótalp tartót nem helyesen szerelte fel, a szálfeszesség nem lesz megfelelő.

## Anyagtovábbítás varrótalp használata

Ezzel a nyomótalppal mindkét anyagot egyenlően továbbítják az anyagtovábbító és a nyomótalpon lévő fogak. Ez akkor lehet hasznos, ha olyan anyagokat varr, amiket nehéz továbbítani, pl. műanyag vagy bőr, vagy csúszós anyagoknál, mint a bársony, vagy steppelésnél.



- Az anyagtovábbítós nyomótalp felszerelése

① **Szerelje le a nyomótalp tartót.**  
Részletekért lásd A nyomótalp tartó eltávolítása c. fejezetet.

② **Akassza a nyomótalp tartóvilláját a tűszorító csavarra.**

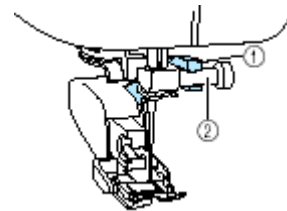

- ① Tartóvilla
- ② Szorítócsavar

③ **Engedje le a nyomótalp kart, illessze be a nyomótalp tartó csavart és húzza meg a csavarhúzóval.**

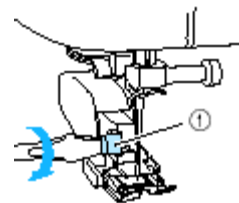

- ① Nyomótalp tartó csavar

## VIGYÁZAT

- Ügyeljen arra, hogy a csavarhúzóval jól húzza meg a csavart, különben a tű hozzáérhet a nyomótalpához és elgörbülhet vagy eltörhet.
- A varrás megkezdése előtt lassan tekerje maga felé a kézikereket, és ellenőrizze, hogy a tű nem ér hozzá a nyomótalpához. Ha hozzáér, elgörbülhet vagy eltörhet.

## Megjegyzés

- Amikor az anyagtovábbítás nyomótalppal varr, a varrási sebességet állítsa alacsony és közepes közé.

- Az anyagtovábbítás nyomótalp eltávolítása

- ① Nyomja meg a Tűhelyzet  gombot egyszer vagy kétszer a tű felemeléséhez.

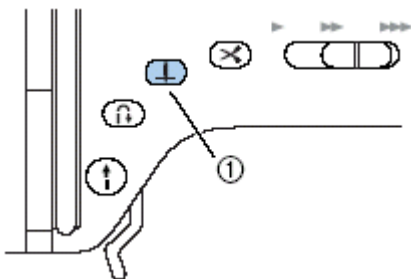

- ① Tűhelyzet gomb

- ▶ A tű felemelkedik.

- ② Kapcsolja ki a varrógépet.

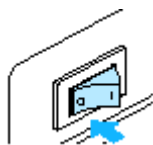

- ③ Emelje fel a nyomótalp kart.

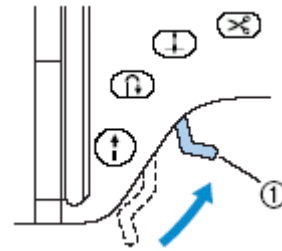

- ① Nyomótalp kar

- ▶ A nyomótalp kar fel van emelve.

- ④ Lazítsa meg a nyomótalp tartó csavart egy csavarhúzóval, és vegye le a nyomótalpat.

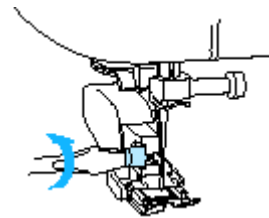

- ⑤ Szerelje fel a nyomótalp tartót

- Részletekért lásd A nyomótalp tartó felszerelése c. fejezetet.

## Megjegyzés

- Az anyagtovábbítás nyomótalppal csak egyenes vagy cikcakköltés készíthető. Részletekért lásd az Öltésbeállítások c. fejezetet.

## Megjegyzés

- Az anyagtovábbítás nyomótalpat Brother kereskedőjénél szerezheti be.

# Hengeres vagy nagy anyagdarabok varrása

Hengeres vagy nagy anyagdarabok varrása előtt vegye le a hosszabbító asztalt.

## Hengeres anyagok varrása

A hosszabbító asztal eltávolítása megkönnyíti a hengeres darabok, pl. ingujjak vagy nadrágszárak varrását.

- 1 Húzza le balra a hosszabbító asztalt.



► Így lehetővé válik a szabadkaros varrás.

- 2 Csúsztassa a varrni kívánt anyagot a szabad karra és kezdje meg a varrást felülről.

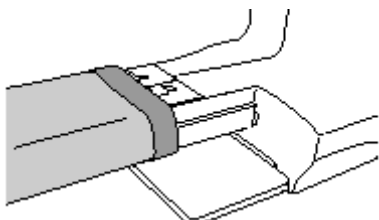

- 3 Ha végezt, csúsztassa vissza a hosszabbító asztalt eredeti helyére.

## Nagy anyagdarabok varrása

Az opcionális széles asztal megkönnyíti a nagyobb anyagdarabok varrását.

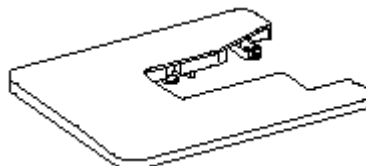

- 1 Nyissa le a széles asztal alján lévő négy lábat.

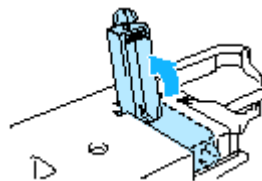

- 2 Húzza le balra a hosszabbító asztalt. Így lehetővé válik a szabadkaros varrás.



► Húzza ki a lábakat, amíg helyükre kattannak

- 3 Helyezze fel a széles asztalt.

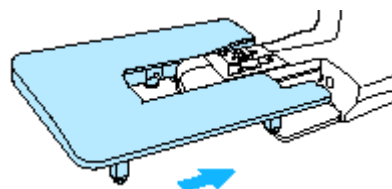

## Megjegyzés

- A széles asztalt Brother kereskedőjénél szerezheti be.



- 4 Forgassa el a lábak alján lévő csavarokat a magasság beállításához.



**! VIGYÁZAT**

- Ne mozgassa a varrógépet, amikor a széles asztal rá van szerelve.

- 5 Ha végezt a használatával, vegye le a széles asztalt.  
Emelje meg kissé és húzza balra.

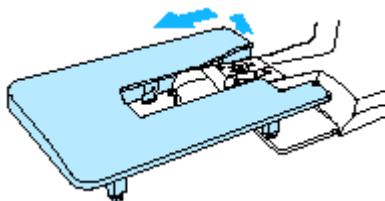

- 6 Tegye vissza a hosszabbító asztalt eredeti helyé

**Megjegyzés**

- A széles asztal felhajtott lábakkal rögzíthető a kemény fedélhez.

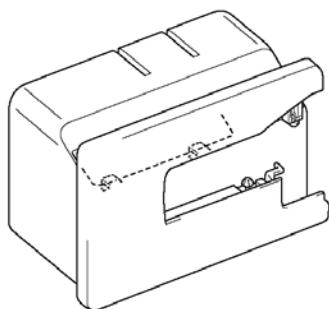





## VARRÁS ALAPOK

A varrás elkezdése előtti előkészületeket tartalmazza a fejezet.

Varrás.....	46
Szálfeszesség beállítása.....	54
Az öltésszélesség és hosszúság beállítása.....	55
Hasznos funkciók.....	57
Hasznos tippek.....	62

# Varrás

A továbbiakban az alapvető varrási műveletekről olvashat.  
A varrógép használata előtt olvassa el a következő utasításokat.



## VIGYÁZAT

- A varrás ideje alatt figyelje a tű helyzetét. Tartsa távol kezeit minden mozgó alkatrésztől, úgy mint a tűtől vagy a kézikeréktől, különben megsérülhet.
- A varrás ideje alatt ne húzza az anyagot túl erősen, mert az megsérülhet vagy a tű eltörhet.
- Sose használjon görbe tűt. A görbe tű eltörhet és sérülést okozhat.
- Vigyázzon arra, hogy a tű ne érjen a fércelő gombostűkhöz, mert elgörbülhet vagy eltörhet.

## A varrás általános folyamata

A varráshoz kövesse végig a következő alapvető műveleteket.

**1. Kapcsolja be a varrógépet.**

Részletekért lásd A varrógép bekapcsolása c. részt.

**2. Válasszon egy öltést**

Lásd az Öltés kiválasztása c. részt.

**3. Tegyen fel egy nyomótalpat.**

Lásd A nyomótalp felszerelése c. részt.

**4. Igazítsa be az anyagot**

Helyezze a varrandó felületet a nyomótalp alá.  
Részletekért lásd Az anyag elhelyezése c. részt.

**5. Kezdje el a varrást**

Lásd A varrás elkezdése c. részt.

**6. Vágja el a cérnát**

Lásd A cérna elvágása c. részt.

## Az anyag elhelyezése

Győződjön meg arról, hogy az anyagdarabok a megfelelő sorrendben vannak és a szín, és fonák oldalak jól vannak elhelyezve.

### 1 Kapcsolja be a varrógépet.

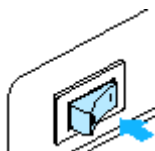

A gép automatikusan az egyenes öltést (baloldali tűhelyzet) választja.

### 2 Nyomja meg a tűhelyzet gombot egyszer vagy kétszer a tű felemeléséhez.

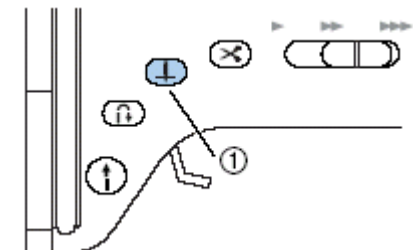

1 Tűhelyzet gomb

### 3 Helyezze az anyagot a nyomótalp alá.

- Ha az egyenes szegély a jobb oldalra van helyezve, az egyenes öltés varrása egyszerűbb és a felesleges anyag nincs útban.

### 4 Bal kezével tartsa a cérnavéget és az anyagot, jobb kezével pedig tekerje a kézikereket maga felé, hogy leeressze a tűt az öltés kiindulási pontjába.

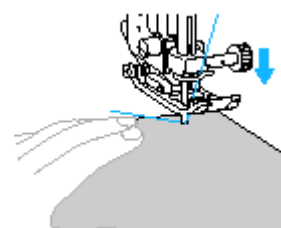
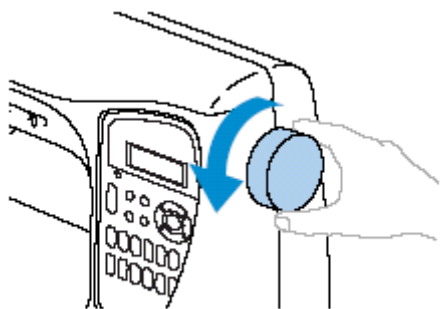

### 5 Engedje le a nyomótalp kart.

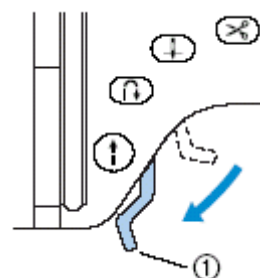

1 Nyomótalp kar

► Az anyag most varrásra készen áll.

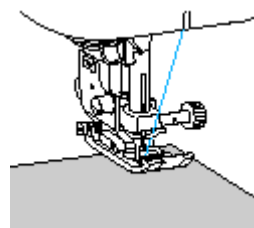

### Megjegyzés

- A nyomótalp anyagra gyakorolt nyomásának beállításához lásd A nyomótalp nyomásának beállítása c. fejezetet.

## A varrás megkezdése

Ha készen áll a varrásra, kapcsolja be a varrógépet. A varrási sebesség szabályozható a műveleti gombokkal vagy a lábpedállal.

- **A műveleti gombok használata**  
A varrás elindítható vagy megállítható a KI-BE műveleti gombba.

- ① **Csúsztassa a sebességszabályzót jobbra vagy balra a sebesség beállításához.**

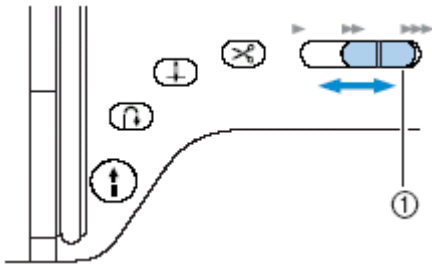

① Sebességszabályzó

- ② **Nyomja meg a KI-BE gombot egyszer.**

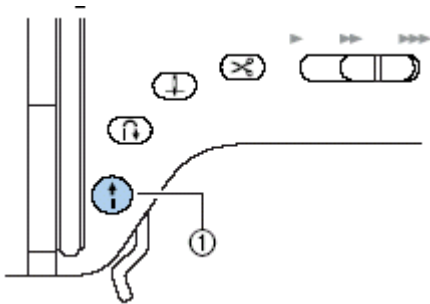

① KI-BE gomb

- ▶ A gép elkezd a varrást.

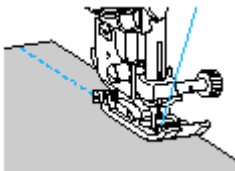

- Ha egyszeri megnyomás után folyamatosan nyomva tartja a KI-BE gombot, a gép lassú sebességgel varr.

- ③ **Amikor az öltés végére ért, nyomja meg a KI-BE gombot egyszer.**

- ▶ A varrógép abbahagyja a varrást (a tű az anyagban marad).

- ④ **Ha befejezte a varrást, emelje fel a tűt és vágja el a cérnát.**

- Részletekért lásd A cérna elvágása c. részt.

- **A lábpedál használata**  
A varrás elindítható és megállítható a lábpedál használatával.



- ① **Kapcsolja ki a varrógépet.**

A lábpedál csatlakoztatásakor kapcsolja ki a varrógépet, hogy elkerülje a varrógép véletlenszerű elindulását.

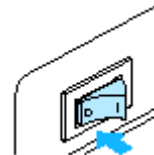

- ② **Illessze be a lábpedál csatlakozóját a varrógép oldalán lévő aljzatba.**

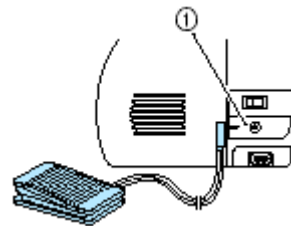

① Lábpedál aljzat

③ Kapcsolja be a varrógépet.

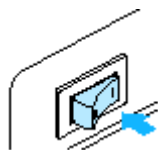

④ Csúsztassa a sebességszabályzót jobbra vagy balra a kívánt sebesség beállításához.

Csúsztassa a csúszógombot balra, ha csökkenteni, vagy jobbra, ha növelni kívánja a varrási sebességet.

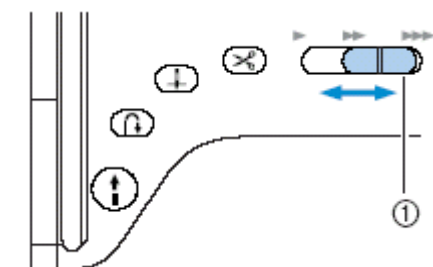

① Sebességszabályzó

- A sebességszabályzóval beállított sebesség a lábpedállal elérhető legnagyobb varrási sebesség.

⑤ Amint készen áll a varráásra, óvatosan lépjen rá a pedálra.

A lábpedálra lépve növelhető a varrási sebesség, elengedve pedig csökkenthető.



- Nyomja meg lassan a lábpedált. Túl nagy nyomásra a varrás túl gyors lesz.
  - ▶ A varrógép elkezd varrni.

⑥ Ha befejezte a varrást, engedje fel teljesen a lábpedált.

- ▶ A varrógép abbahagyja a varrást, leengedett tível (az anyagban).

⑦ Ha kész a varrással, emelje fel a tűt és vágja el a cérnát.

Részletekért lásd A cérna elvágása c. részt.



Megjegyzés

- Ha a Tűhelyzet gomb világít, a tű az anyagban (lent) fog megállni. Ha nem világít, a tű az anyag felett (felső állásban) fog megállni. A választott tűbeállítás nem változik, ha a varrógépet kikapcsolja.
- Ha a lábpedál csatlakoztatva van, a KI-BE gomb nem használható.



VIGYÁZAT

- Ne hagyja, hogy por vagy cérna gyűljön össze a lábpedálban, mert az tüzet vagy áramütést okozhat.
- Ne rakjon semmilyen tárgyat a lábpedálra, mert az sérülést okozhat, vagy a gép károsodhat.
- Ha hosszú ideig nem használja a varrógépet, húzza ki a lábpedál csatlakozóját, mert tüzet vagy áramütést okozhat.



## Megerősítő öltés

Amikor egyenes ötéssel varr, olyan helyeken, ahol szükséges, használja a visszafelé varrás vagy a megerősítő öltés funkciót a cérvég megerősítésére.

- ❶ Engedje le a tűt az anyagba az öltés elejénél, majd engedje le a nyomótalpat is.

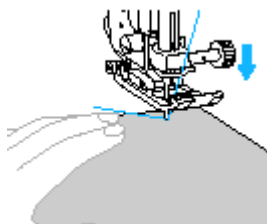

- ❷ Nyomja meg a KI-BE gombot  vagy lépjen rá a lábpedálra.

Ekkor, ha a KI-BE gombot nyomva tartja a gép lassan kezd varrni.

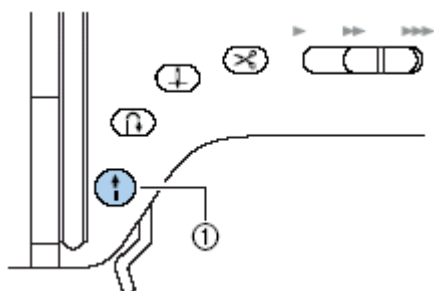

- ❶ KI-BE gomb

- Részletekért lásd A varrás elkezdése c. fejezetet.
- A gép varrni kezd.

- ❸ 3-5 öltés után nyomja meg a **Varrásirány megváltoztatás gombot**. Tartsa nyomva, amíg eléri az öltés kezdetét.

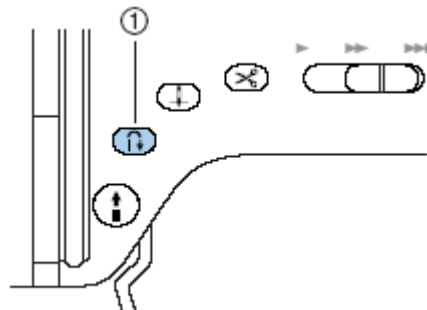

- ❶ Varrásirány megváltoztatás gomb

- Amíg ezt a gombot nyomva tartja, a gép visszafelé ölt.

- ❹ Amikor az öltés elejére ért, engedje el a **Varrásirány megváltoztatás gombot**.

- A varrógép abbahagyja a varrást.

- ❺ Nyomja meg a KI-BE gombot  vagy lépjen rá a lábpedálra.

- A varrógép a normál varrásirányban folytatja a varrást.

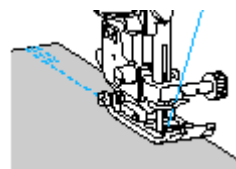

- ❻ Amikor az öltés végére ért, nyomja meg a **Varrásirány megváltoztatás gombot** .

Tartsa nyomva, amíg 3-5 visszafelé öltés el nem készül.

- Amíg a gombot nyomva tartja a gép visszafelé varr.

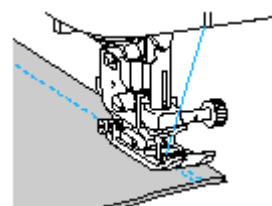

**7** 3-5 öltés után engedje el a Varrásirány megváltoztatása (↕) gombot.

▶ A varrógép megáll.

**8** Nyomja meg a (↑) KI-BE gombot vagy lépjen rá a lábpedálra.

Amíg ezt a gombot nyomva tartja, a gép lassan varr.

▶ A varrógép a normál varrasi irányba varr.

**9** Az öltés végére érve a varrógép leáll.

Engedje el a KI-BE gombot vagy a lábpedált.

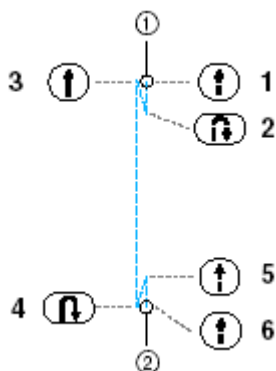

① Az öltés eleje

② Az öltés vége

▪ **Megerősítő öltések varrása**

Ha nem egyenes vagy cikcakköltéssel varr, ahol az öltés megerősíthető visszafelé varrással, a Varrásirány megváltoztatás gomb (↕) megnyomásával 3-5 megerősítő öltést varrhat egymás fölé.



① Visszafelé öltés

② Megerősítő öltés

 **Megjegyzés**

- Az öltés típusától függ, hogy visszafelé öltés vagy megerősítő öltés használható. Részletekért lásd Öltésbeállítások c. fejezetet.

## A cérna elvágása

Ha végezt a varrással, vágja el a cérnákat. Ezt kétféle módon teheti meg.

- A szálvágó használatával.

- ① Ha befejezte a varrást nyomja meg a  szálvágás gombot.

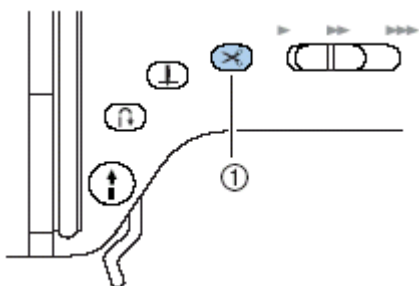

- ① Szálvágó gomb

▶ A szálakat el vannak vágva és a tű felemelve.

- ② Emelje fel a nyomótalp kart.

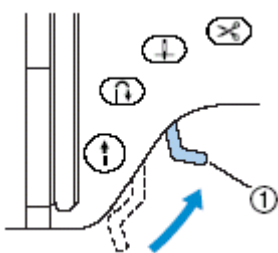

- ① Nyomótalp kar

## VIGYÁZAT

- Ne nyomja meg a szálvágó gombot miután a szál már elvágta, máskülönben a tű eltörhet, a szálak összegubancolódhatnak vagy a varrógép elromolhat.

## Megjegyzés

- Ne nyomja meg a szálvágó gombot ha nincs anyag a nyomótalp alatt vagy még nem fejezte be a varrást, máskülönben a varrógép elromolhat.

## Megjegyzés

- A varrógépet beállíthatja olyan módon, hogy a szálakat automatikusan vágja el a varrás befejeztével. Részleteket az automatikus szálvágás beállításához lásd az Automatikus szálvágás fejezetben az 58. oldalon.

## Kézi szálvágás

Amikor #30-as méretnél nagyobb szálvastagságú, nylon or vagy fémszállal vagy egyéb speciális szállal varr használja a gép oldalán lévő szálvágót.

- ① Ha be akarja fejezni a varrást és a varrógép megállt, nyomja meg a  Tűhelyzet gombot egyszer a tű kiemeléséhez.

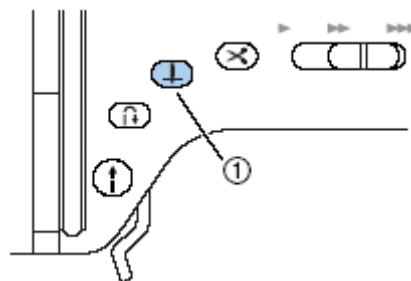

- ① Tűhelyzet gomb

▶ A tű felemelkedik.

- ② Emelje fel a nyomótalp kart.

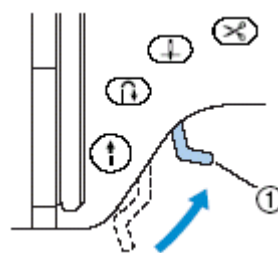

- ① Nyomótalp kar

- ③ Húzza ki az anyagot a gép bal oldala felé, és fűzze át a cérnákat a cérnavágón, és vágja el azokat.

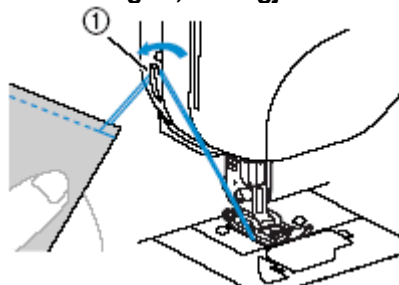

- ① Cérnavágó

# A szálfeszesség beállítása

Az alsó és a felső szál feszességét (szálfeszesség) be kell állítani úgy, hogy egyformák legyenek.

## A felső szál feszességének megváltoztatása

Ha a használt anyaghoz megfelelő kombinációjú cérnát és tűt választott (Lásd a Tűtípusok és használatuk c. fejezetet a 33. oldalon), a szálfeszesség automatikusan a helyes értékre áll be. Azonban, ha a beállított feszesség nem adja a kívánt eredményt, vagy speciális cérnával, netán speciális anyaggal dolgozik, használja a felső fedél alatt lévő szálfeszesség tárcsát a felső szál feszességének beállításához.

### ▪ Helyes szálfeszesség

A felső és alsó szálnak körülbelül az anyag közepén kell kereszteznie egymást. Az anyag színén csak a felső, fonákján csak az alsó szál legyen látható.

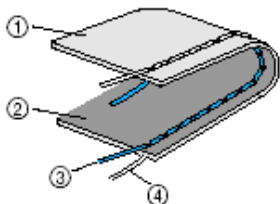

- ① Az anyag fonákja
- ② Az anyag színe
- ③ Felső szál
- ④ Alsó szál

### ▪ A felső szál túl feszes

Ha az alsó szál látszik az anyag színén, a felső szál túl feszes.

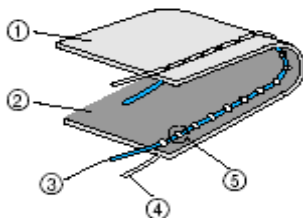

- ① Az anyag fonákja
- ② Az anyag színe
- ③ Felső szál
- ④ Alsó szál
- ⑤ Az alsó szál látszik az anyag színén

Forgassa a szálfeszesség tárcsát balra a felső szál lazításához.

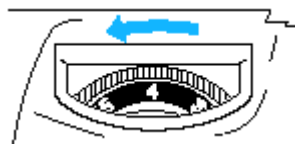

### ▪ A felső szál túl laza

Ha a felső szál látható az anyag fonákján, a felső szál túl laza.

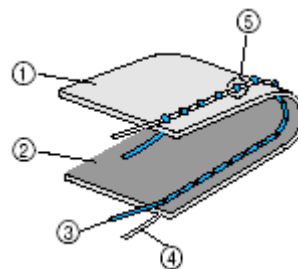

- ① Az anyag fonákja
- ② Az anyag színe
- ③ Felső szál
- ④ Alsó szál
- ⑤ A felső szál látszik az anyag fonákján

Forgassa a szálfeszesség tárcsát jobbra a felső szál megfeszítéséhez.

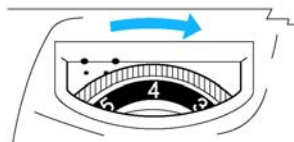

# Az öltésszélesség és öltéshosszúság beállítása

Az öltések szélessége és hossza beállítható. Általában, ha kiválaszt egy öltést, a gép az optimális szélességet és hosszúságot állítja be. A szélesség és hosszúság értékhatáraitól lásd az Öltésbeállítások c. fejezetet a 128. oldalon.

## Az öltésszélesség beállítása

Az öltésszélesség a nyíl gombokkal állítható be.

### 1 Kapcsolja be a varrógépet.

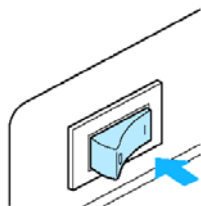

► Az LCD kijelző bekapcsol.

### 2 Válassza ki az öltéstípust.

► A képernyőn megjelenik a kiválasztott öltés és a beállítási lehetőségei.



- További részletekért lásd a Öltések kiválasztása gombot a 68. oldalon.
- Az öltés kiválasztását követően a kijelzőn megjelennek az öltés alapbeállításai.

### 3 Az öltésszélességet csökkentheti a ◀ (-) növelheti a ▶ gombokkal (+).

► Az öltésszélesség megváltozott



- Ha az öltésszélesség megváltozott a megvilágított érték eltűnik a kijelzőről.

## Megjegyzés

- Az öltés alapbeállításának a kiválasztásához válassz ki újra az öltést vagy állítsa be az kijelzett értéket.
- Ha az egyenes varrás vagy tripla sztreccs varrás lett kiválasztva az öltésszélesség megváltoztatásával a tű helyzetét is megváltoztatjuk. A szélesség növelésével a tű jobbra mozdul a csökkentésével a tű balra mozdul.
- A beállítások elmenthetők így mindegyik ezek kiválaszthatók mindannyiszor egy öltéstípust beállítunk. További részletekért lásd az Öltésbeállítások mentése fejezetet a 60. oldalon.
- A varrógépen beállíthatja hogy az öltésszélesség a varrás sebesség vezérlővel változtathassa. További részletekért lásd a Szaténvarrás fejezetet a 99. oldalon.

## VIGYÁZAT

- Az öltésszélesség beállítása után lassan tekerje maga felé a kézikereket, és figyelje, hogy a tű hozzáér-e a nyomótalpához. Ha a tű beleüt a nyomótalpba, elgörbülhet vagy eltörhet.

## Az öltéshosszúság beállítása

Az öltéshosszúság a nyíl gombokkal állítható be.

### 1 Kapcsolja be a varrógépet.

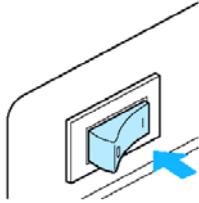

► Az LCD kijelző bekapcsol.

### 2 Válassza ki az öltéstípust.

► A képernyőn megjelenik a kiválasztott öltés és a beállítási lehetőségei.



- További részletekért lásd a Öltések kiválasztása gombot a 68. oldalon.
- Az öltés kiválasztását követően a kijelzőn megjelennek az öltés alapbeállításai.

### 3 Az öltéshosszt csökkentheti a ▼ (-) növelheti a ▲ gombokkal (+).



► Az öltéshossz megváltozott

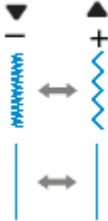

- Ha az öltéshossz megváltozott a megvilágított érték eltűnik a kijelzőről.

## Megjegyzés

- Az öltés alapbeállításának a kiválasztásához válassz ki újra az öltést vagy állítsa be az kijelzett értéket.
- A beállítások elmenthetők így mindegyik ezek kiválaszthatók mindannyiszor egy öltéstípust beállítunk. További részletekért lásd az Öltésbeállítások mentése fejezetet a 60. oldalon.

## ! VIGYÁZAT

- Ha az öltések nagyon összesűrűsödnek, növelje az öltéshosszúságot. Ha továbbra is összecsomózódott öltésekkel varr, a tű elgörbülhet vagy eltörhet.

# Hasznos funkciók

Az alábbiakban a hatékonyabb varrást segítő hasznos funkciókról olvashat

## Automatikus megerősítő öltés

A varrógép beállítható, hogy az öltések elején és végén automatikusan visszafelé vagy megerősítő öltéseket varrjon.

Az öltés típusától függ, hogy a varrógép visszafelé öltést vagy megerősítő öltést készít. Részletekért lásd az Öltésbeállítások c. fejezetet a 128. oldalon.

### 1 Kapcsolja be a varrógépet.

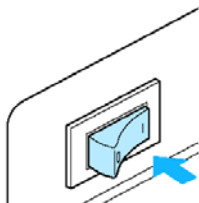

► Az LCD kijelző bekapcsol.

### 2 Válassza ki az öltéstípust.

► A képernyőn megjelenik a kiválasztott öltés és a beállítási lehetőségei.



- További részletekért lásd a Öltések kiválasztása gombot a 68. oldalon.

### 3 Nyomja meg a (beállítás) gombot a kezelőpanelen.

► A beállítások képernyő jelenik meg.

### 4 Nyomja meg a ▲, ▼, ◀ és a ▶

gombokat amíg a  jelet ki nem választja.



### 5 Nyomja meg az elfogadás gombot.

► A kijelzőn az automatikus megerősítő varrás jele jelenik meg.

### 6 Nyomja meg a ◀ gombot a bekapcsoláshoz (ON) és a ▶ gombot a kikapcsoláshoz (OFF).



► Most a varrógép automatikus visszafelé/megerősítő öltés varrására van állítva.

### 7 Nyomja meg az elfogadás gombot.

► Az eredeti öltésképernyő jelenik meg újra és a  jelenik meg a kijelző bal alsó sarkában.



- Amikor kikapcsolják a varrógépet a visszafelé/megerősítő öltés beállítás törlődik.

### 8 Tegye az anyagot a nyomótalp alá és nyomja meg a KI-BE gombot .

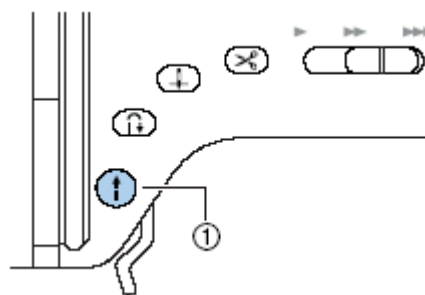

① KI-BE gomb

A megerősítő öltések után a gép varrni kezd.

- ④ Mikor az öltés végére ért, nyomja meg a **Varrásirány megváltoztatás** gombot  egyszer.

Ez a lépés nem szükséges bizonyos öltéstípusoknál, például gomblyukvarrásnál, ahol a megerősítő öltés automatikus.

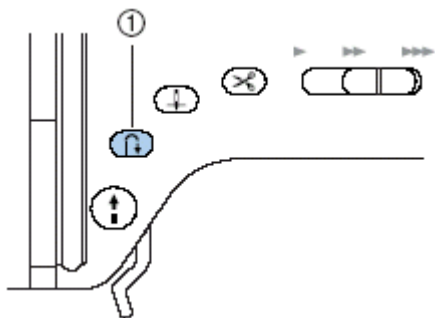

① Varrásirány megváltoztatás gomb

► A megerősítő öltések után a varrógép leáll.

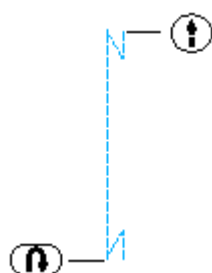

### Megjegyzés

- Ha az öltés végén megnyomja a ki-/bekapcsolás gombot, a gép nem varr visszafelé vagy megerősítő öltéseket. Ügyeljen arra, hogy az öltés végén megnyomja a Varrásirány megváltoztatás gombot.

## Automatikus megerősítő öltés

- ① Kapcsolja be a varrógépet.

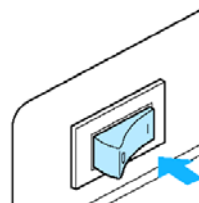

► Az LCD kijelző bekapcsol.

- ② Válassza ki az öltéstípust.





► A képernyőn megjelenik a kiválasztott öltés és a beállítási lehetőségei.



- További részletekért lásd a Öltések kiválasztása gombot a 68. oldalon.

- ③ Nyomja meg a  (beállítás) gombot a kezelőpanelen.

► A beállítások képernyő jelenik meg.

- ④ Nyomja meg a , ,  és a  gombokat amíg a  jelet ki nem választja.



- ⑤ Nyomja meg az elfogadás  gombot.

► A kijelzőn a szálvágás jele jelenik meg.



- 6 Nyomja meg a ◀ gombot a bekapcsoláshoz (ON) és a ▶ gombot a kikapcsoláshoz (OFF).

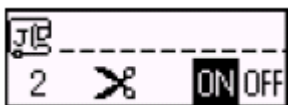

- Most a varrógép automatikus szálvágásra van állítva.

- 7 Nyomja meg az elfogadás (OK) gombot.

- Az eredeti öltésképernyő jelenik meg újra

és a  jelenik meg a kijelző bal alsó sarkában.



- Amikor kikapcsolják a varrógépet automatikus szálvágás beállítás törlődik.

- 8 Tegye az anyagot a varrótalp alá és nyomja meg egyszer a ki/bekapcsolás (i) gombot.

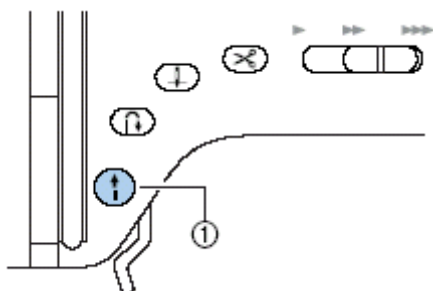

- A megerősítő öltések után a varrógép leáll.

- 9 Mikor az öltés végére ért, nyomja meg a Varrásirány megváltoztatás gombot (↻) egyszer.

Ez a lépés nem szükséges bizonyos öltéstípusoknál, például gomblyukvarrásnál, ahol a megerősítő öltés automatikus.

- A megerősítő öltések után a varrógép leáll.

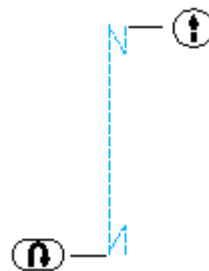

### Megjegyzés

- Ha az öltés végén megnyomja a ki-/bekapcsolás gombot, a gép nem varr visszafelé vagy megerősítő öltéseket. Ügyeljen arra, hogy az öltés végén megnyomja a Varrásirány megváltoztatás gombot.

## Az öltés beállítások mentése

Az öltésbeállítások elmenthetők, így nem kell minden egyes bekapcsolásnál újból beállítani az egyes öltéstípushoz használt beállításokat. Különbőféle beállítások állíthatók be egyes öltésekhez.

### 2 Válassza ki az öltéstípust, majd állítsa be az öltésszélességet és hosszt.

Az öltésszélességet csökkentheti a ◀

(-) növelheti a ▶ gombokkal (+).

Az öltésszélességet csökkentheti a ◀

(-) növelheti a ▶ gombokkal (+).



- További részletekért lásd a Öltések kiválasztása gombot a 68. oldalon.

▶ Az öltésszélesség és öltéshossz megváltozott.

### 3 Nyomja meg a (beállítás) gombot a kezelőpanelen.

▶ A beállítások képernyő jelenik meg.



### 4 Nyomja meg a ▲, ▼, ◀ és a ▶

gombokat amíg a  jelet ki nem választja.



### 5 Nyomja meg az elfogadás gombot.

▶ A kijelzőn a mentés jele jelenik meg.

Ellenőrizze le  jel jelenik meg majd nyomja meg az elfogadás  gombot.

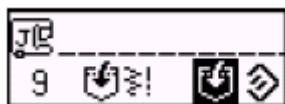

▶ Az öltéshossz és szélesség információk elmentődtek.

## Nyomótalp emelése/süllyesztése kéz nélkül

A térdemelő használatával mindkét keze szabadrá tehető és a varrótalpat a térdsegítségével emelheti vagy süllyeszheti.



### 1 Kapcsolja be a varrógépet.

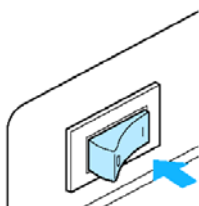

### 2 Illessze be a térdemelőt a varrógép jobbsó sarkában lévő illesztésbe. Illessze a térdemelőn lévő bütyköket az illesztésben lévő vájathoz és tolja be a térdemelőt amennyire csak tudja.

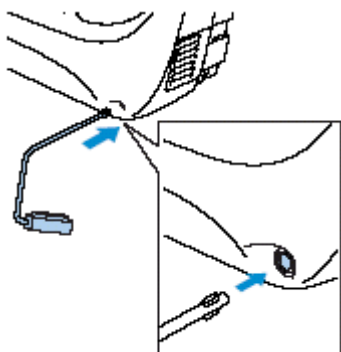

### Megjegyzés

- Ha a térdemelő nincs teljesen betolva az illesztésbe, az a varrás közben kieshet.

### ■ Térdemelő használata.

#### 1 Állítsa le a varrógépet

- Ne használja a térdemelőt varrás közben.

#### 2 Térdel tolja a térdemelőt jobbra.

Tartsa a térdemelőt a jobb oldalon.

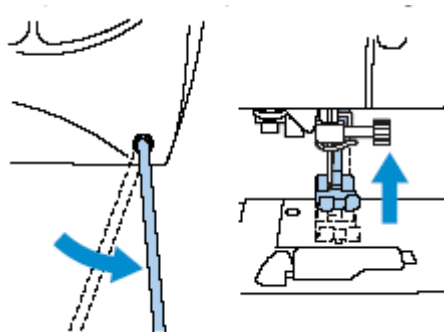

► A nyomótalp felemelkedik.

#### 3 Engedje el a térdemelőt.

► A nyomótalp leereszkedik.

### • **VIGYÁZAT**

- Varrás időtartama alatt a térdével ne érjen a térdemelőhöz. Ha a varrás alatt térdével nyomja le a varrótalpat a tú eltörhet vagy a készülék meghibásodhat.

# Hasznos tippek a varráshoz

Különbéle tippeket talál alább a varrás könnyebbé tétele érdekében. Használja ezeket a varrás folyamán.

## Próbavarrás

Ha kiválasztotta az anyaghoz megfelelő cérnát és tűt, a gép automatikusan beállítja az öltéshez optimális szélességet és hosszúságot és a szálfeszességet. Ennek ellenére hasznos lehet egy próbavarrás elkészítése, mert lehet, hogy a beállítások nem a kívánt eredményt hozzák.

A próbavarráshoz használja ugyanazt az anyagot, cérnát és tűt, amit a varráshoz is fog, és ellenőrizze a szálfeszességet, az öltés szélességét és hosszúságát. Mivel az eredmény függ az öltés típusától és a varrott rétegek számától is, próbálja minden körülményben utánozni a későbbi varrást.

## A varrás irányának megváltoztatása

- 1 Amikor az öltés egy sarokhoz ér, állítsa meg a varrógépet.**  
Hagyja a tűt az anyagban (alsó tűállás). Ha a tű fent állt meg, nyomja meg a Tűhelyzet gombot  egyszer, a tű leengedéséhez.
- 2 Emelje fel a nyomótalp kart és fordítsa el az anyagot.**  
Használja „sarokvasként” a tűt az anyag elfordításához.

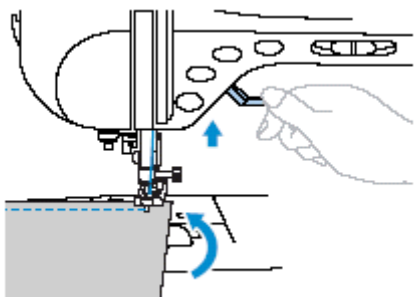

- 3 Engedje le a nyomótalpat és folytassa a varrást.**

## Ívek varrása

Állítsa meg a varrást, kicsit módosítsa a varrásirányt, majd folytassa az ív varrását. Egyenletes szegély varrásához lásd a megfelelő részt.

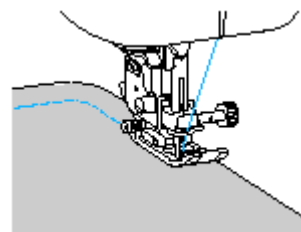

Ha cikcakköltést használ, az íveknél állítsa rövidebbre az öltéshosszúságot, hogy finomabb öltéseket kapjon.

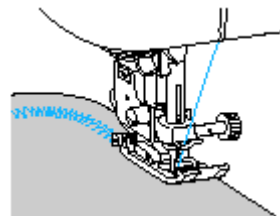

## Vastag anyagok varrása

- **Ha az anyag nem fér be könnyen a nyomótalp alá**  
Emelje fel nyomótalp kart, hogy a nyomótalp legmagasabb pozícióba kerüljön.

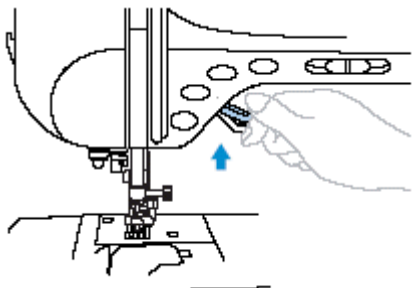

- **Ha vastag szegélyeket akar varrni, és az anyag nem továbbítódik az öltés elején.**  
A „J” cikcakktalpnak van egy funkciója, ami állandó szinten tartja a nyomótalp nyomását.

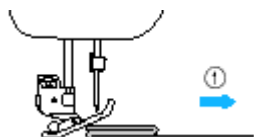

① Varrásirány

- ① Ha olyan szegéllyel találkozik, ami túl vastag ahhoz, hogy továbbítódjon, emelje fel a nyomótalp kart.
- ② Nyomja meg a nyomótalp hátulján lévő fekete gombot. Tartsa nyomva és eressze le a nyomótalp kart.

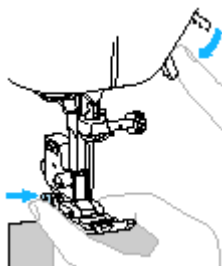

- ③ Engedje el a gombot. A nyomótalp az adott magasságban marad a szegélyen és így az anyag továbbítani fog.

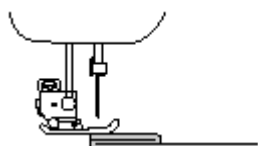

- ▶ Amint a problémás helyet elhagyta, a nyomótalp visszaáll eredeti helyzetébe.

### ⚠ VIGYÁZAT

- Ha 6mm-nél vastagabb anyagot próbál varrni, vagy túl erősen nyomja az anyagot, a tű elgörbülhet vagy eltörhet.

## Vékony anyagok varrása

Amikor vékony anyagokat varr, az öltés kitérhet az egyenestől vagy az anyag nem továbbítódik rendesen. Ha ez történik, tegyen egy vékony papírt vagy stabilizáló anyagot az anyag alá, és varrja össze a két réteget. Ha kész a varrással, csak tépje le a felesleges anyagot vagy papírt.

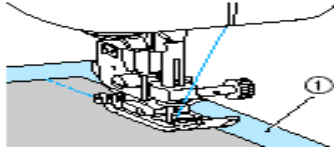

- ① Stabilizáló anyag vagy papír

## Sztreccs anyagok varrása

Először tűzze össze az anyagokat (gombostűvel), majd varrjon, vigyázva, hogy ne nyújtsa az anyagot.

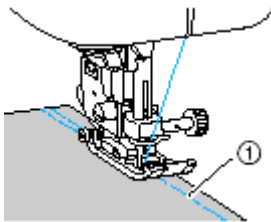

- ① Tűzés

## Bőr vagy vinil varrása

Ha olyan anyagot varr amely leragadhat használja a nem tapadó talpat.

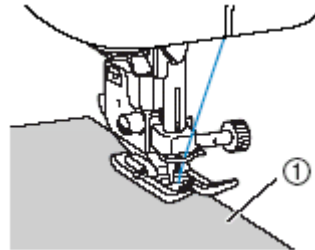

- ① Bőr.

## Egyenes szegély varrása

Egyenes szegély varrásához kezdje a varrást úgy, hogy a szegély jobbra legyen a nyomótalptól és az anyag széle egybeessen a nyomótalp jobb szélével vagy az öltéslapon lévő jelzéssel.

- **Az anyag igazítása a nyomótalppal**  
Varrás közben tartson állandó távolságot a ruha széle és a nyomótalp jobb széle között.

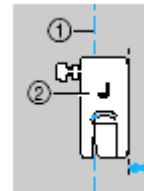

- ① Szegély  
② Nyomótalp

- **Az anyag igazítása az öltésvezető talppal**

Varrás közben tartson állandó távolságot a ruha széle és az öltésvezető talpjobb oldalán lévő jelzések között. nyomótalp jobb széle között.

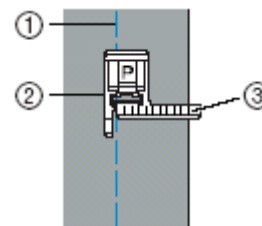

- ① Szegély  
② Nyomótalp  
③ Jelzések

▪ **Az anyag igazítása az öltéslapon lévő jelöléssel**

Az öltéslapon lévő jelölések a varrott szegély tühelyzetének és az egyenes varrás (baloldali tühelyzet) közötti távolságot mutatják. Varrjon úgy, hogy az anyag szélét az egyik jelölés mentén tartja. A felső skála távolságai 3mm-esek, a rács osztásai pedig 5mm-esek.

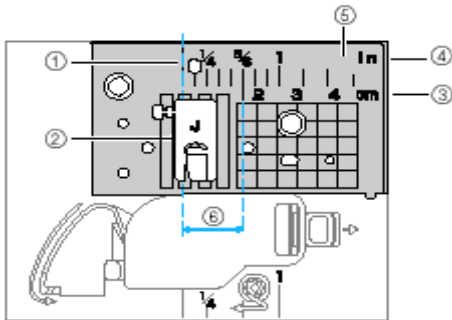

- ① Szegély
- ② Nyomótalp
- ③ Centiméter
- ④ Hüvelyk
- ⑤ Öltéslap
- ⑥ 16mm





## **3** **HASZNÁLHATÓ ÖLTÉSEK**

Ebben a fejezetben részletesen olvashat a különböző öltésekről és alkalmazásukról.

<b>Öltések kiválasztása.....</b>	<b>68</b>
<b>Szegő öltések.....</b>	<b>70</b>
<b>Alapöltés.....</b>	<b>74</b>
<b>Vaköltés.....</b>	<b>76</b>
<b>Gomblyuk öltés.....</b>	<b>78</b>
<b>Zipzár varrása.....</b>	<b>85</b>
<b>Zipzár/szegés varrása.....</b>	<b>89</b>
<b>Szteccs anyagok és rugalmas szalagok varrása.....</b>	<b>91</b>
<b>Rátét, patchwork (foltvarrás) és steppelés.....</b>	<b>93</b>
<b>Megerősítő varrás.....</b>	<b>100</b>
<b>Fűzőlyukvarrás.....</b>	<b>104</b>
<b>Díszöltések.....</b>	<b>105</b>
<b>Beépített díszöltések varrása.....</b>	<b>113</b>
<b>Minták tervezése.....</b>	<b>123</b>

# Öltések kiválasztása

A rendelkezésre álló öltések bármelyikét kiválaszthatja.

## Öltés típusok

Összesen 8 féle öltéstípus van (általános öltések, díszöltések, szaténöltések, keresztöltések, szatén díszöltések és 3 karaktervarró öltés).

További részletekért lásd az Öltésbeállítás fejezetben a 128. oldalon.

- **Általános öltések**   
67 féle általános öltésfajta van, közöttük egyenesöltés, gomblyuk öltés, szegélyöltés.
- **Díszöltések**   
31 féle díszöltés van benne szív, falevél és mintájú öltések.
- **Szatén öltés**   
16 féle szatén öltés van.
- **Keresztöltések**   
5 féle keresztöltés van.
- **Szatén díszöltés.**   
10 féle szatén díszöltés van.
- **Karaktervarró öltés Gótikus betűk**   
55 betű közötté betűk, szimbólumok és számok gótikus stílusban.
- **Karaktervarró öltés Dölt betűk**   
55 betű közötté betűk, szimbólumok és számok dölt stílusban.
- **Karaktervarró öltés Kettősvonalú betűk**   
55 betű közötté betűk, szimbólumok és számok kettősvonalú stílusban.

## Öltések kiválasztása

A kezelőpanel gombjainak segítségével választhatja ki a kívánt öltéstípust kijelzőn megjelenítettek közül. Amikor a gépet bekapcsolja, alapbeállításaként az egyenes öltés (baloldali tűhelyzet) van beállítva.

- 1 **Döntse el, hogy melyik öltést kívánja használni.**
  - Lásd az öltéstípusokat a baloldalon.
- 2 **Válassza ki a használandó nyomótalpat.**  
A nyomótalpak a kellékes dobozban található. Az ikertűvel varrható öltésekhez lásd az „Öltésbeállítások” című részt.
- 3 **Szerelje fel a nyomótalpat.**  
Lásd a „Nyomótalp cseréje” című részt.
- 4 **Kapcsolja be a varrógépet**

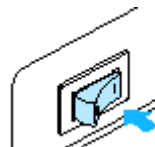

- ▶ Bekapcsolás után az egyenes varrás jele jelenik meg az LCD kijelzőn.

- 5 **Nyomja meg az öltésválasztás gombot**



**a kezelőpanelen**

Öltést a kezelőpanelen lévő öltéstípus gombokkal is kiválaszthatja. Azután folytassa a 10-es ponttól

- ▶ Öltéstípusokat mutat a kijelző.

- 6 Nyomja meg a ▲, ▼, ◀ és a ▶ gombokat a kívánt öltéstípus kiválasztásához.

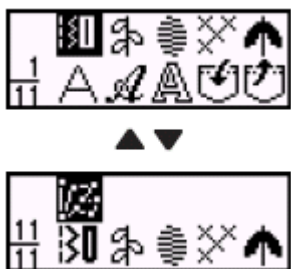

- 7 Nyomja meg az elfogadás (OK) gombot.

► A kijelzőn a kiválasztott öltéstípuson belüli öltésfajták jelennek meg.

■ A kijelző értelmezése

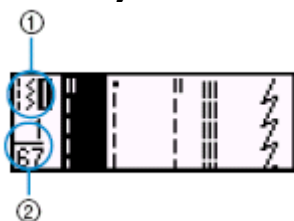

① Öltéstípus

② Öltések száma egy típuson belül

- Az öltés kiválasztásához nyomja meg a ↩ gombot.

- 8 Nyomja meg a ▲, ▼, ◀ és a ▶ gombokat a kívánt öltéstípus kiválasztásához.

Nyomja meg a ▲ gombot az előző képernyő megjelenítéséhez.

Nyomja meg a ▼ gombot a következő képernyő megjelenítéséhez.

- 9 Nyomja meg az elfogadás (OK) gombot.

► Ezzel kiválasztotta az öltéstípust

- 10 Ha szükséges specifikálja az automatikus megerősítő öltést, az öltéshosszt és szélességet.

- Részletekért lásd később.

## Megjegyzés

- Amikor egy öltést kiváaszt a hozzá szükséges nyomótalp jelenik meg a kijelzőn. Varrás előtt ellenőrizze, hogy a megfelelő nyomótalp van csatlakoztatva. Ha nem megfelelő talp van csatlakoztatva kapcsolja ki a varrógépet és csatlakoztassa a megfelelő nyomótalpat majd válassza ki a kívánt öltést.

## Megjegyzés

- Az öltésszélesség és hosszúság beállításához lásd az Öltésszélesség és hosszúság beállítása című részt.

# Szegőöltések

Szegje be a levágott anyagok szélét, hogy megelőzze a kirojtosodást. Hét szegőöltésből választhat. A szegőöltések folyamatát a használandó nyomótalpak szerint mutatjuk be.

## Szegőöltések a „G” nyomótalppal

A „G” nyomótalppal két szegőöltést varrhat.

Öltés neve	Minta	Gomb	Alkalmazás	Öltésszélesség mm		Öltéshosszúság mm		Nyomótalp
				Automa-tikus	Kézi	Automa-*tikus	Kézi	
Szegő-öltés	11		Megóvja a rojtosodástól a közepes és vékony anyagokat	3,5	2,5-5,0	2,0	1,0-4,0	G
	12		Megóvja a rojtosodástól a vastag és a könnyen rojtosodó anyagokat	5,0	2,5-5,0	2,5	1,0-4,0	
	13	--			5,0	2,5-5,0	2,5	

### 1 Szerelje fel a „G” nyomótalpat.



- Részletekért lásd a Nyomótalp cseréje című részt a 37. oldalon.

### 2 Válasszon egy öltést.

- Részletekért lásd az Öltés kiválasztása című részt a 68. oldalon.

### 3 Igazítsa az anyag végét a nyomótalpon lévő vezetőhöz, azután engedje le a nyomótalpat.

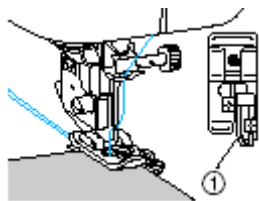

① Vezető

### 4 Varrjon úgy, hogy az anyag szélét megvezesse a nyomótalp vezető.

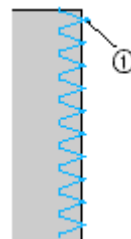

① Tú leengedési pozíció

### ! VIGYÁZAT

- Az öltésszélesség beállítása után lassan tekerje maga felé a kézikereket, és ellenőrizze, hogy a tű nem érinti a nyomótalpat. Ha hozzáér, a tű elgörbülhet vagy eltörhet.

## Szegőltések a „J” cikkcakk nyomótalpal

A „J” nyomótalppal három szegőöltést varrhat.

Öltés neve	Minta	Gomb	Alkalmazás	Öltésszélesség mm		Öltéshosszúság mm		Nyomótalp
				Automa- tikus	Kézi	Automa- *tikus	Kézi	
Cikkcakk öltés (központi tűállás)	7		Megóv a rojtosodástól (középvonal/visszafelé varrás)	3,5	0,0-7,0	1,4	0,0-4,0	J
Cikkcakk öltés (jobb oldali tűállás)	8	-	Megóv a rojtosodástól (jobb oldali/megerősítő öltés)	3,5	2,5-5,0	1,4	0,3-4,0	
2 pontos cikkcakk öltés	9	-	Megóvja a rojtosodástól a vastag és a sztreccs anyagokat.	5,0	1,5-7,0	1,0	0,2-4,0	
3 pontos cikkcakk öltés	10			5,0	1,5-7,0	1,0	0,2-4,0	
Szegő öltés	14	-	Megóvja a rojtosodástól a sztreccs anyagokat	5,0	0,0-7,0	2,5	0,5-4,0	
	15	-	Megóvja a rojtosodástól a vastag és sztreccs anyagokat	5,0	0,0-7,0	2,5	0,5-4,0	
	16	-	Megóvja a rojtosodástól a sztreccs anyagokat.	4,0	0,0-7,0	4,0	1,0-4,0	

### 1 Szerelje fel a „J” nyomótalpat.

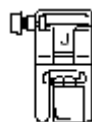

- Részletekért lásd a Nyomótalp cseréje című részt a 37. oldalon.

### 2 Válasszon egy öltést.

- Részletekért lásd az Öltés kiválasztása című részt a 68. oldalon.

### 3 Varrja az anyag szélét úgy, hogy a tű a jobb oldalon fusson ki az anyagról.

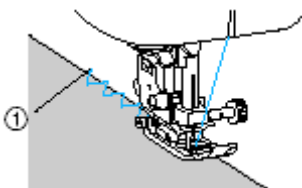

① Tű leengedési pozíció

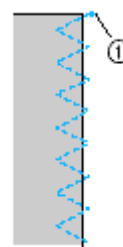

① Tű leengedési pozíció

### Megjegyzés

- Sztreccs anyagok varrásakor, a jobb eredmény elérése érdekében csökkentse a nyomótalp nyomását. Részletekért lásd a Nyomótalp nyomásának beállítása című fejezetet a 39. oldalon.

## Szegőtések varrása az opcionális oldalvágóval

Az oldalvágó segítségével, az anyag szegésével egy időben levághatja a felesleges anyagot. A következő négy öltésből választhat.

Ha az oldalvágót használja, ügyeljen a lenti táblázatban felsorolt beállításokra.

Öltés neve	Minta	Alkalmazás	Öltésszélesség mm		Öltéshosszúság Mm		Nyomótalp
			Automa- tikus	Kézi	Automa- tikus	Kézi	
Szegő öltés	63	Egyenes öltés mellett vágja az anyagot	0,0	0,0-2,5	2,5	0,2-5,0	S
	64	Cikcakk öltés közben vágja az anyagot	3,5	3,5-5,0	1,4	0,0-4,0	
	65	Megóvja a vékony és középnehéz anyagokat a rojtosodástól vágás közben	3,5	3,5-5,0	2,0	1,0-4,0	
	66	Megóvja a vastag anyagokat a rojtosodástól vágás közben	5,0	3,5-5,0	2,5	1,0-4,0	
	67	Megóvja a vastag anyagokat a rojtosodástól vágás közben	5,0	3,5-5,0	2,5	1,0-4,0	

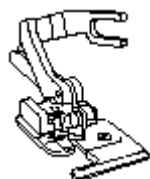

- 1 Távolítsa el a nyomótalpat**  
Részletekért lásd a Nyomótalp cseréje című részt.
- 2 Engedje le a nyomótalp kart és fűzze be kézzel a cérnát a tűbe.**  
A tűbefűző nem használható. Ha a tűbefűzőt az oldalvágóval használja, a varrógép megsérülhet.
- 3 Emelje fel a nyomótalp kart.**

- 4** Akassza az oldalvágó csatlakozó villáját a tűszorító csavarra.

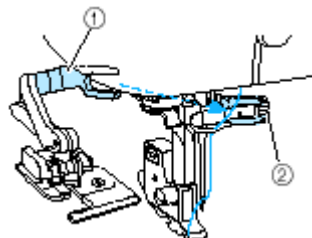

- ① Csatlakozó villa
- ② Tűszorító csavar

- 5** Tartsa az oldalvágót úgy, hogy az oldalvágó tűskéje egy vonalba kerüljön a nyomótalp tartón lévő vájattal, majd lassan engedje le a nyomótalp kart.

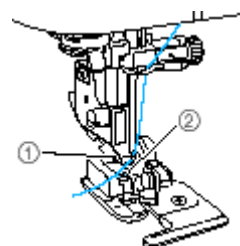

- ① Vájat a nyomótalp tartón
  - ② Tűske
- Az oldalvágót ezzel felszerelte.

⑥ Emelje fel a nyomótalp kart, és ellenőrizze, hogy az oldalvágót biztonságosan rögzítette.

⑦ Vezesse el a felső szálát az oldalvágó alatt, és húzza ki a varrógép hátsó része felé.

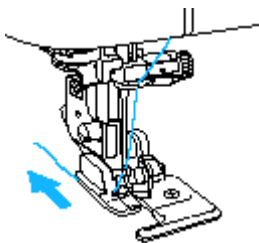

⑧ Válasszon egy öltést.

Részletekért lásd az Öltés kiválasztása című részt.



### VIGYÁZAT

- Az öltésszélesség beállítása után lassan tekerje maga felé a kézikereket, és ellenőrizze, hogy a tű nem érinti a nyomótalp. Ha hozzáér, a tű elgörbülhet vagy eltörhet

⑨ Az öltés elején vágja be az anyagot körülbelül 2 cm-nyire.



① 2 cm (1/16 inch)

① 2cm

⑩ Igazítsa be az anyagot az oldalvágóba.

Az anyagon lévő bevágást illessze az oldalvágó vezetőlapja fölé.

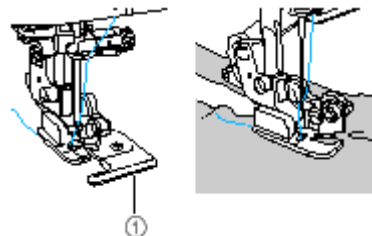

① Vezető lap

- Ha az anyagot nem jól helyezi el, a vágó nem fog jól működni.

⑪ Engedje le a nyomótalp kart és kezdje meg a varrást.

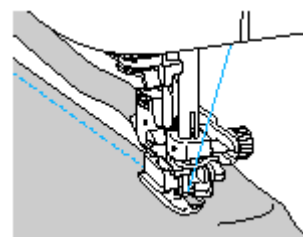

▶ A varrógép a szegélyt levágja, miközben ölt.

- Ha az öltés egyenes, a szegély körülbelül 5 mm lesz.

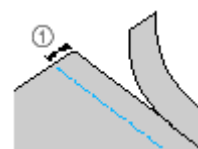



### Megjegyzés

- Az oldalvágó legfeljebb egy réteg farmeranyagot képes elvágni egyszerre.
- Használat után tisztítsa meg az oldalvágót a portól és szöszöktől.
- Ha az oldalvágó nem vág megfelelően, egy enyhén olajos ronggyal törölje meg a vágófelületet.
- Keresse az opcionális oldalvágót Brother kereskedőjénél!

## Alap öltés

Az alapöltésekkel sima öltéseket varrhat. Három öltéstípus áll rendelkezésre.

Öltés neve	Minta	Gomb	Alkalmazás	Öltésszélesség mm		Öltéshosszúság mm		Nyomótalp
				Automa-tikus	Kézi	Automa-tikus	Kézi	
Fércelő öltés	6	-	Ideiglenes varráshoz.	0,0	0,0-7,0	-	-	J
Egyenes öltés (baloldali tűhelyzet)	1		Alapöltés és összevarrás vagy tűzés (bal)	0,0	0,0-7,0	2,5	0,2-5,0	
	2	-	Alapöltés és összevarrás vagy tűzés (bal)	0,0	0,0-7,0	2,5	0,2-5,0	
Egyenes öltés (középső tűhelyzet)	3		Alapöltés és összevarrás vagy tűzés (közép)	-	-	2,5	0,2-5,0	
Tripla sztreccs öltés	4		Öltés megerősítés és sztreccs anyagok varrása	0,0	0,0-7,0	2,5	1,5-4,0	

### Fércelés

- 1 Szerelje fel a „J” nyomótalpat.

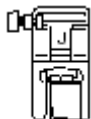

- Részletekért lásd a Nyomótalp cseréje című részt.

- 2 Válasszon egy öltést.

Részletekért lásd az Öltés kiválasztása című részt

- 3 Kezdje meg a varrást.

- Részletekért lásd a Varrás elkezdése című részt.

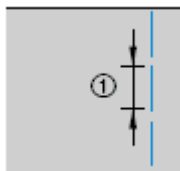

① 5 mm

### Alapöltés

- 1 Fércelje vagy tűzze össze az anyagdarabokat.

- 2 Szerelje fel a „J” nyomótalpat.

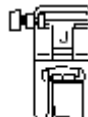

- Részletekért lásd a Nyomótalp cseréje című részt.

- 3 Válasszon egy öltést.

- Részletekért lásd az Öltés kiválasztása című részt.

- 4 Engedje le a tűt az anyagba az öltés elején.



## 5 Kezdje meg a varrást.

- Részletekért lásd a Varrás elkezdése című részt.  
A visszafelé/megerősítő varrás részleteihez lásd a Megerősítő öltés című részt.

## 6 Ha végzett a varrással, vágja el a cénát.

- Részletekért lásd a Cérna elvágása című részt.



## ■ A tűhelyzet változtatása

Egyenes öltésnél (baloldali tűhelyzet) és a tripla sztreccs öltésnél a tű pozíciója beállítható. Az öltésszélesség csúszógombot felfelé mozgatva a tű jobbra, lefelé mozgatva balra mozdul el.

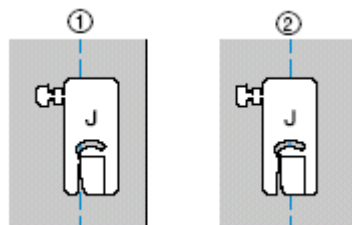

- ① Egyenes varrás (baloldali tűhelyzet)
- ② Egyenes varrás (középponti tűhelyzet)

Amikor az egyenesöltés szélessége (baloldali tűhelyzetnél) alahelyzetre van állítva (0 mm) a távolság a tű és a nyomótalp jobboldala között 12 mm. Ha az öltésszélességet 0 és 7 mm közé állítjuk tűhelyzet is megváltozik. Az öltésszélesség változtatásával a nyomótalp jobb oldalához igazított anyaggal állandó szélességű szegély varrható.

# Vaköltés

IS

Biztosíthatja a szoknyák és nadrágok alját vaköltéssel. Két öltéstípusból választhat.

Öltés neve	Minta	Gomb	Alkalmazás	Öltésszélesség mm		Öltéshosszúság mm		Nyomótalp
				Automa- tikus	Kézi	Automa- tikus	Kézi	
Vaköltés	17		Vaköltés közepnehéz anyagokon	0,0	+3--3	2,0	1,0-3,5	R
	18		Vaköltés sztreccs anyagokon					

A vaköltés az alábbiak szerint készíttse.

- 1** Hajtsa be a felhajtás kívánt szélét és fércelje kb. 5 mm-re az anyag szélétől.

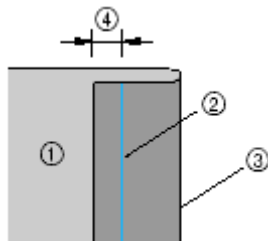

- ① Anyag fonákja
- ② Fércelés
- ③ Felhajtás kívánt széle
- ④ 5 mm

- 2** Hajtsa vissza az anyagot a fércelés mentén és tegye le úgy fonákjával felfelé nézzen.

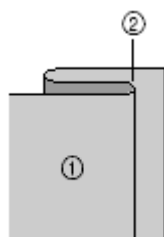

- ① Anyag fonákja
- ② Fércelés

- 3** Szerelje fel az „R” nyomótalpat.

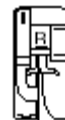

Részletekért lásd a Nyomótalp cseréje című részt.

- 4** Válasszon egy öltést.

Részletekért lásd az Öltés kiválasztása című részt.

- 5** Igazítsa a felhajtás szélét a nyomótalp vezetőjéhez és lassan engedje le a nyomótalpat.

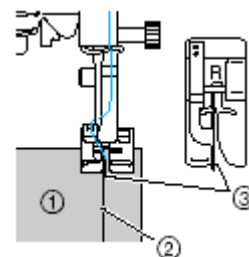

- ① Anyag fonákja
- ② Felhajtás
- ③ Vezető

- ⑥ Állítsa be az öltésszélességet úgy, hogy a tű éppen fedje a felhajtást.

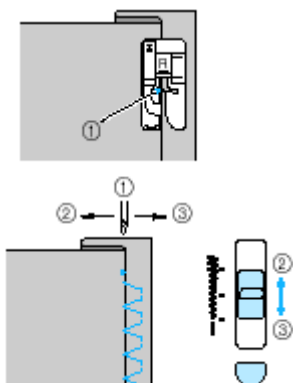

- ① Tű leengedési pozíció  
② Szélesebb öltés  
③ Keskenyebb öltés

- Ha a tű túlságosan átfedi a felhajtást  
Ekkor mozgassa az öltésszélesség állítót lefelé. Ezzel az öltés keskenyebb lesz, és a tű eltávolodik a felhajtástól.

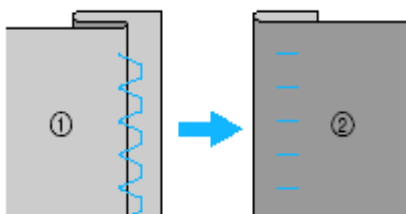

- ① Anyag fonákja  
② Anyag színe

- Ha a tű nem fedi a felhajtást  
Ekkor mozgassa az öltésszélesség állítót felfelé. Ezzel az öltés szélesebb lesz, és a tű közelebb kerül a felhajtáshoz.

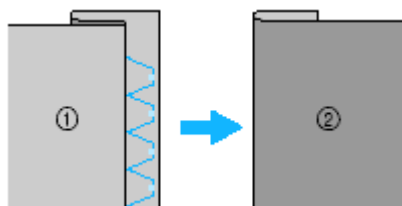

- ① Anyag fonákja  
② Anyag színe

Részletekért lásd az Öltésszélesség beállítása című részt.

- ⑦ Kezdje el a varrást.

- ⑧ Távolítsa el a fércelést.

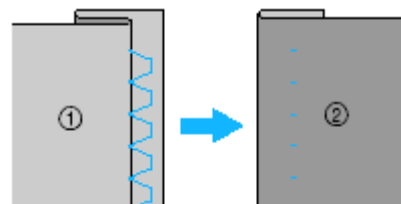

- ① Anyag fonákja  
② Anyag színe















### Megjegyzés

- Sztreccs anyagoknál a jobb eredmény érdekében csökkentse a nyomótalp nyomását. Lásd a Nyomótalp nyomásának beállítása című részt.

## Gomblyuköltés

A géppel gomblyukat és gombot is varrhat. Öt öltésből választhat az egy lépéses gomblyuk-varráshoz.

Öltés neve	Minta	Gomb	Alkalmazás	Öltésszélesség mm		Öltéshosszúság Mm		Nyomó talp
				Automa-tikus	Kézi	Automa-tikus	Kézi	
Gomblyuk öltés	42 	-	Vízszintes gomblyuk vékony és középnehéz anyagokra	5,0	3,0-5,0	0,4	0,2-1,0	A
	43 	-	Vízszintes gomblyuk gyűrődő anyagokra.	5,0	3,0-5,0	0,4	0,2-1,0	
	44 	-	Vízszintes gomblyuk vastag anyagokra	5,0	3,0-5,0	0,4	0,2-1,0	
	45 		Erős gomblyuk stabil anyagokra	5,0	3,0-5,0	0,4	0,2-1,0	
	46 	-	Gomblyuk sztreccs vagy kötött anyagokra	6,0	3,0-6,0	1,0	0,5-2,0	
	47 	-	Gomblyuk sztreccs anyagokra	6,0	3,0-6,0	1,5	0,5-2,0	
	48 	-	Határoló gomblyuk	5,0	0,0-6,0	2,0	0,2-4,0	
	49 	-	Kulcslyuk gomblyuk vastag vagy plüss anyagokra	7,0	3,0-7,0	0,5	0,3-1,0	
	50 	-	Kulcslyuk gomblyuk középvastag és középnehéz anyagokra	7,0	3,0-7,0	0,5	0,3-1,0	
	51 	-	Vízszintes gomblyuk vastag vagy plüss anyagokra	7,0	3,0-7,0	0,5	0,3-1,0	
Gomb-varrás	55 	-	Gombvarrás	3,5	2,5-4,5	-	-	M

## Gomblyuk varrása

A varrható gomblyuk maximális hossza kb. 28mm (átmérő + a gomb vastagsága). A gomblyukak a nyomótalp elejétől a hátsó része irányában készülnek, ahogy az alábbi ábra mutatja.

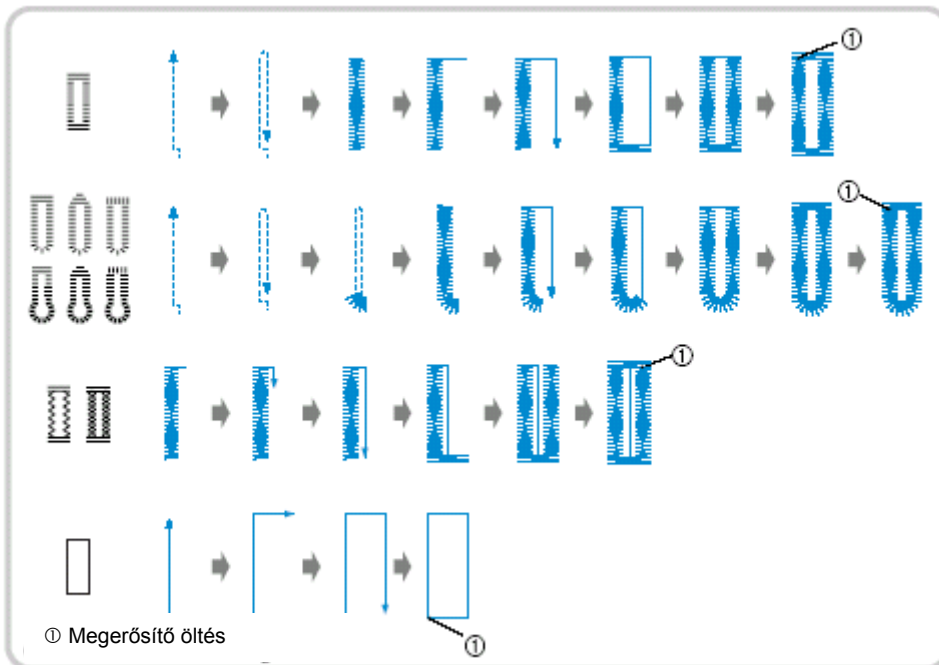

Az „A” gomblyukvarró nyomótalp részei a következők:

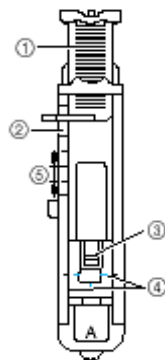

- ① Gombvezető lap
- ② Nyomótalp skála
- ③ Tűske
- ④ Jelek a nyomótalpon
- ⑤ 5mm

- 1 Kréta segítségével jelölje be az anyagon a gomblyuk helyét és hosszát.

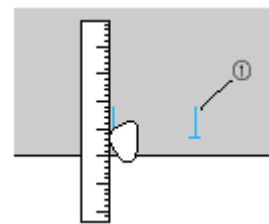

- ① Jelzések az anyagon

- 2 Húzza ki a nyomótalp gombvezető lapját és tegye be a gomblyukban használendő gombot.



- **Ha a gomb nem fér a nyomótalp gombvezető lapjába:**  
Adja össze a gomb átmérőjét és vastagságát, majd állítsa be a kijött összeget a gombvezető lapon. (A nyomótalp skáláján lévő jelek közötti távolság 5mm.)

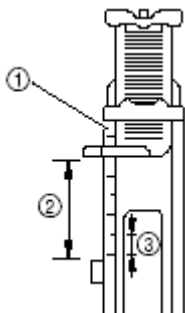

- ① Nyomótalp skála
- ② Gomb mérete (átmérő+vastagság)
- ③ 5mm

Példa: Egy 15mm átmérőjű és 10mm vastagságú gombnál a nyomótalp skálát 25mm-re kell beállítani.

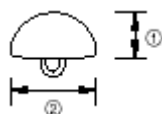

- ① 10mm
- ② 15mm

► A gomblyuk mérete be van állítva

- ③ **Szerelje fel az „A” nyomótalpat.**  
Részletekért lásd a Nyomótalp cseréje című részt.

- ④ **Válasszon egy öltést.**  
Részletekért lásd az Öltések kiválasztása című részt.

- ⑤ **Helyezze el az anyagot úgy, hogy a rajta lévő krétajelét igazítsa a nyomótalp oldalain lévő piros jelölésekhez, és engedje le a nyomótalp kart.**

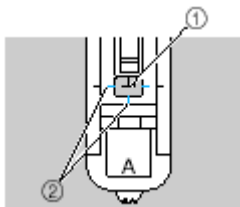

- ① Jelölés az anyagon
- ② Piros jelölések a nyomótalpon

Vezesse át a felső szálat a nyomótalpon lévő lyukon.

- Amikor leengedi a nyomótalpat, ne nyomja be a nyomótalp elejét, különben a gomblyuk nem lesz megfelelő méretű.

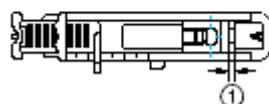
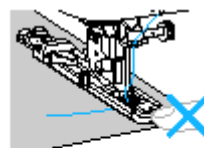

- ① Ne csökkentse a rést!

- ⑥ **Húzza le ütközésig a gomblyuk kart.**

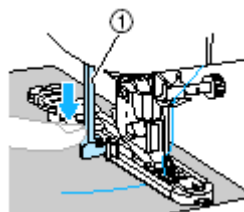

- ① Gomblyuk kar

A gomblyuk kar most a gomblyuk nyomótalpon lévő ütköző mögött áll.

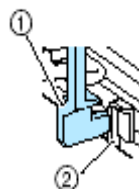

- ① Gomblyuk kar
- ② Ütköző

- ⑦ **Gyengédem tartsa a kezében a felső szál végét és kezdjen varrni.**

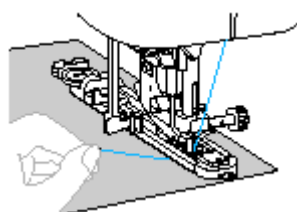

► Ha a varrás kész, a gép automatikusan megerősítő öltéseket varr, majd leáll.

- ⑧ **Emelje fel a nyomótalp kart, távolítsa el az anyagot és vágja el a cérnát.**

**9** Állítsa vissza a gomblyuk kart eredeti helyzetébe.

**10** Szűrjon egy gombostűt a gomblyuk öltés vége elé, hogy ne vágja el a cérnát.

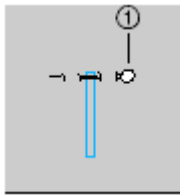

① Gombostű

**11** Az öltésvágóval vágja el az anyagot a gombostű felé haladva.

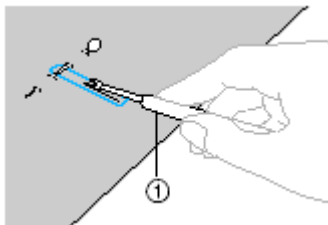

① Öltésvágó

„Kulcslyuk” gomblyukaknál használjon lyukpontozót, és ezzel üssön egy lyukat a gomblyuk kerekített végébe, ezután vágja ki a gomblyukat.

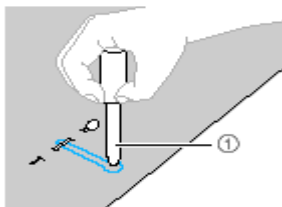

① Lyukpontozó

Lyukpontozó használatakor helyezzen vastag papírt vagy más, kartonjelleű anyagot az anyag alá.

## ⚠ VIGYÁZAT

- Az öltésvágó használatakor ne tegye a kezét a vágás irányába, mert megsérülhet, ha a vágó megcsúszik

## ■ Az öltés sűrűségének beállítása

Állítsa be az öltéshosszt.

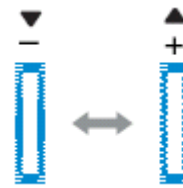

Részletekért lásd az Öltéshosszúság beállítása című részt. Ha az anyag nem adagolódik (például mert túl vastag), csökkentse az öltés sűrűségét.

## ■ Az öltésszélesség beállítása

Állítsa be az öltésszélességet.

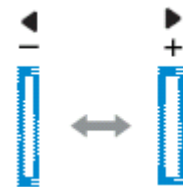

- Részletekért lásd az Öltésszélesség beállítása című részt.

## 📌 Megjegyzés

Gomblyuk varrása előtt ellenőrizze az öltésszélességet és hosszúságot egy próbagomblyukvarrással egy

- anyagdarabra.

## ■ Gomblyuk varrása sztreccs anyagokra

Sztreccs anyagoknál használjon zsinór cérnát.

① Akassza a zsinór cérnát az „A” nyomótalpra a következő illusztráció szerint úgy, hogy a vágatokban legyen, azután lazán kösse meg.

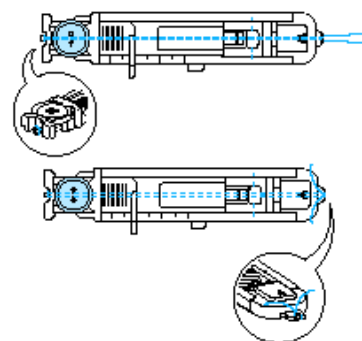

## ② Szerelje fel az „A” nyomótalpat.

Részletekért lásd a Nyomótalp cseéje című részt a 37. oldalon.

③ Válassza a  vagy a  öltések egyikét.

④ Állítsa az öltésszélességet a zsinór cérna vastagságához.

⑤ Engedje le a nyomótalp kart és a gomblyuk kart, és kezdjen varrni.

⑥ Amikor végzett a varrással, óvatosan húzza meg a zsinór cérnát.

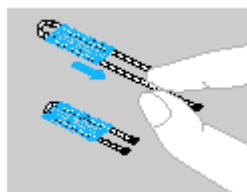

⑦ Egy kézi varrotűvel húzza meg a zsinór cérnát az anyag fonákjára, azután kösse meg.

⑧ A gomblyuk felső végén maradt zsinór cérna közepénél vágja el az anyagot az oldalvágóval. Vágjon le minden felesleges zsinór cérnát.

## Gombvarrás

A varrógéppel gombokat is varrhat. 2 vagy 4 lyukú gombok varrására van lehetőség.

① Emelje fel a nyomótalp kart, azután csúsztassa a gép hátulján lévő anyagtovábbító beállítót jobbra  (a gép elejéről nézve).

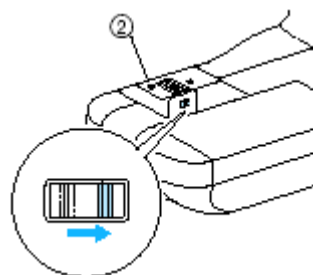
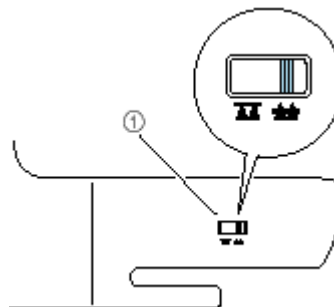

① Anyagtovábbító beállító (a gép hátulján)

② Hátsó oldal

► Az anyagtovábbítók lejjebb helyeződnek.

② Szerelje fel az „M” nyomótalpat.

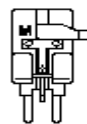

Részletekért lásd a Nyomótalp cseréje című részt.



3 Helyezze a gombot az „M” gombvarró nyomótalpba.

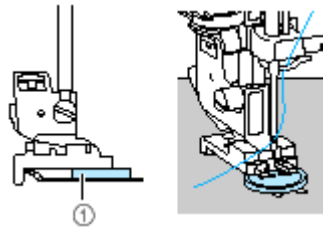

1 Gomb

- Négylyukú gomboknál először az Önhöz közelebb eső két gomblyukat varrja be. Azután csúsztassa a gombot úgy, hogy a gép hátulja felé eső gomblyukat érje a tű, és folytassa a varrást.

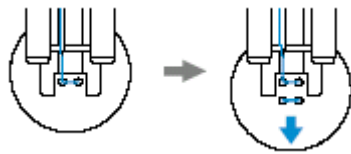

4 Válassza a 55 öltést.

- Részletekért lásd az Öltés kiválasztása című részt.
- Kapcsolja ki a automatikus szálvágást.

5 Forgassa maga felé a kézikereket és figyelje, hogy a tű mindkét gomblyukba akadálytalanul bemegy. Állítsa be az öltésszélességet a gomblyukak közötti távolság alapján.

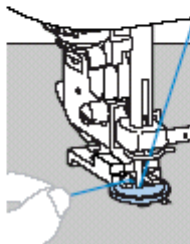
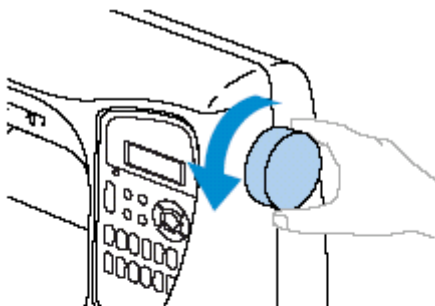

## VIGYÁZAT

- Varráskor ügyeljen arra, hogy a tű ne érjen a gombhoz, mert a tű elgörbülhet vagy eltörhet.

9 Kezdje el a varrást.

► A varrógép automatikusan megáll a megerősítő öltések után.

- Ha erősebben akarja odaerősíteni a gombot, akkor végezze el a gombfelvarrás műveletet még egyszer.
- Ne nyomja meg a a szálvágás gombot.

10 Húzza a felső szálát az öltés végén az anyag fonákjára és kösse össze az alsó szállal.

Ollóval vágja el a szálakat az öltés elején.

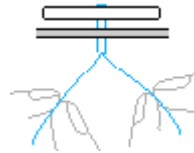

11 Amikor végzett a gomb felvarráásával, csúsztassa vissza az Anyagtovábbító beállítót (előlről nézve balra) az anyagtovábbítók megemeléséhez.

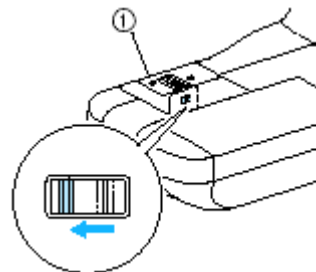

1 Hátsó oldal

- Szár varrása a gomb alá  
Száras gombvarrásnál az anyag és a gomb között helyet kell hagyni, majd kézzel felcsavarni a cérnát. Ez a gombot biztosan tartja.

- ① Tegye a gombot az „M” gombvarró nyomótálpba, majd húzza a gombszár kart maga felé.

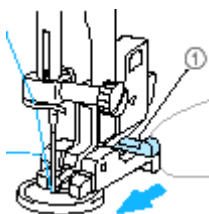

- ① Gombszár kar

- ② Ha végzett a varrással, vágja el a felső szálát bőven ráhagyva, tekerje körül a gomb és az anyag közötti cérnán, és kösse össze az öltés elején lévő felső szállal.  
Az anyag fonákján kösse össze az öltés elején és végén lévő alsó szálakat.

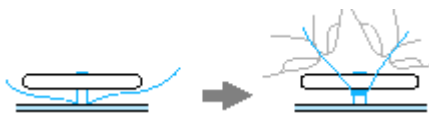

- ③ Vágja le a felesleges cérnákat.

# Cipzár varrása

A varrógéppel cipzárakat varrhat be.

Öltés neve	Minta	Gomb	Alkalmazás	Öltésszélesség		Öltéshosszúság		Nyomótalp
				Auto ma-tikus	Kézi	Automa-tikus	Kézi	
Egyenes öltés (középső tűhelyzet)	3		Cipzár varrás Rejtett öltések és hajtások varrása	-	-	2,5	0,2-5,0	

Több módszer létezik cipzárak varrására. A következőkben a közép- és az oldalcipzár varrását mutatjuk be.

## Középső cipzár varrása

Az öltés két darab összeillesztett anyagon történik.

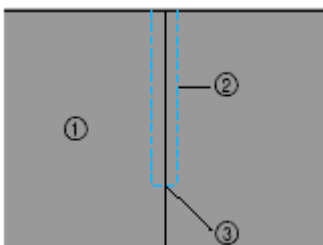

- ① Anyag színe
- ② Öltés
- ③ Cipzár nyílás vége

### 1 Szerelje fel a „J” nyomótalpat és varrjon egyenes öltéseket a cipzárníílásig.

A két anyagot színükkel egymás felé fordítva varrjon visszafelé öltéseket a cipzárníílásig.

- Részletekért lásd az Alapöltés című részt.

### 2 Fércelő öltésekkel folytassa a varrást az anyag széléig.

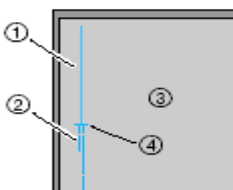

- ① Fércelés
- ② Visszafelé öltések
- ③ Anyag fonákja
- ④ Cipzárníílás vége

### 3 Hajtsa fel és nyomja le a szegélyt az anyag fonákjáról.

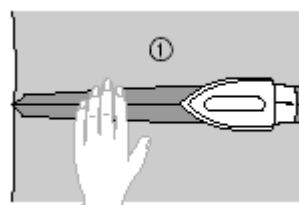

- ① Anyag fonákja

### 4 Igazítsa a cipzárt a kihajtott szegélyekhez és fércelje a helyére.

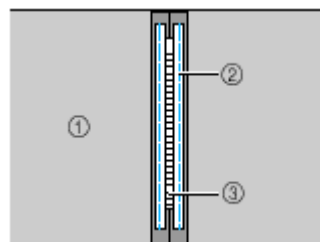

- ① Anyag fonákja
- ② Fércelés
- ③ Cipzár

### 5 Szerelje a nyomótalp tartót az „I” nyomótalp jobb tűskéjére.

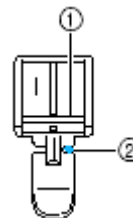

- ① Jobb oldali tűske
- ② Túleengedés helye

- Részletekért lásd a Nyomótalp cseréje című részt.

3 ||  
⑥ Válassza a 3 öltést.

- Részletekért lásd az Öltés kiválasztása című részt.

**! VIGYÁZAT**

- Az „I” nyomótalp használatakor ügyeljen arra, hogy az egyenes öltést (középső tűhelyzet) válassza, és lassan forgassa maga felé a kézikereket, meggyőződve, hogy a tű nem érinti a nyomótalpat. Ha másik öltést választ, vagy a tű hozzáér a nyomótalpához, a tű elgörbülhet vagy eltörhet.

⑦ Varrja körbe a cipzárt.

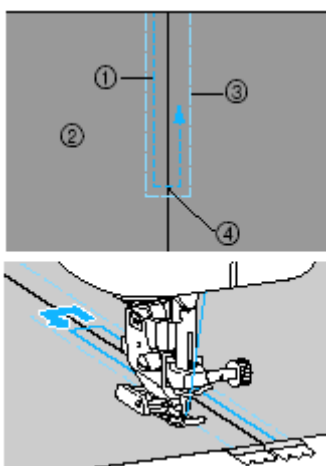

- ① Öltés
- ② Anyag színe
- ③ Fércelés
- ④ Cipzárnnyílás vége

**! VIGYÁZAT**

- Varráskor ügyeljen arra, hogy a tű nem érinti a cipzárt, különben a tű elgörbülhet vagy eltörhet.

⑧ Távolítsa el a fércelő öltéseket.

## Oldalcipzár varrása

Az öltés egy anyagra történik. Használja ezt, ha oldal vagy hátsó cipzárt akar varrni.

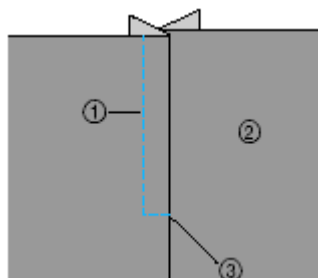

- ① Öltés
- ② Anyag színe
- ③ Cipzárnnyílás vége

A következőkben a baloldalra történő varrást mutatjuk be.

① Szerelje fel a „J” nyomótalpat és varrjon egyenes öltéseket a cipzárnnyílásig.

A két anyagot színükkel egymás felé fordítva varrjon visszafelé öltéseket a cipzárnnyílásig.

- Részletekért lásd az Alapöltés című részt.

② Fércelő öltésekkel folytassa a varrást az anyag széléig.

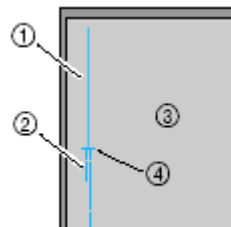

- ① Fércelés
- ② Visszafelé öltések
- ③ Anyag fonákja
- ④ Cipzárnnyílás vége

③ Hajtsa fel és nyomja le a szegélyt az anyag fonákjáról.

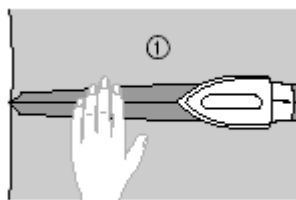

- ① Anyag fonákja

- 4 Nyomja le a szegélyt úgy, hogy a jobb oldala (amit nem fog varrni) 3mm-el szélesebb legyen.

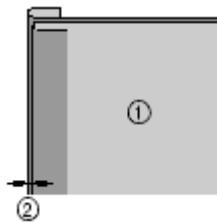

- 1 Anyag fonákja  
2 3mm

- 5 Igazítsa a cipzár fogait a 3mm-el szélesebb anyag éléhez, azután fércelje a helyére a cipzárt.

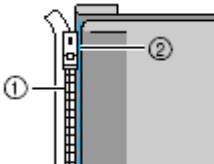

- 1 Cipzár fogak  
2 Fércelő öltés

- 6 Szerelje fel a nyomótalp tartót a „J” cipzár nyomótalp jobb tuskéjére.  
Ha a jobb oldalra varr, a bal oldali tuskére szerelje.

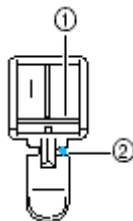

- 1 Jobboldali tüske  
2 Tüleengedés helye

- 7 Válassza a  öltést.  
• Részletekért lásd az Öltés kiválasztása című részt.

## ! VIGYÁZAT

- Az „I” nyomótalp használatakor figyeljen arra, hogy az egyenes öltést (középső tűhelyzet) válassza, és lassan forgassa maga felé a kézikereket, meggyőződve, hogy a tű nem érinti a nyomótalpat. Ha másik öltést választ, vagy a tű hozzáér a nyomótalpához, a tű elgörbülhet vagy eltörhet.

- 8 Varrja a cipzárt a 3 mm-el szélesebb anyagra, a cipzár aljától kiindulva.

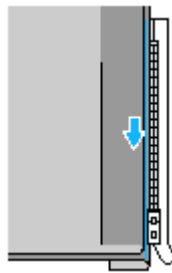

## ! VIGYÁZAT

- Varráskor figyeljen arra, hogy a tű nem érinti a cipzárt, különben a tű elgörbülhet vagy eltörhet.

- 9 Amikor körülbelül 5cm-re ért a cipzár végéhez, állítsa meg a varrógépet leengedett tűvel, emelje fel a nyomótalp kart és nyissa ki a cipzárt, majd folytassa a varrást.

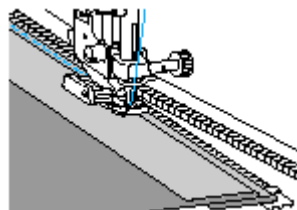

- 10** Húzza be a cipzárt, fordítsa meg az anyagot és fércelje a cipzár másik oldalát az anyaghoz.

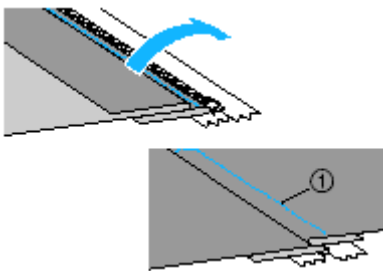

① Fércelő öltés

- 11** Szerelje fel a nyomótalp tartót az „I” nyomótalp másik tuskéjére.

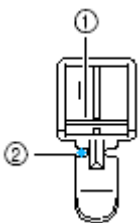

① Baloldali tüske  
② Túleengedés helye

- 12** Varrja körbe a cipzárt.

Varrjon visszafelé öltéseket a cipzárnylás végén és igazítsa a cipzár fogait a nyomótalp széléhez.

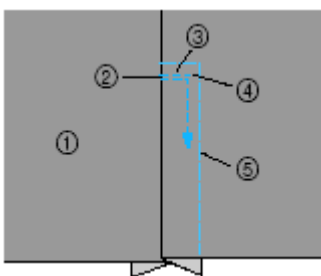

① Anyag színe  
② Cipzárnylás vége  
③ Visszafelé öltés  
④ Öltés eleje  
⑤ Fércelő öltés

- 13** Amikor körülbelül 5cm-re ért a cipzár végéhez, állítsa meg a varrógépet leengedett tűvel és emelje fel a nyomótalp kart.

- 14** Távolítsa el a fércelő öltést, nyissa ki a cipzárt és folytassa a varrást.

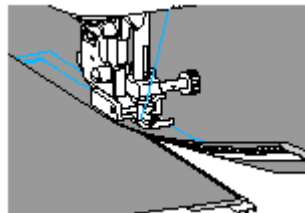

# Cipzár/szegély varrása

Öltés neve	Minta	Gomb	Alkalmazás	Öltésszélesség		Öltéshosszúság		Nyomótalp
				Auto-ma-tikus	Kézi	Automa-tikus	Kézi	
Egyenes öltés (baloldali tűhelyzet)			Cipzár varrás Rejtett öltések és szegések varrása	0,0	0,0 – 7,0	2,5	0,2-5,0	

## Középső Zipzár varrása

- 1 Középső zipzár varrásához lásd a Középső zipzár varrása fejezetet a 85. oldalon.
- 2 Vegye le a nyomótalpat és a nyomótalp tartót az állítható zipzár/szegőtalp felrakásához.

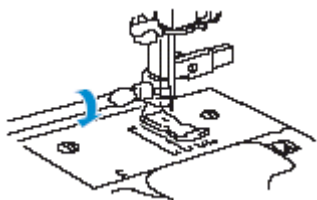

## Megjegyzés

- Használjon csavarhúzó a talp megszorításához. Ha a csavar túl laza a tű eltörhet és balesetet okozhat.

- 3 Válassza ki az öltést

- 4 Lazítsa meg a pozicionáló csavart a nyomótalp hátsó részén.

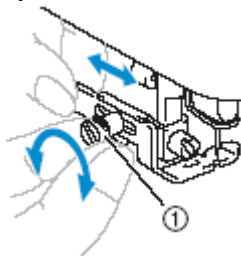

① Beállító csavar

- 5 Csúsztassa a nyomótalpat a jobboldali vagy a baloldali anyagtovábbító fogazat fölé.

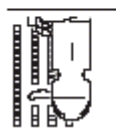
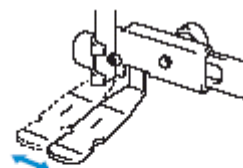

Baloldali helyzet

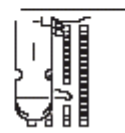

Jobboldali helyzet

- 6 Változtassa a tű helyzetét úgy, hogy az ne érjen a nyomótalpához.  
További részletekért lásd az Öltéshossz beállítása fejezetet az 55. oldalon.



① Tűleengedés helye

## ⚠ VIGYÁZAT

- A tű helyzetének a beállítása után lassan forgassa a kézikereket maga irányába és ellenőrizze, hogy a tű nem ér a nyomótalpához. Ha a tű hozzáér a nyomótalpához a tű elgörbülhet vagy eltörhet.

7 Biztonsággal szorítsa meg a beállítócsavart.

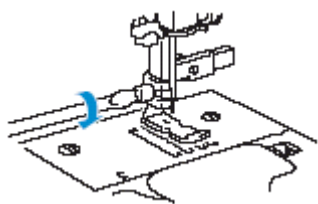

① Beállítócsavar

8 Varrja körbe a zipzárt.

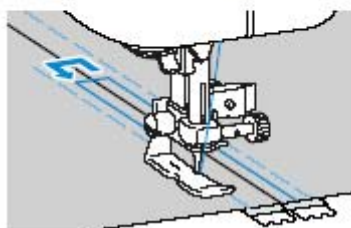
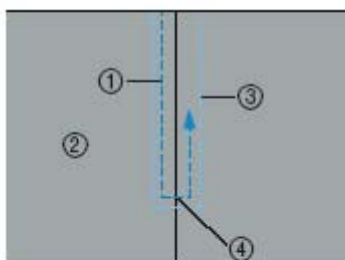

- ① Öltés
- ② Anyag jobb oldala
- ③ Fércelés
- ④ a zipzár vége

•  **VIGYÁZAT**

- Varrás ideje alatt ügyeljen arra, hogy a tű ne érjen a zipzárhoz mert a tű elgörbülhet vagy eltörhet.

9 Húzza ki a fércelő öltést.

## Szegés

1 Tegye a szegőanyagot a két anyag közé az alábbiak szerint.

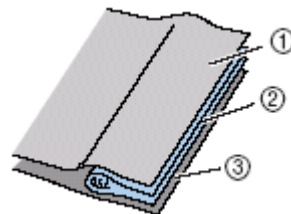

- ① Anyag
- ② Szegőanyag
- ③ Anyag

2 Az állítható zipzár/szegőtalp felrakásához lásd az előző oldalt.

3 Varrjon a szegés mentén.

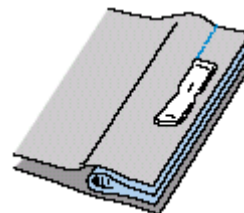

4 Varrás után fordítsa meg

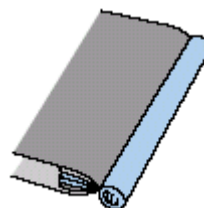



## Sztreccs anyagok és rugalmas

Sztreccs anyagokat varrhat és rugalmas szalagokat varrhat fel.

Öltés neve	Minta	Gomb	Alkalmazás	Öltésszélesség		Öltéshosszúság		Nyomótalp
				Automa- tikus	Kézi	Automa- tikus	kézi	
Sztreccs öltés	5		Sztreccs anyagok	1,0	1,0-3,0	2,5	1,0-4,0	J
2 pontos cikkcakk öltés	9	-	Rugalmas szalag	5,0	1,5-7,0	1,0	0,2-4,0	
3 pontos cikkcakk öltés	10			5,0	1,5-7,0	1,0	0,2-4,0	
Rugalmas toldó öltés	28	-	Rugalmas anyagok sztreccs anyagokhoz történő toldására	4,0	0,0-7,0	1,0	0,2-4,0	

Tartsa be az előírásokat, amikor a következő öltési műveleteket végzi.

### Sztreccs öltés

- 1 Szerelje fel a „J” cikkcakk nyomótalpat.

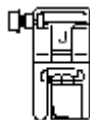

Részletekért lásd a Nyomótalp cseréje című részt.

- 2 Válassza a „03J” öltést.
  - Részletekért lásd az Öltés kiválasztása című részt.

- 3 Nyújtás nélkül varrja az anyagot.

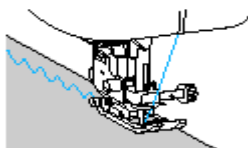

### Rugalmas toldás

Ha egy ruhadarab mandzsettájára vagy derekára rugalmas szalagot varr fel, a méretet a rugalmas szalag hossza határozza meg. Ezért fontos, hogy megfelelő hosszú rugalmas szalagot válasszon.

- 1 Gombostűzze a rugalmas szalagot az anyag fonákjára.
  - Több ponton is szúrjon be gombostűket, hogy a szalag egyformán rendeződjön el az anyagon.

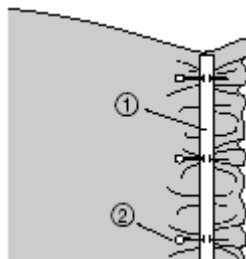

- 1 Rugalmas szalag
- 2 Gombostű

- 2 Szerelje fel a „J” cikkcakk nyomótalpat.



- Részletekért lásd a Nyomótalp cseréje című részt.

**3** Válasszon ki egy öltést.  
Részletekért lásd az Öltés kiválasztása című részt.

**4** Varrja a rugalmas szalagot az anyagra úgy, hogy végig feszíti a szalagot, hogy egyforma hosszú legyen az anyaggal.



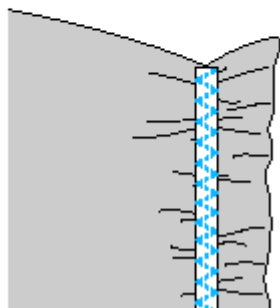
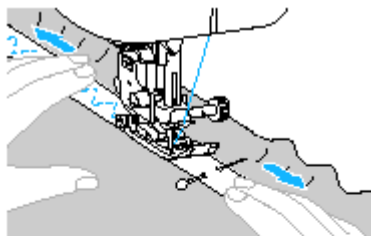









Amíg bal kezével húzza a nyomótalp mögötti szalagot, jobb kezével húzza a nyomótalp elejéhez legközelebbi gombostűnél is.



## VIGYÁZAT

- Varráskor ügyeljen arra, hogy a tű ne érje a gombostűkhöz, mert a tű elgörbülhet vagy eltörhet.

## Rátét, Patchwork és Steppelés

Öltés neve	Minta	Gomb	Alkalmazás	Öltésszélesség		Öltéshosszúság		Nyomótalp P
				Automa- tikus	Kézi	Automa- tikus	Kézi	
Cikkcakk öltés	7 		Rátétek varrása	3,5	0,0-7,0	1,4	0,0-4,0	J
	60 	-	Rátét steppelés, szabad steppelés, szatén öltés	3,5	0,0-7,0	1,4	0,0-4,0	
Rátét öltés	19 		Rátétek tűzése	3,5	2,5-5,0	2,5	1,6-4,0	
	61 	-	Rátétek tűzése és erősítés	1,5	0,5-5,0	1,2	1,0-4,0	
Egyenes toldás öltés	57 	-	Toldás egyenes öltéssel (6,5mm szegéllyel a nyomótalp jobb oldalától)	5,5	0,0-7,0	1,6	0,2-5,0	
	58 	-	Toldás egyenes öltéssel (6,5mm szegéllyel a nyomótalp jobb oldalától)	1,5	0,0-7,0	1,6	0,2-5,0	
Egyesítő öltés	22 	-	Patchwork (foltvarró) öltés	4,0	0,0-7,0	1,2	0,2-4,0	
	23 	-		5,0	2,5-7,0	2,5	1,0-4,0	
	24 	-		5,0	0,0-7,0	1,2	0,2-4,0	
Kézi utánzat steppelés	59 	-	Egyenes steppelés, ami kézinek néz ki	0,0	0,0-7,0	2,5	1,0-4,0	
Steppelő öltés	62 	-	Pontozás	7,0	1,0-7,0	1,6	1,0-4,0	

### Rátét varrása

- 1 Vágja ki a rátétet, 3-5mm szegélyt ráhagyva.

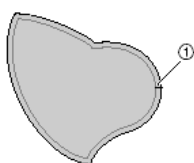

① Szegély

- 2 Helyezzen egy darab méretre vágott vastag papírt a rátétre, és vasaló segítségével hajtsa be a varrasszegélyt.



- Ezután távolítsa el a papírt.

- 3** Fordítsa meg a rátétet és fércelje vagy tűzze rá az anyagra.

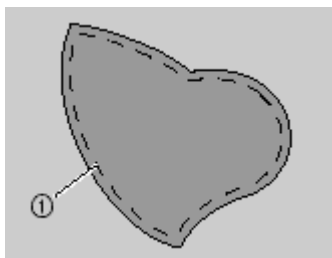

① Fércelés

- 4** Szerelje fel a „J” cikkcakk nyomótalpat.

- Részletekért lásd a Nyomótalp cseréje című részt.

- 5** Válasszon egy öltést.

Részletekért lásd az Öltés kiválasztása című részt.

- 6** Forgassa maga felé a kézikereket, azután kezdje körbevarrni a rátét szélét ügyelve, hogy a tű éppen csak kívül érkezik le a rátét szélén.

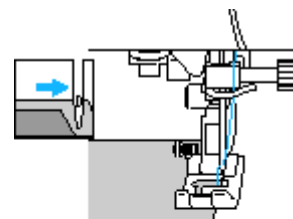

Amikor sarkoknál varr, állítsa meg a gépet tűvel éppen csak az anyag mellett, emelje fel a nyomótalp kart és fordítsa az anyagot a kívánt varrási irányba.



## Patchwork (Foltvarró) öltés

- 1 Hajtsa be a felső anyag szélét és helyezze az alsó anyagra.
- 2 Varrja össze a két darabot úgy, hogy a minta mindkettőt szélét fedje.

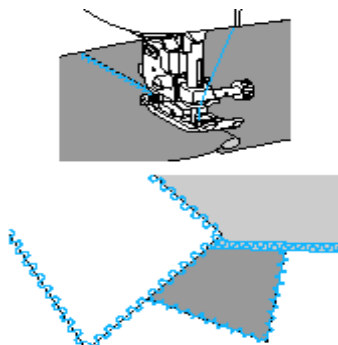

## Toldás

Két anyag összevarrását toldásnak nevezzük. Az anyagdarabokat 6,5mm szegély ráhagyásával vágjuk ki. Varrjon egyenes toldó öltésekkel 6,5mm-re a nyomótalp bal vagy jobb oldalától.

- 1 Fércelje vagy tűzze össze az összetoldani kívánt anyagdarabokat.
- 2 Szerelje fel a „J” cikkcakk nyomótalpat.



Részletekért lásd a Nyomótalp cseréje című részt.

- 3 Válassza a 57 P vagy 58 P öltést.  
Részletekért lásd az Öltés kiválasztása című részt.

- 4 Varrjon úgy, hogy az anyag szélét a nyomótalp széléhez igazítja.

- **Jobboldali szegélyhez**  
Igazítsa a nyomótalp jobb szélét az anyag széléhez és varrjon a 57 P öltéssel.

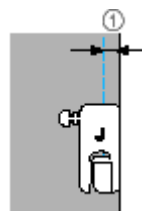

① 6,5mm

- **Baloldali szegélyhez**  
Igazítsa a nyomótalp bal szélét az anyag széléhez és varrjon a 58 P öltéssel.

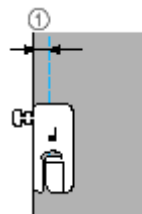

① 6,5mm



### Megjegyzés

- A szegély szélességének változtatásához (tűhelyzet), állítsa be az öltésszélességet.

## Stepelés

Két anyag szendvicsszerű összetűzését stepelésnek nevezzük. Az opcionális anyagtovábbító nyomótalp és a stepelés vezető segítségével könnyen készíthet stepelő öltéseket.

- 1 **Fércelje vagy tűzze össze az összetoldani kívánt anyagdarabokat.**
- 2 **Szerelje fel az anyagtovábbító nyomótalpat.**
  - Részletekért lásd a Nyomótalp cseréje című részt.
- 3 **Válasszon ki egy öltést.**
  - Részletekért lásd az Öltés kiválasztása című részt.
- 4 **Tegye kezeit a nyomótalp két oldalára, és egyformán feszítse az anyagot varrás közben.**

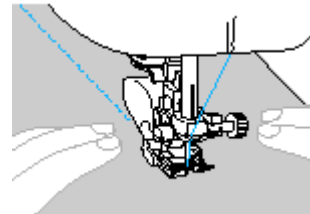

### Megjegyzés

- Az anyagtovábbító nyomótalppal való varrásnál állítsa lassú és közepes közé a varrási sebességet.
- Az anyagtovábbító nyomótalpat keresse Brother kereskedőjénél.

- Az opcionális steppelés vezető használata  
A steppelés vezetővel állandó távolságú, párhuzamos öltéseket varrhat.

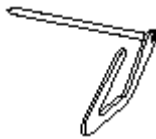

- 1 Helyezze be a steppelés vezető szárát az anyagtovábbítás nyomótalp vagy a nyomótalp tartó hátulján lévő lyukba.

- Anyagtovábbítás nyomótalp



- Nyomótalp tartó

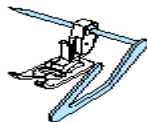

- 2 Állítsa úgy a szárát, hogy a steppelés vezető egy vonalban legyen egy, már elkészült öltéssel.

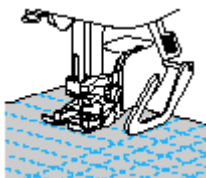

### Megjegyzés

- A steppelés vezetőt keresse Brother kereskedőjénél

## Szabad mozgású steppelés

A szabad mozgású steppeléssel az anyagtovábbítók leengedhetők (az anyagtovábbító beállító segítségével), így az anyag bármilyen irányba forgatható.  
A szabad mozgású steppeléshez az opcionális steppelő talp szükséges.



- 1 Távolítsa el a nyomótalpat és a nyomótalp tartót.  
Lásd a Nyomótalp tartó eltávolítása című részt.
- 2 Igazítsa a steppelő talpat a nyomótalp tartórúd alsó részéhez.  
A steppelő talpon lévő tűske legyen egy vonalban a tűszorító csavarral.
- 3 Jobb kezével tartsa a steppelő talpat a helyén, és a bal kezében tartott csavarhúzóval szorítsa meg a nyomótalp tartó csavart.

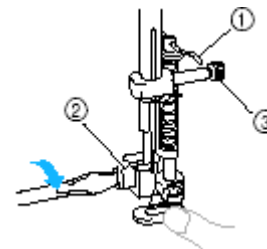

- ① Tűske a steppelő talpon
- ② Nyomótalp tartó csavar
- ③ Tűszorító csavar

### VIGYÁZAT

- Ügyeljen arra, hogy jól szorítsa meg a csavarokat a csavarhúzóval, különben a tű hozzáérhet a nyomótalpához és elgörbülhet vagy eltörhet.

- 4 Csúsztassa el a varrógép hátsó részén lévő anyagtovábbító beállítót (előlről nézve) jobbra.

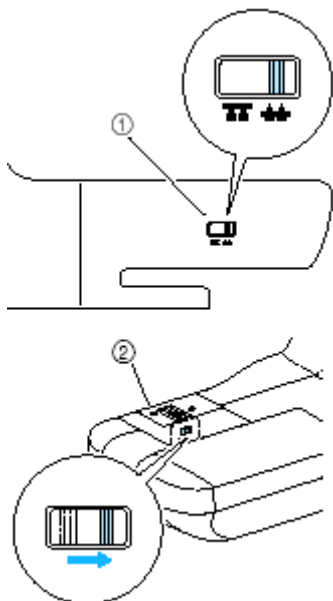

- ① Anyagtovábbító beállító (hátról nézve)  
 ② Hátsó rész

► Az anyagtovábbítók ezzel le vannak engedve.

- 5 Kapcsolja be a varrógépet és válasszon egy öltést.  
 Részletekért lásd az Öltés kiválasztása című részt.

- 6 Két kezével húzza feszesre az anyagot, azután mozgassa az anyagot, a mintát követve.  
 A varrás elejére és végére megerősítő öltés kerül.

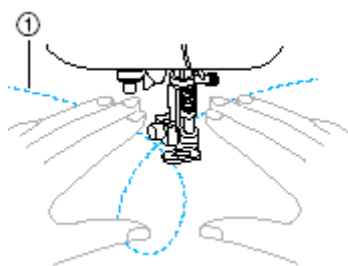

- ① Minta

- 7 A varrás befejezése után csúsztassa vissza az anyagtovábbító beállítót balra **▲▲** (előlről nézve) az anyagtovábbítók felemeléséhez.

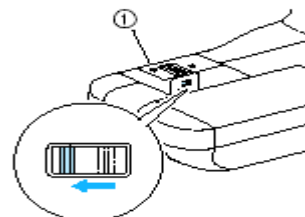

- ① Hátsó oldal

- Alaphelyzetben a beállító gomb a baloldalon áll.

### Megjegyzés

- Keresse az opcionális steppelő talpat Brother kereskedőjénél.



## Szatén öltés

Díszöltés készíthető a szaténöltés szélességének megváltoztatásával. Ha a varrógép úgy van beállítva, hogy az öltésszélesség szabályozható varrás sebesség szabályzóval az öltésszélesség gyorsan változtatható. Ez esetben a varrás sebessége a pedállal szabályozható.

### Csatlakoztassa a pedált

Részletekért lásd a Varrás megkezdése fejezetet a 49. oldalon.

#### 1 Szerelje fel a „J” cikkcakk nyomótalpat.

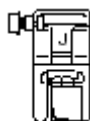

Részletekért lásd a Nyomótalp cseréje című részt.  
**Kapcsolja be a varrógépet és nyomja meg a beállítás gombot**  **a vezérlőpanelen.**

► A beállítás képernyő jelenik meg a kijelzőn.

Nyomja meg a , ,  és a  gombokat amíg a  jelet ki nem választja.

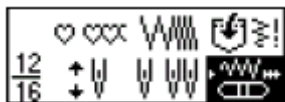

#### Nyomja meg az elfogadás gombot.

► A kijelzőn megjelenik, hogy az öltésszélesség a varrás sebesség szabályzóval állítható.

Nyomja meg a  gombot bekapcsoláshoz.

Kikapcsoláshoz nyomja meg a  gombot.



► A varrógépen most be van állítva hogy, az öltésszélesség a varrás sebesség szabályzóval állítható.

#### Nyomja meg az elfogadás gombot.

► Az eredeti öltés képernyő jelenik meg.



Válassza ki az  öltést.

• Részletekért lásd az Öltések kiválasztása fejezetet a 68. oldalon.

#### Varrás alatt csúsztassa a varrás sebesség szabályozót az öltésszélesség változtatásához.

Csúsztassa a csúszzókapcsolót balra az öltésszélesség csökkentéséhez. Csúsztassa a csúszzókapcsolót jobbra az öltésszélesség növeléséhez.

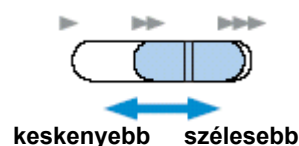

Szabályozza a varrás sebességet a pedállal.

Amikor befejezte a varrást kapcsolja ki a funkciót.

#### Megjegyzés

- Noha az öltések különbözni fognak az anyag minőségétől és a szál vastagságától függően az öltésszélességet szabályozza 0,3 és 0,5 mm között.

# Megerősítő öltések

Erősítse meg a nagy terhelésnek kitett részeket, mint az ujjak, belső varrások és zsebek sarkai.

Öltés neve	Minta	Gomb	Alkalmazás	Öltésszélesség		Öltéshosszúság		Nyomótalp
				Automa- tikus	Kézi	Automa- tikus	kézi	
Tripla sztreccs öltés	4		Ujjak és belső varrások megerősítése	0,0	0,0-7,0	2,5	1,5-4,0	J
Végerősítő öltés	54	-	Nyílások (zsebek) végeinek megerősítése	2,0	1,0-3,0	0,4	0,3-1,0	A
Stoppolás	52	-	Középnéhez anyagok stoppolásához	7,0	2,5-7,0	2,0	0,4-2,5	
	53	-	Vastag anyagok stoppolásához	7,0	2,5-7,0	2,0	0,4-2,5	

## Tripla sztreccs öltés

Használja a tripla sztreccs öltést ujjak és belső varrások megerősítésére.

- 1 Szerelje fel a „J” cikkcakk nyomótalpat.

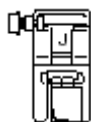

Részletekért lásd a Nyomótalp cseréje című részt.

- 2 Válassza a öltést.

Részletekért lásd az Öltések kiválasztása című részt.

- 3 Kezdje el a varrást.

- Részletekért lásd a Varrás elkezdése című részt.

## Végerősítő öltés

A végerősítő öltést olyan helyeken kell alkalmazni, amelyek nagy terhelésnek vannak kitéve, például zsebek sarkai és nyílások.

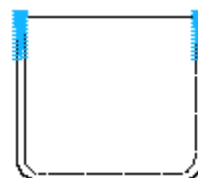

- 1 Határozza meg a végerősítő kívánt hosszát.

Állítsa a gombvezető lapot az „A” gomblyuk talpon a kívánt hosszra. (A nyomótalpon lévő skálajelzések beosztása 5mm).

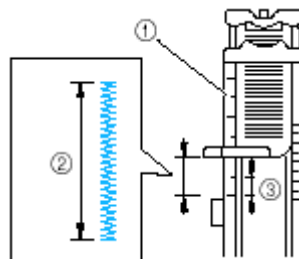

- 1 Nyomótalp skála
- 2 Végerősítő hossza
- 3 5mm

- A végerősítő legfeljebb 28 mm lehet.

- 2** Szerelje fel az „A” gomblyuk nyomótalpat.  
Részletekért lásd a Nyomótalp cseréje című részt.

- 3** Válassza a  54 öltést.  
Részletekért lásd az Öltés kiválasztása című részt.

- 4** Helyezze úgy az anyagot, hogy a zseb nyílása Ön felé nézzen. Engedje le a nyomótalp kart úgy, hogy a tú **2** mm-el a zseb nyílása előtt érjen az anyagba.

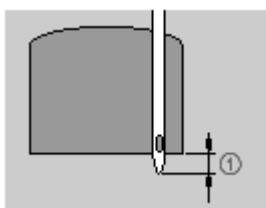

① **2** mm

Vezesse át a felső cérnát a nyomótalpon lévő lyukon.

- Amikor leengedi a nyomótalp kart, ne nyomja meg a nyomótalp elejét, különben a végerősítő nem lesz megfelelő hosszúságú.

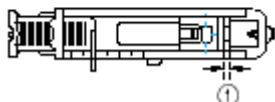
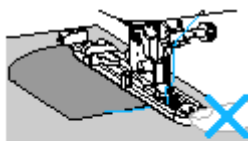

① Ne csökkentse a távolságot.

- 5** Húzza le ütközésig a gomblyuk kart.

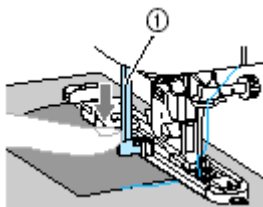

① Gomblyuk kar

A gomblyuk kar a gomblyuk nyomótalpon lévő fül mögött helyezkedik el.

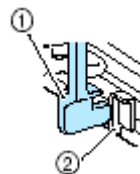

① Gomblyuk kar  
② Fül

- 6** Gyengéden tartsa bal kézzel a felső cérna végét és kezdjen varrni.

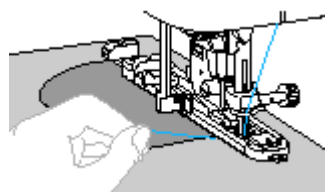

A varrás végeztével a varrógép megerősítő öltéseket varr, majd leáll.

- 7** Emelje fel a nyomótalp kart, távolítsa el az anyagot és vágja el a cérnákat.

- 8** Tolja vissza a gomblyuk kart eredeti helyzetébe.

### Megjegyzés

- Ha az anyag nem adagolódik, mert pl. túl vastag, növelje az öltéshosszúságot. Részletekért lásd az Öltéshosszúság beállítása című részt.

## Stoppolás

A szakadt anyagot meg lehet stoppolni.  
A stoppolást az alábbiak szerint lehet végezni.

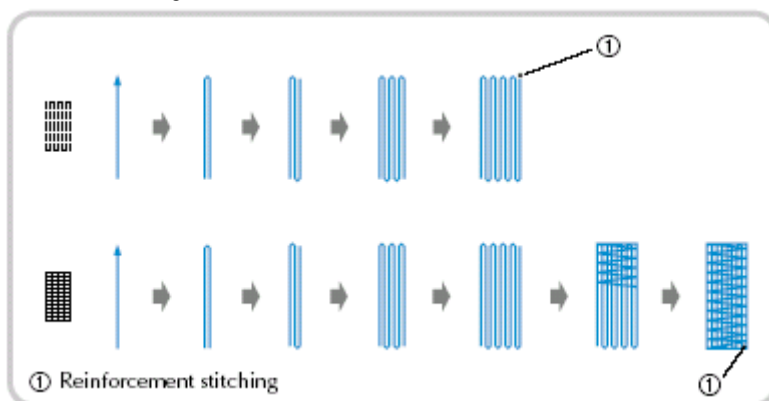

Határozza meg a stoppolló öltés hosszát.

Állítsa a gombvezető lapot az A jelű gomblyukvarró talpon a kívánt hosszra. (A nyomótalp skálán az osztások között 5 mm van)

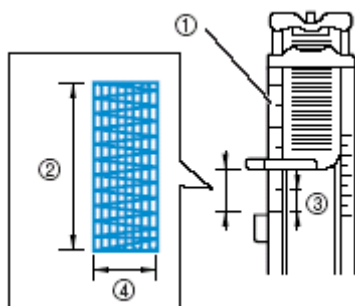

- ① Nyomótalp skála
- ② Stoppolás hossza
- ③ 5 mm
- ④ 7 mm

Maximum 28 mm hosszúságú öltés varrható.

Tegye fel az A jelű gomblyukvarró talpat.

A nyomótalp cseréjéről lásd még a Nyomótalp cseréje fejezetet a 37. oldalon.

Válassza ki a  vagy a  öltéseket.  
Részletekért lásd még az Öltések kiválasztása fejezetet a 68. oldalon.

**Állítsa be a stoppolandó anyagot 2 mm-re a tű elé és engedje le a nyomótalpat.**

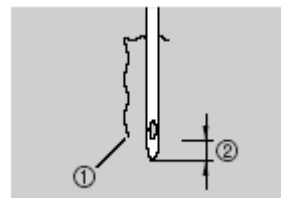

- ① Szakadás
- ② 2 mm

Vezesse a felső szálát lenn a nyomótalpon lévő lyukon keresztül.

A nyomótalp leengedése közben ne nyomja meg a nyomótalpat mert akkor a stoppolás nem lesz megfelelő méretű.

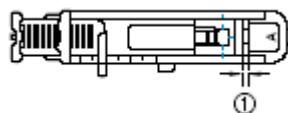
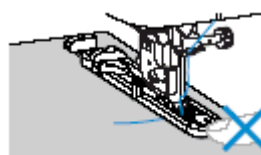

Ne csökkentse a rést.

Tolja le a gomblyuk kart amennyire csak lehetséges.

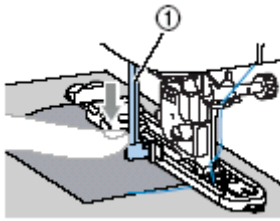

① Gomblyuk kar

A gomblyuk kart állítsa a gomblyukvarró talpon lévő ütköző mögé.

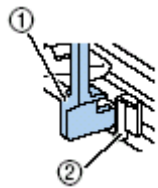

① Gomblyuk kar

② Ütköző

Finoman tartsa a felsőszálat bal kezében és kezdjen el varrni.

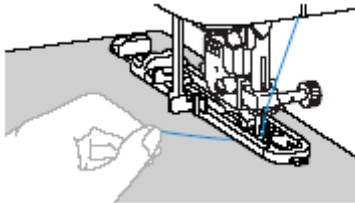

Ha a varrás befejeződik a varrógép automatikusan megerősítő öltést varr majd megáll.

Vágja el a szálakat, emelje fel a nyomótalpat és vegye ki az anyagot.

Emelje a gomblyuk kart az eredeti helyzetébe.



### Megjegyzés

- Ha az anyag nem továbbítódik növelje az öltéshosszt. Részletekért lásd Öltéshossz beállítása c. fejezetet.

# Fűzőlyuk varrása

Fűzőlyukak, például övekre, varrhatóak. Három fűzőlyuk-méretből választhat: 3, 5 és 7mm.

Öltés neve	Minta	Alkalmazás	Öltésszélesség		Öltéshosszúság		Nyomótalp
Fűzőlyuk öltés	56 	Fűzőlyukak varrása, pl. övekre	7,0	7,0; 6,0 vagy 5,0	-	-	N

- 1 Szerelje fel az "N" monogramozó nyomótalpat.



Részletekért lásd a Nyomótalp cseréje című részt.

- 2 Válassza a 56  öltést.

- Részletekért lásd az Öltés kiválasztása című részt.

- 3 Állítsa az öltésszélességet a kívánt fűzőlyuk mérethez.



- Részletekért lásd az Öltésszélesség beállítása című részt.

- 4 Engedje le a tűt az anyagba az öltés elején, azután engedje le a nyomótalp kart.

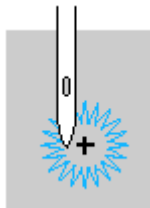

- 5 Kezdje el a varrást.

- Amint végzett a varrással, a varrógép automatikusan megerősítő öltéseket varr, majd leáll.

- 6 A lyukasztó segítségével lyukassza ki a fűzőlyuk közepét.

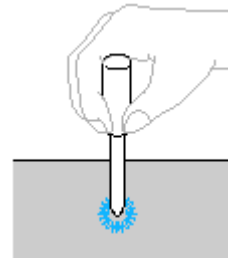

- Amikor a lyukasztót használja, tegyen egy vastag papírt vagy más alátétet az anyag alá, mielőtt lyukat üt az anyagba.

## Megjegyzés

- Ha vékony cérnát használ, az öltés durva lehet. Ha ez történik, varrja kétszer a fűzőlyukat egymás tetejére, mielőtt eltávolítja az anyagot.

# Díszöltések

Ezzel a varrógéppel különböző díszöltéseket készíthet.

Öltés neve	Minta	Alkalmazás	Öltésszélesség		Öltéshosszúság		Nyomótalp
Azsúrozó öltés	26	Két anyag összevarrása „nyitott szegéllyel”	5,0	0,0-7,0	2,5	1,0-4,0	J
	27		5,0	2,5-7,0	2,5	1,0-4,0	
Egyesítés	22	Áthidaló díszöltések	4,0	0,0-7,0	1,2	0,2-4,0	
	23		5,0	2,5-7,0	2,5	1,0-4,0	
	24		5,0	0,0-7,0	1,2	0,2-4,0	
Pikkelyöltés	20						
Darázsöltés	25	Az anyagnak tartást és rugalmasságot ad	5,0	0,0-7,0	2,5	1,0-4,0	
	26		5,0	0,0-7,0	2,5	1,0-4,0	
	27		5,0	2,5-7,0	2,5	1,0-4,0	
Cakkozás	21	Szatén cakkozó öltés	5,0	2,5-7,0	0,5	0,1-1,0	
Dekor öltés	33	Csipke varrás, díszítő felhajtás, stb.	3,5	1,5-7,0	2,5	1,6-4,0	N
	34		6,0	1,5-7,0	3,0	1,5-4,0	
	35	Csipke varrás, díszítő vékony anyagokra	5,0	1,5-7,0	3,5	1,5-4,0	
	36		5,0	1,5-7,0	4,0	1,5-4,0	
	37		5,0	1,5-7,0	2,5	1,5-4,0	
	38		5,0	1,5-7,0	2,5	1,5-4,0	
	39	Csipke varrás, díszítő vékony anyagokra	5,0	1,5-7,0	1,6	1,0-4,0	
	40	Csipkevarrás stb.	6,0	1,5-7,0	1,6	1,0-4,0	

	41			5,0	1,5-7,0	1,6	1,0-4,0	
Dekor öltés	29		Dekorációs öltések	4,0	0,0-7,0	3,0	2,0-4,0	J N
	30			4,0	0,0-7,0	2,5	1,0-4,0	
	31			5,0	1,5-7,0	1,0	0,2-4,0	
	32			5,0	1,5-7,0	1,0	0,2-4,0	N

## Azsúrozás

A nyitott szegély mentén történő varrást azsúrozásnak nevezzük. Ez blúzokon és gyermekruhákon alkalmazható. Akkor dekoratívabb, ha vastagabb cérnát használunk.

- 1 Egy vasalóval hajtsa be a két anyag szegélyét
- 2 Fércelje a két anyagot egymástól 4mm-re egy vékony papírra vagy vízben oldódó stabilizáló lapra.

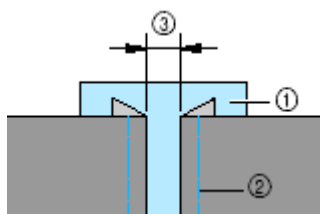

- 1 Vékony papír vagy stabilizáló lap
- 2 Fércelő öltés
- 3 4mm

- 3 Szerelje fel a „J” cikkcakk nyomótalpat.

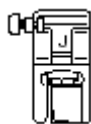

- Részletekért lásd a Nyomótalp cseréje című részt.

- 4 Válassza a vagy a öltést.

- Részletekért lásd az Öltés kiválasztása című részt.

- 5 Állítsa az öltésszélességet 7,0mm-re.

- Részletekért lásd az Öltésszélesség beállítás című részt.

- 6 Varrjon úgy, hogy a nyomótalp közepét a két anyag közé középre igazítja.

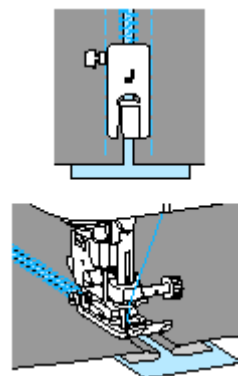

- 7 A varrás befejezése után, távolítsa el a papírt.



## Cakkozás

Az ismétlődő hullámos mintát, ami úgy néz ki, mintha kagyló lenne, cakkozásnak nevezzük. Ezt blúzok gallérjának vagy zsebkendők szegélyének díszítésére használjuk.

- 1 Szerelje fel az „N” monogramozó talpat.



- Részletekért lásd a Nyomótalp cseréje című részt.

- 2 Válassza a 21 öltést.

- Részletekért lásd az Öltések kiválasztása című részt.

- 3 Varrja végig az anyag szélét ügyelve, hogy az öltés ne fusson le az anyagról.

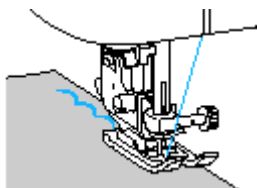

- Jobb eredmény érdekében spricceljen keményítőt az anyagra és vasalja meg, mielőtt varrni kezd.

- 4 Vágja körül az öltést.



- Vigyázzon, ne vágja el az öltést.

## Darázsöltés

A ráncolás céljára varrt vagy hímzett öltéseket darázsöltésnek nevezzük. Blúzok vagy mandzsetták díszítésére alkalmas. Tartást és rugalmasságot ad az anyagnak.

- 1 Szerelje fel a „J” cikkcakk nyomótalpat.



- Részletekért lásd a Nyomótalp cseréje című részt.

- 2 Válassza az egyenes öltést és állítsa az öltéshosszúságot 4,0 mm-re, majd lazítsa a szálfeszességet.

- Részletekért lásd az Öltéshosszúság beállítása és a Szálfeszesség beállítása című részeket.

- 3 Varrjon párhuzamos öltéseket egymástól 1cm-re.

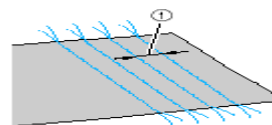

- ① 1cm

- Nem szükséges megerősítő öltéseket varrni.

- 4 Húzza meg az alsó szálakat, hogy ráncokat kapjon.

Vasalóval simítsa el a ráncokat.

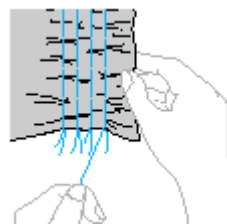

- 25  26  vagy a 27 
- 5 Válassza a **öltések egyikét**,  
Részletekért lásd az **Öltések kiválasztása** című részt.

- 6 Varrjon az egyenes öltések közé.

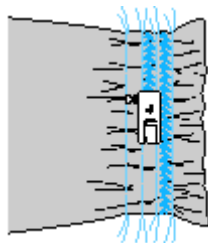

- 7 Húzza meg az egyenes öltések cénáit.

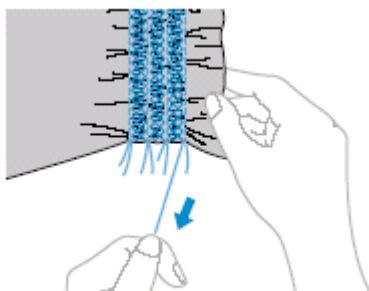

## Pikkelyöltés

Vékony anyagból készült anyagok szélének díszítő öltése.

- 1 Hajtsa ketté az anyagot az átló mentén.

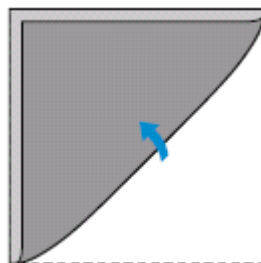

- 2 Szerelje fel a „J” cikkcakk nyomótalpat.



- Részletekért lásd a **Nyomótalp cseréje** című részt.

- 3 Válassza a **21** } **öltést**.
- Részletekért lásd az **Öltések kiválasztása** című részt.

- 4 Varrás ideje alatt győződjön meg hogy a tű kissé elválnak az anyagtól.

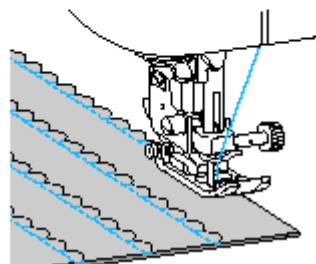
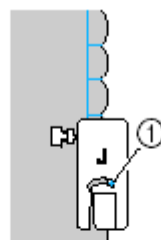

- ① Tű leengedési pozíció

- 5** Hajtsa ki az anyagot és vasalja meg a pikkelyeket.

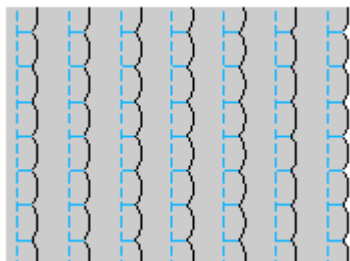

## Egyesítés

Dekoratív áthidaló öltéseket varrhat az egyesített anyagok szegélyeire. Ez például Patchwork varrásnál használható.

- 1** Szerelje fel a „J” cikkcakk nyomótalpat.



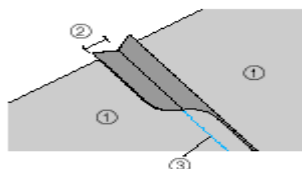

- Részletekért lásd a Nyomótalp cseréje című részt.

- 2** Varrja össze a két anyagdarab színét, majd nyiss ki a szegélyeket.



- ① Anyag fonákja  
② 6,5mm szegély  
③ Egyenes öltés

- 3** Válassza a , , vagy  öltések egyikét.

- Részletekért lásd az Öltések kiválasztása című részt.

- 4** Fordítsa meg az anyagot, hogy a színe felfelé nézzen, majd a nyomótalp közepét a szegélyre igazítva varrja végig a szegélyt.

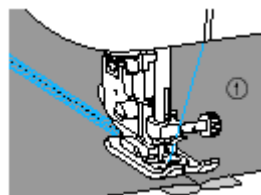

- ① Anyag fonákja

## Szegélyöltés

Amikor „szárnyas” tűt használ, a tűlyukak nagyobbak lesznek, ezáltal csipkészerű dekoratív öltést kap. Ezt asztalterítők, díszszegélyek varrásához használhatja.

### 1 Illessze be a szárnyas tűt.



- Használja a130/705H 100/16 szárnyas tűt.
- Részletekért lásd a Tű cseréje című részt.
- A cérnabefűző nem használható a szárnyas tűnél, különben a varrógép károsodhat. Kézzel vezesse át a cérnát a tű fokán előről hátra.

### 2 Szerelje fel az „N” monogramozó nyomótalpat.



- Részletekért lásd a Nyomótalp cseréje című részt.

### 3 Válassza a

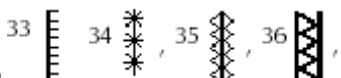

öltések egyikét.

- Részletekért lásd az Öltés kiválasztása című részt.
- Az öltésszélesség 6mm vagy kevesebb legyen.

### 4 Kezdje el a varrást

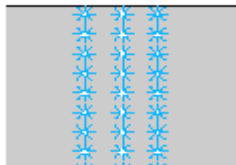

## ! VIGYÁZAT

- Az öltésszélesség 6mm vagy kevesebb legyen, különben a tű elgörbülhet vagy eltörhet.
- Az öltésszélesség beállítása után, forgassa maga felé a kézik\*-9ereket és ellenőrizze, hogy a tű nem érinti a nyomótalpat. Ha hozzáér, a tű elgörbülhet vagy eltörhet.

A cérnák részleges eltávolítása a „Szálhúzásos öltés”. A laza szövésű anyagoknál nagyon szép eredményt ad. Két módot mutatunk be az alábbiakban.

- **Szálhúzásos öltés (1. Példa)**  
Az anyagot megfordítjuk, és kétszer varrjuk.

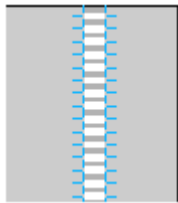

- ① Húzzon ki néhány cérnát az anyagból.



- ② Szerelje fel az „N” monogramozó nyomótalpat.



Részletekért lásd a Nyomótalp cseréje című részt.

- ③ Válassza a  öltést.
- Részletekért lásd az Öltés kiválasztása című részt.

- ④ Varrja végig a rojtozott részt az anyag színén.

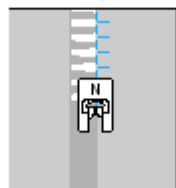

- ⑤ Nyomja meg a beállítás gombot  a vezérlőpanelen.



▶ A beállítás képernyő jelenik meg.

- ⑥ Nyomja meg a , ,  és a  gombokat amíg a  -ot ki nem választja.



- ⑦ Nyomja meg az elfogadás  gombot.

▶ A kijelzőn a mintatükrözés jelenik meg.

- ⑧ Nyomja meg a  gombot bekapcsoláshoz. Visszatéréshez nyomja meg a  gombot.

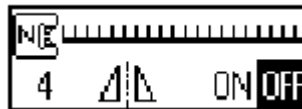

▶ A minta megcserélődik.

- ⑨ Nyomja meg az elfogadás  gombot.

▶ A kijelzőn az eredeti öltés jelenik meg.

- ⑩ Varrja végig az rojt mentén hogy olyan legyen mint az előző öltés

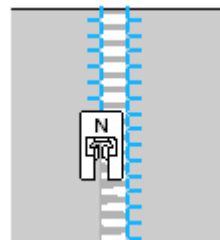

- ⑪ Kapcsolja ki a tükrözés funkciót.

▪ Szálhúzásos öltés (2. Példa)

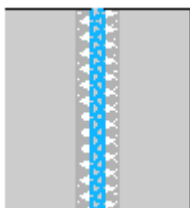

- ① Húzzon ki néhány szálát két helyen az anyagból, a kettő között hagyjon 4 mm sértetlen részt.

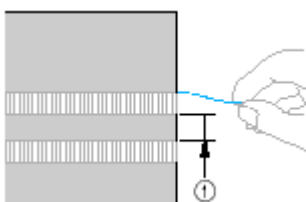

① 4mm

- ② Szerelje fel az „N” monogramozó nyomótalpat.



Részletekért lásd a Nyomótalp cseréje című részt.

- ③ Válassza a  öltést.  
Részletekért lásd az Öltés kiválasztása című részt.

- ④ Varrja végig a sértetlen rész közepét.

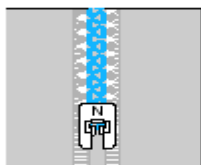

## Varrás beépített díszöltésekkel

Szatén-, kereszt- és díszítő szaténöltések varrhatók ezekkel az öltésekkel. Mindegyik esetén az N jelű monogramozó talpat kell felszerelni.

### Szép minták varrása

A minták helyes öltéséhez vegye figyelembe a következőket:

#### ■ Anyag

Rugalmas vagy vékony anyagok varrása előtt egy durább szövettel rögzítse azt vagy helyezzen egy vékony papírt például másoló papírt az anyag alá. Mivel az anyag meggyűrődhet vagy az öltések összesűrűsödhetnek szaténöltés varrásakor helyezzen alá stabilizáló anyagot

#### ■ Tűk és szálak

Vékony, középnehéz vagy sztreccs anyagok varrásánál használja a golyóshegyű tűt. Amikor vastag anyagokat varr használjon 90/14 méretű varrotűt. továbbá 75/11 - 90/14 közötti szálméretet használjon.

#### ■ Próbavarrás

Attól függően, hogy milyen vastag a varrt anyag, használnak-e stabilizáló alátétet nem biztos, hogy a kívánt eredményt éri el.

Mindenképpen készítsen próbavarrást a varrás megkezdése előtt.

Varás alatt irányítsa az anyagot a kezével az anyag megcsúszásának a megelőzésére.

### Minták varrása

- 1 Szerelje fel az „N” monogramozó nyomótalpat.



Részletekért lásd a Nyomótalp cseréje című részt.

- 2 Válasszon öltést.

Részletekért lásd az Öltés kiválasztása című részt.

- 3 Kezden el varrni.

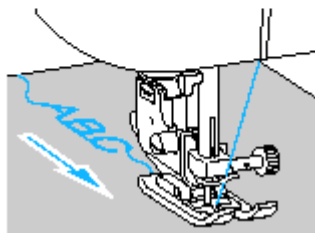
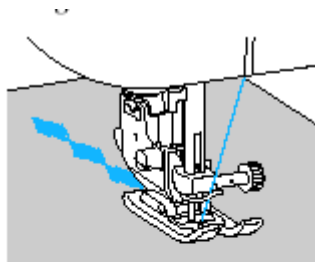

A varrás a nyíl által jelzett irányba történik.

#### 4 Varrjon megerősítő öltéseket

Amikor karakteröltéssel varr minden egyes karakter után automatikusan megerősítő öltéseket varra gép. Amikor egyéb öltéstípussal varr állítsa be az automatikus megerősítő öltés funkciót. További részletekért lásd az Automatikus visszefe öltés/megerősítő öltés fejezetet.

#### 5 Amikor befejezte vágja le a fölösleges szájakat.



## Minták kombinálása

Több minták össze lehet kombinálni és együtt varrni.

### 1 Válassza ki az első mintát majd nyomja

meg az elfogadás  gombot.

Az első mintát kiválasztotta és az megjelenik a kijelzőn.



► Varrás megkezdésénél a kiválasztott mintával varr amíg meg nem állítja a gépet.

### 2 Nyomja meg a + gombot a vezérlőpanelen.

► Mintaválasztás képernyő jelenik meg újból.

### 3 Válassza ki az következő mintát majd

nyomja meg az elfogadás  gombot.

► Öltéstípus választáshoz nyomja meg az öltésválasztás gombot.

A kombinált minta jelenik meg a kijelzőn.



A minta törléséhez nyomja meg a C gombot a vezérlőpanelen.. A legutoljára kiválasztott minta törlődik.

### 4 Ismétlje meg a 2 és 3 lépéseket.

### 5 Miután az összes mintát kiválasztotta kezdjen varrni.



① Varrásirány

► A minták a kijelzőn megjelenő sorrendben lesznek varrva.



LEAF

### Megjegyzés

- Összesen 70 öltés kombinálható.
- Bizonyos öltések nem kombinálhatók
- Amikor a varrógép az összes kiválasztott minta megvarrása után a varrógép megáll. Az összes minta megismétléséhez lásd a Minták megismétlése fejezetet.
- A kombinált minták elmenthetőek, lásd még a Minták tárolása fejezetet.
  - A munka befejezésekor néhány egyenes öltéssel erősítse meg a varrást.

## Minták megismétlése

Minták varrásának a megismétléséhez kövesse az alábbiakban leírtakat.

### 1 Válassza ki a mintát

► További információkért lásd a Minták kombinálása fejezetet.

### 2 Nyomja meg a beállítás gombot a vezérlőpanelen

► A beállítás képernyő jelenik meg

### 3 Nyomja meg a ▲, ▼, ◀ és a ▶ gombokat amíg a -ot ki nem választja.

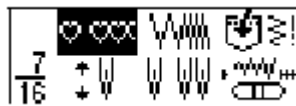

### 4 Nyomja meg az elfogadás gombot.

► A kijelzőn az mintavarrás ismétlése jelenik meg.

### 5 Nyomja meg a ◀ gombot bekapcsoláshoz .

Visszatéréshez  (egyszeri varrás) nyomja meg a ▶ gombot.

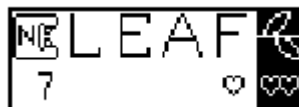

### 6 Nyomja meg az elfogadás gombot.

► A kijelzőn az eredeti minta jelenik meg. A gép ismételt mintavarrásra van beállítva.

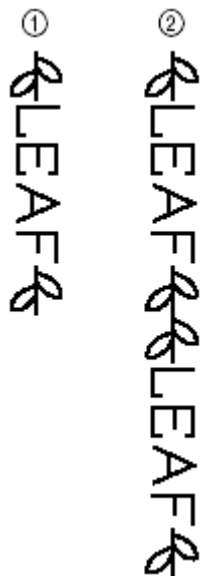

- ① Egyszeri
- ② Ismételt



### Megjegyzés

- Ha a mintaismétlés be van állítva a gépen a beállított mintát addig ismétli amíg ki nem kapcsolják azt.
- Ha a varrógépet kikapcsolják a beállítások alaphelyzetre állnak.

## A kiválasztott minták ellenőrzése

70 mintát lehet kombinálni. Ha az összes kiválasztott minta nem jeleníthető meg egyszerre a kijelzőn a kiválasztott minta a következőképpen ellenőrizhető.

- 1 Nyomja meg a beállítás gombot  a vezérlőpanelen.

► A beállítás képernyő jelenik meg.

- 2 Nyomja meg a ▲, ▼, ◀ és a ▶ gombokat amíg a  -ot ki nem választja.



- 3 Nyomja meg az elfogadás  gombot.

► A kijelzőn a mintaellenőrzés jelenik meg.

- 4 Nyomja meg a ◀ és a ▶ gombokat a mintán belüli navigációhoz és ellenőrzéséhez.



- 5 Nyomja meg az elfogadás  gombot.

► A kijelzőn az eredeti öltés képernyő jelenik meg.

## Minták méretének változtatása

### 1 Válasszon öltést.

Válasszon karakteröltést gótikus vagy duplavonalas karakteröltést.

### 2 Nyomja meg a beállítás gombot a vezérlőpanelen.

► A beállítás képernyő jelenik meg.

### 3 Nyomja meg a ▲, ▼, ◀ és a ▶ gombokat amíg a -ot ki nem választja.



### 4 Nyomja meg az elfogadás gombot.

► A kijelzőn a minta méret változtatás jelenik meg.

### 5 Nyomja meg a ◀ és a ▶ gombokat amíg a kívánt méretet ki nem választja.



A mintaméret megváltozott.

### 6 Nyomja meg az elfogadás gombot.

► A kijelzőn az eredeti öltés képernyő jelenik meg.

LEAFLEAF

### Megjegyzés

- A nagy karakterméret az alapértelmezett, Ha kis méretet választ ki ezeket össze lehet egymással kötni.
- A különböző mintákat kombinál, minden egyes mintának megadható a mérete külön külön.

## Öltéssűrűség változtatása

A szatén díszöltés lett kiválasztva a z öltéssűrűség változtatható.

1 Válasszon egy szatén díszöltést .

2 Nyomja meg a beállítás gombot  a vezérlőpanelen.

► A beállítás képernyő jelenik meg.

3 Nyomja meg a ▲, ▼, ◀ és a ▶ gombokat amíg a  -ot ki nem választja.



4 Nyomja meg az elfogadás  gombot.

► A kijelzőn a minta öltéssűrűség változtatás jelenik meg.

5 Nyomja meg a ◀ és a ▶ gombokat amíg a kívánt sűrűséget ki nem választja.

Válassza a  a ritkább és a  sűrűbb öltéshez.



6 Nyomja meg az elfogadás  gombot.

► A kijelzőn az eredeti öltés képernyő jelenik meg és az öltéssűrűség megváltozott.

### VIGYÁZAT

- Ha a sűrűség túl nagy az öltések összecúsúzhatnak és a tű eltörhet.

## Öltéshossz változtatása

A szatén díszöltés hossza 5 különböző mértére állítható.

1 Válasszon egy szatén díszöltést .

2 Nyomja meg a beállítás gombot  a vezérlőpanelen.

► A beállítás képernyő jelenik meg.

3 Nyomja meg a ▲, ▼, ◀ és a ▶ gombokat amíg a  -ot ki nem választja.



4 Nyomja meg az elfogadás  gombot.

► A kijelzőn a szatén öltéshossz változtatás jelenik meg.

5 Nyomja meg a ◀ és a ▶ gombokat amíg a kívánt arányt ki nem választja.

Az arány lehet X1 és X5 közötti.



A szatén öltés hossza megváltozott.

6 Nyomja meg az elfogadás  gombot.

► A kijelzőn az eredeti öltés képernyő jelenik meg.



x1 x2 x3 x4 x5

## A minta tükrözése

1 Válasszon öltést.

2 Nyomja meg a beállítás gombot  a vezérlőpanelen.

► A beállítás képernyő jelenik meg.

3 Nyomja meg a ▲, ▼, ◀ és a ▶ gombokat amíg a -ot ki nem választja.



4 Nyomja meg az elfogadás  gombot.

► A kijelzőn a minta mintatükrözés jelenik meg.

5 Nyomja meg a ◀ gombot bekapcsoláshoz. Visszatéréshez nyomja meg a ▶ gombot.



A minta tükrözve van.



6 Nyomja meg az elfogadás  gombot.

► A kijelzőn az eredeti öltés képernyő jelenik meg.

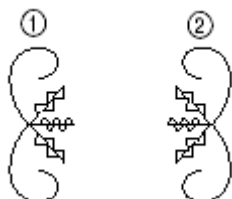

- ① Normál
- ② Tükrözött

## Megjegyzés

- Egyes általános és díszítőöltés minták tükrözhetők.
- A tükrözött minták kombinálhatók más mintákkal.



## Minta tárolása

Kombinált mintákat el lehet tárolni későbbi felhasználáshoz. Mivel ezek nem vesznek el a varrógép kikapcsolásaokról ezeket bármikor vissza lehet tölteni. Ez nagyon praktikus például nevek hírmzésénél amik gyakran előfordulhatnak. Összesen öt minta tárolható.

- Minta tárolása

### ① Alkosson egy mintát amit el szeretne tárolni.

- Részletekért lásd a Minták kombinálása fejezetet.



### ② Nyomja meg az öltéstípus választás gombot



a vezérlőpanelen.

► A különféle öltéstípusokat megjelenítő képernyő jelenik meg.

### ③ Nyomja meg a ▲, ▼, ◀ és a ▶ gombokat



amíg a  -ot ki nem választja.



### ④ Nyomja meg az elfogadás gombot.

► A kijelzőn a tárolás helyének a kiválasztása (zseb ) jelenik meg.

### ⑤ Nyomja meg a ◀ és a ▶ gombokat amíg a kívánt tárolás helyét (1-5 zsebig) ki nem választja.

 Üres zsebet jelöl,  pedig tele zsebet jelöl (már van benne minta).



### ⑥ Nyomja meg az elfogadás gombot.

► A kijelzőn a zseb tartalma jelenik meg.

### ⑥ Ellenőrizze a tartalmát és nyomja meg az elfogadás gombot

Az  -ban tárolt tartalom felülíródik.

► Saving... (mentés) szó jelenik meg a minta elmentése alatt.

Ne kapcsolja ki a gépet mentés alatt különben ez adatvesztéshez vezethet.

► Mentés után az eredeti öltés képernyő jelenik meg.

- Minta betöltése

### ① Nyomja meg az öltéstípus választás gombot



a vezérlőpanelen.

A különféle öltéstípusokat megjelenítő képernyő jelenik meg.

### ② Nyomja meg a ▲, ▼, ◀ és a ▶ gombokat

amíg a  -ot ki nem választja.



### ③ Nyomja meg az elfogadás gombot.

► A kijelzőn a tárolás helyének a kiválasztása (zseb ) jelenik meg.

### ④ Nyomja meg a ◀ és a ▶ gombokat amíg a kívánt tárolás helyét (1-5 zsebig) ki nem választja.

Minta van tárolva a  -ban.



**⑤ Nyomja meg az elfogadás  gombot.**

► A kijelzőn a zseb tartalma jelenik meg.

**⑥ Ellenőrizze a tartalmát és nyomja meg az**

**elfogadás  gombot**



Más zseb kiválasztásához nyomja meg a visszafele  gombot.

## Minta kiigazítása

A minta lehet, hogy nem varrható megfelelő módon, ez függ az anyag minőségétől és a varrás sebességétől. Ha ez bekövetkezik igazítsa ki a mintát egy, a varrásnál használt anyagdarabon.

**① Szerelje fel az „N” monogramozó nyomótalpat.**



Részletekért lásd a Nyomótalp cseréje című részt.

**② Nyomja meg az öltéstípus választás gombot**



**a vezérlőpanelen.**

A különféle öltéstípusokat megjelenítő képernyő jelenik meg.

**③ Nyomja meg a ▲, ▼, ◀ és a ▶ gombokat**

amíg a  -ot ki nem választja majd

válassza ki a .



► A minta kiigazítás jelenik meg a kijelzőn.

**④ Kezdje el a varrást**



► A kiigazítandó mintát varrja a gép.

► A varrógép megáll amikor befejezte a minta varrását.

**5 Ellenőrizze a varrt mintát.**

Ha az ábrán szereplő minta egyenletes lett a minta jól van beállítva.

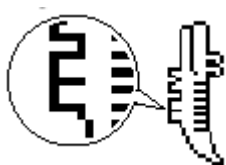

Ha a minta nem egyenletes kövesse az alábbi lépéseket.

**6 Nyomja meg a beállítás gombot**  **a vezérlőpanelen.**

► A beállítás képernyő jelenik meg.

**7 Nyomja meg a ▲, ▼, ◀ és a ▶ gombokat**

amíg a  -ot ki nem választja.



**8 Nyomja meg az elfogadás**  **gombot.**

► A kijelzőn a minta kiigazítás jelenik meg.

**9 Nyomja meg a ◀ (-) vagy a ▶ (+) gombokat**



Végezze el a szükséges változtatásokat attól függően hogyan lett a minta kivarva-



Növeléshez nyomja meg a ▶ gombot,  
csökkentéshez a ◀ gombot.

**10 Kezdjen el újra varrni majd ellenőrizze a mintát. Addig végezze a kiigazításokat amíg a minta megfelelő nem lesz.**

**11 Amikor a minta megfelelő akkor nyomja meg az elfogadás**  **gombot.**

► A kijelzőn az eredeti öltés képernyő jelenik meg.



# Minták szerkesztése

Az Én Saját Öltésem funkcióval megszerkesztheti saját mintáit.

## Mintavázlat készítése

Készítsen elő négyzethálós lapokat.



1 Rajzolja a minta a vázlatát a lapra.

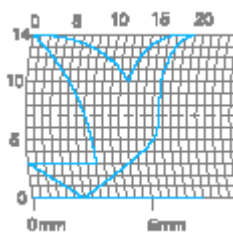

Kezdje és fejezze be a mintát ugyanolyan magasságban

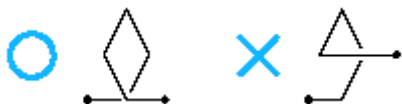

2 Ha ismétlődő minta lesz adja meg a minta elemei közötti távolságot.

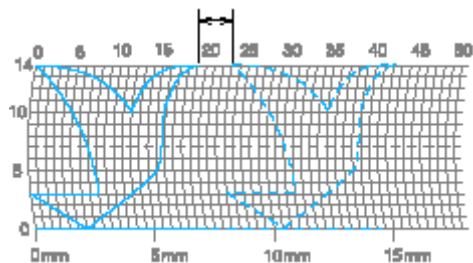

3 Jelölje meg a minta azon pontjait amelyek a négyzetháló csomópontjain vannak majd kösse össze ezeket egyenes voanlall.

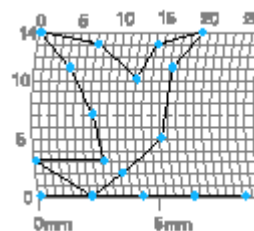
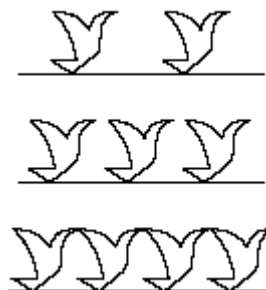

4 Határozza meg a varrási sorrendet.

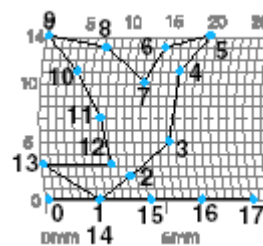

Szebb mintához a záróvonal keresztezte a kezdőpontot.



## Mintaadatok bevitele

Kövesse a lerajzolt mintát a négyzethálós lapon és programozza azt a varrógépbe.

- 1 Szerelje fel az „N” monogramozó nyomótalpat.



Részletekért lásd a Nyomótalp cseréje című részt.

- 2 Kapcsolja be a varrógépet
- 3 Nyomja meg az öltéstípus választás gombot



a vezérlőpanelen.

A különféle öltéstípusokat megjelenítő képernyő jelenik meg.

- 4 Nyomja meg a ▲, ▼, ◀ és a ▶ gombokat amíg a -ot ki nem választja majd nyomja meg az elfogadás  gombot.

A minta megadása kijelzés jelenik meg.

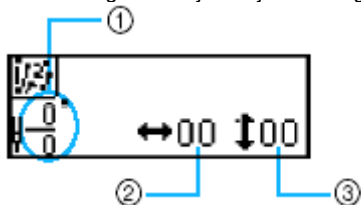

- 1 Jelenlegi csomópont/Összes csomópont
- 2 Vízszintes koordináta (0-75)
- 3 Függőleges koordináta (0-14)

Határozza meg az első csomópont koordinátáit

- 5 Nyomja meg a ◀ és a ▶ gombokat a vízszintes a ▲ és a ▼ gombokat a függőleges koordináták kiválasztásához majd nyomja meg az elfogadás  gombot..

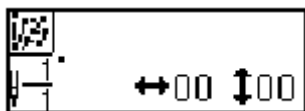

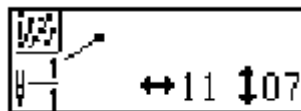

- 6 Adja meg a második pont koordinátáit majd nyomja meg az elfogadás  gombot.



Olyan képernyő jelenik meg amely lehetővé teszi az öltéstípus meghatározását két pont összekötésére.

- 7 Határozza meg, hogy egyszeres vagy háromszoros öltés legyen a pontok között.

Nyomja meg a ◀ és a ▶ gombokat a  egyszeres öltés vagy a  háromszoros öltés kiválasztásához majd nyomja meg az elfogadás  gombot.

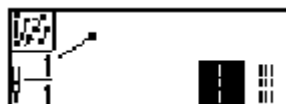

A következő művelet kiválasztása képernyő jelenik meg.

- 8 Válassza ki a  gombot majd nyomja meg az elfogadás  gombot.

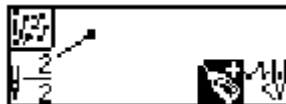



Ha rontott nyomja meg a C gombot az utolsó pont törléséhez.

A következő pont megadása képernyő jelenik meg.

- 9 Ismétlje meg a 6-8 közötti lépéseket.

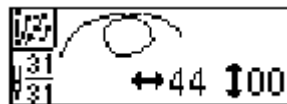
Összesen 99 pontot rögzíthet.



- 10 Miután az össze pontot kiválasztotta válassza ki a képernyőn a  ikont ami a 9-as lépésnél jelenik meg majd nyomja meg az elfogadás  gombot.



A hímzés képernyő jelenik meg.

**11** Határozza meg a különféle öltésbeállításokat úgymint visszafele varrás/megerősítés mint egyéb öltésfajták esetén.



Ezen a képernyőn  gombot megnyomva pontokat adhat a mintához vagy pontokat törölhet.

### Megjegyzés

- Mentse el a minta adatait. Részletekért lásd a Minta mentése fejezetet a 120. oldalon.
- A minta a hálópapíron, a kijelzőn és a megvarrt mintán különböző lesz. Hivatkozzon erre amikor egy minta csomópontjait rögzíti.

## Példák mintákra

Rögzítse a táblázatban megadott pontokat a minták létrehozásához.

					
Pont	↔	↕	Pont	↔	↕
0	0	0	20	38	13
1	12	0	21	35	14
2	18	3	22	32	13
3	22	6	23	30	10
4	23	10	24	32	6
5	21	13	25	35	3
6	17	14	26	41	0
7	14	13	27	45	0
8	12	11	28	47	4
9	9	13	29	44	7
10	6	14	30	45	11
11	3	13	31	47	13
12	1	10	32	50	14
13	3	6	33	54	13
14	6	3	34	56	10
15	12	0	35	55	6
16	41	0	36	51	3
17	43	4	37	45	0
18	40	7	38	70	0
19	41	11			

					
Pont	↔	↕	Pont	↔	↕
0	0	0	20	16	10
1	3	5	21	18	12
2	5	8	22	21	13
3	8	11	23	25	14
4	12	13	24	28	14
5	17	14	25	33	13
6	20	14	26	37	11
7	24	13	27	41	8
8	27	12	28	43	5
9	29	11	29	44	0
10	31	9			
11	32	6			
12	30	3			
13	27	1			
14	24	0			
15	21	0			
16	18	1			
17	16	3			
18	15	5			
19	15	8			

					
Pont	↔	↕	Pont	↔	↕
0	0	0	20	10	11
1	30	0	21	12	10
2	32	1	22	8	9
3	32	7	23	12	8
4	32	10	24	7	6
5	33	12	25	12	6
6	35	11	26	6	3
7	35	8	27	10	2
8	37	12	28	5	0
9	35	14	29	10	2
10	32	14	30	16	1
11	30	11	31	19	0
12	30	5	32	23	0
13	29	3	33	22	6
14	26	8	34	17	10
15	24	10	35	22	6
16	18	13	36	23	0
17	13	14	37	19	0
18	12	14	38	42	0
19	13	12			

					
Pont	↔	↕	Pont	↔	↕
0	0	7	20	20	11
1	5	7	21	21	7
2	4	3	22	24	7
3	5	7	23	23	14
4	8	7	24	24	7
5	7	0	25	27	7
6	8	7	26	27	11
7	11	7	27	27	7
8	11	3	28	32	7
9	11	7	29	27	11
10	16	7	30	23	14
11	11	3	31	20	11
12	7	0	32	16	7
13	4	3	33	20	3
14	0	7	34	23	0
15	4	11	35	27	3
16	7	14	36	32	7
17	11	11			
18	16	7			
19	21	7			

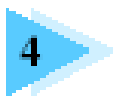

## FÜGGELÉK











Ebben a fejezetben különböző karbantartási és hibaelhárító tevékenységeket találhat.







<b>Öltésbeállítások</b> .....	<b>128</b>
<b>Karbantartás</b> .....	<b>135</b>
<b>Hibaelhárítás</b> .....	<b>137</b>
<b>Index</b> .....	<b>144</b>













## Öltés beállítás

A következő táblázat az öltések jellemzőit tartalmazza: alkalmazások, öltéshosszúság és szélesség, ikerű használata, stb.

### Használható öltések







Öltés neve	Minta	Nyomótalp	Alkalmazás	Öltésszélesség		Öltéshossz		Ikerű	Visszafelé/Megerősítő	Programozott szálvágás	Varrótalp az anyagtovábbítóval	
				Auto	Kézi	Auto	Kézi					
Egyenes	Bal	1 	J	Alapöltés	0,0	0,0-7,0	2,5	0,2-5,0	Igen	Vissza	Vissza+szálvágás	Nem
		2 	J	Alapöltés	0,0	0,0-7,0	2,5	0,2-5,0	Igen	Meger.	Meger+szálvágás	Igen
	Közép	3 	J / I	Cipzár, alapöltés	-	-	2,5	0,2-5,0	Igen	Vissza	Meger+szálvágás	Nem
Tripla sztreccs	4 	J	Ujjak, belső varrások, sztreccs	0,0	0,0-7,0	2,5	1,5-4,0	Igen	Meger.	Meger+szálvágás	Nem	
Sztreccs	5 	J	Sztreccs és dekor	1,0	1,0-3,0	2,5	1,5-4,0	Igen	Meger.	Meger+szálvágás	Nem	
Fércelés	6 	J	Időleges rögzítés	0,0	0,0-7,0	-	-	Nem	Meger	Meger+szálvágás	Nem	
Cikkcakk	7 	J	Fedés, rátét	3,5	0,0-7,0	1,4	0,0-4,0	Igen	Vissza	Meger+szálvágás	Nem	
	8 	J	Öltéskezdés jobb túpozícióból	3,5	2,5-5,0	1,4	0,3-4,0	Igen	Meger	Meger+szálvágás	Igen	
2 pontos cikkcakk	9 	J	Fedés közép és sztreccs anyagon, rugalmas rátét	5,0	1,5-7,0	1,0	0,2-4,0	Igen	Meger	Meger+szálvágás	Igen	
3 pontos cikkcakk	10 	J	Fedés közép és sztreccs anyagon, rugalmas rátét	5,0	1,5-7,0	1,0	0,2-4,0	Igen	Meger.	Meger+szálvágás	Igen	

Öltés neve	Minta	Nyomótalp	Alkalmazás	Öltésszélesség		Öltéshossz		Ikertű	Visszafelé/ Megerősítő	Programoz ott szálvágás	Varrótalp az anyagtovábbít óval
				Auto	Kézi	Auto	Kézi				
Szegés	11 	G	Szegés vékony vagy közép anyagon	3,5	2,5-5,0	2,0	1,0-4,0	Nem	Meger.	Meger+szálvágás	No
	12 	G	Szegés vastag anyagon	5,0	2,5-5,0	2,0	1,0-4,0	Nem	Meger.	Meger+szálvágás	No
	13 	G	Szegés vastag anyagon és díszöltés	5,0	2,5-5,0	2,0	1,0-4,0	Nem	Meger.	Meger+szálvágás	No
	14 	J	Szegés sztreccs anyagon	5,0	0,0-7,0	2,5	0,5-4,0	Igen	Meger.	Meger+szálvágás	No
	15 	J	Szegés vastag vagy sztreccs anyagon	5,0	0,0-7,0	2,5	0,5-4,0	Igen	Meger.	Meger+szálvágás	No
	16 	J	Szegés sztreccs anyagon és díszöltés	4,0	0,0-7,0	2,5	1,0-4,0	Igen	Meger.	Meger+szálvágás	No
Vaköltés	17 	R	Vaköltés középnehéz anyagon	0,0	+3-3	2,0	1,0-3,5	Nem	Meger.	Meger+szálvágás	No
	18 	R	Vaköltés sztreccs anyagon	0,0	+3-3	2,0	1,0-3,5	Nem	Meger.	Meger+szálvágás	No
Rátét	19 	J	Rátét varrása	3,5	2,5-5,0	2,5	1,6-4,0	Igen	Meger.	Meger+szálvágás	No
Pikkelyöltés	20 	J	Pikkelyöltés	4,0	0,0-7,0	1,2	0,2-4,0	Igen	Meger.	Meger+szálvágás	No
Cakkozás	21 	N	Cakkozó öltés	5,0	2,5-7,0	0,5	0,1-1,0	Igen	Meger.	Meger+szálvágás	No
Egyesítés	22 	J	Folt és díszöltés	4,0	0,0-7,0	1,2	0,2-4,0	Igen	Meger.	Meger+szálvágás	No
	23 	J	Folt, dísz, szegés	5,0	2,5-7,0	2,5	1,0-4,0	Igen	Meger.	Meger+szálvágás	No
	24 	J	Folt és díszöltés	5,0	0,0-7,0	1,2	0,2-4,0	Igen	Meger.	Meger+szálvágás	No
Darázsöltés	25 	J	Darázsöltés és díszöltés	5,0	0,0-7,0	1,6	1,0-4,0	Igen	Meger.	Meger+szálvágás	No
Aszúrozás	26 	J	Steppelés és díszöltés	5,0	0,0-7,0	2,5	1,0-4,0	Igen	Meger.	Meger+szálvágás	No
	27 	J	Steppelés és díszöltés	5,0	2,5-7,0	2,5	1,0-4,0	Igen	Meger.	Meger+szálvágás	No
Rugalmas toldás	28 	J	Rugalmas anyag sztreccs anyaghoz toldása	4,0	0,0-7,0	1,0	0,2-4,0	Igen	Meger.	Meger+szálvágás	No

Öltés neve	Minta	Nyomó talp	Alkalmazás	Öltésszélesség		Öltéshossz		Ikertű	Visszafelé/Melegítő	Programozott szálvágás	Varrótalpapanyag
				Auto	Kézi	Auto	Kézi				
Dekoráció	29 	J	Dekor öltés	4,0	0,0-7,0	3,0	2,0-4,0	No	Meger.	Meger+szálvágás	No
	30 	J	Dekor öltés	4,0	0,0-7,0	2,5	1,0-4,0	Yes	Meger.	Meger+szálvágás	No
	31 	N	Dekor öltés és elsztikus	5,0	1,5-7,0	1,0	0,2-4,0	Yes	Meger.	Meger+szálvágás	No
	32 	N	Csipkevarrás, dekor	3,5	1,5-7,0	2,5	1,6-4,0	Yes	Meger.	Meger+szálvágás	No
	33 	N	Dekorvarrás	6,0	1,5-7,0	3,0	1,5-4,0	No	Meger.	Meger+szálvágás	No
	34 	N	Dekorvarrás ékony és közepnehéz anyagra	5,0	1,5-7,0	3,5	1,5-4,0	No	Meger.	Meger+szálvágás	No
	35 	N	Dekorvarrás ékony és közepnehéz anyagra	5,0	1,5-7,0	4,0	1,5-4,0	No	Meger.	Meger+szálvágás	No
	36 	N	Dekorvarrás vékony és közepnehéz anyagra	5,0	1,5-7,0	2,5	1,5-4,0	Yes	Meger.	Meger+szálvágás	No
	37 	N	Dekorvarrás vékony és közepnehéz anyagra, csipkevarrás stb	5,0	1,5-7,0	2,5	1,5-4,0	Yes	Meger.	Meger+szálvágás	No
	38 	N	Dekorvarrás vékony és közepnehéz anyagra, csipkevarrás stb	5,0	1,5-7,0	2,0	1,5-4,0	Yes	Meger.	Meger+szálvágás	No
	39 	N	Dekorvarrás, szalagfűzés, csipkevarrás	5,0	1,5-7,0	2,5	1,5-4,0	Yes	Meger.	Meger+szálvágás	No
	40 	N	Dekorvarrás, darázsöltés, csipkevarrás	6,0	1,5-7,0	2,5	1,0-4,0	No	Meger.	Meger+szálvágás	No
	41 	N	Dekorvarrás, darázsöltés, csipkevarrás	5,0	1,5-7,0	2,5	1,0-4,0	No	Meger.	Meger+szálvágás	No



Öltés neve	Minta	Nyomót alp	Alkalmazás	Öltésszélesség		Öltéshosszúság		Ikertű	Visszaf elő/Meg erősítő	Anyag ovábbt os nyomót al	Oldalvá gó
				Auto	Kézi	Auto	Kézi				
Gomblyuk	42	A	Vízzs. gomblyuk vékony és közép anyagra	5,0	3,0-5,0	0,4	0,2-1,0	Nem	Auto meger.	Meger+szálvágás	Nem
	43	A	Megerősített gomblyuk alátétes anyagokra	5,0	3,0-5,0	0,4	0,2-1,0	Nem	Auto meger.	Meger+szálvágás	Nem
	44	A	Gomblyuk sztreccs vagy kötött anyagra	6,0	3,0-6,0	1,0	0,5-2,0	Nem	Auto meger.	Meger+szálvágás	Nem
	45	A	Gomblyuk sztreccs anyagra	6,0	3,0-6,0	1,5	1,0-3,0	Nem	Auto meger.	Meger+szálvágás	Nem
	46	A	Kerekített gomblyuk vastag anyagra	6,0	3,0-7,0	1,0	0,5-2,0	Nem	Auto meger.	Meger+szálvágás	Nem
	47	A	Gomblyuk sztreccs anyagra	6,0	3,0-6,0	1,5	1,0-3,0	Nem	Auto meger.	Meger+szálvágás	Nem
	48	A	Kötött gomblyuk	7,0	3,0-6,0	2,0	0,2-4,0	Nem	Auto meger.	Meger+szálvágás	Nem
	49	A	Kulcsklyuk gomblyuk kötött vagy szőrös anyagokra	7,0	3,0-7,0	0,5	0,3-1,0	Nem	Auto meger.	Meger+szálvágás	Nem
	50	A	Kulcsklyuk gomblyuk középnehéz vagy vastag anyagokra	7,0	3,0-7,0	0,5	0,3-1,0	Nem	Auto meger.	Meger+szálvágás	Nem
	51	A	Kulcsklyuk gomblyuk vastag vagy szőrös anyagokra	7,0	3,0-7,0	0,5	0,3-1,0	Nem	Auto meger.	Meger+szálvágás	Nem
Stoppolás	52	A	Középnehéz anyagok stoppolása	7,0	3,0-7,0	0,5	0,4-2,5	Nem	Auto meger.	Meger+szálvágás	Nem
	53	A	Vastag anyagok stoppolása	7,0	3,0-7,0	0,5	0,4-2,5	Nem	Auto meger.	Meger+szálvágás	Nem
Végerősítés	54	A	Nyílások és terhelt öltések erősítésére	2,0	1,0-3,0	0,4	0,3-1,0	Nem	Auto meger.	Meger+szálvágás	Nem
Gombfelvarrás	55	M	Gombfelvarrás	3,5	2,5-4,5	-	-	Nem	Meger.	Meger+szálvágás	Nem
Fűzőlyuk	56	N	Fűzőlyuk, pl. övekre	7,0	7,0,6,0 5,0	7,0	7,0,6,0 5,0	Nem	Meger.	Meger+szálvágás	Nem
Toldás	57	J	Egyenes toldás, 6,5mm jobbról	5,5	0,0-7,0	1,6	0,2-5,0	Nem	Meger.	Meger+szálvágás	Nem
	58	J	Egyenes toldás, 6,5mm balról	1,5	0,0-7,0	1,6	0,2-5,0	Nem	Meger.	Meger+szálvágás	Igen
Kézi utánza	59	J	Kézinek tűnő steppelés	0,0	0,0-7,0	2,5	1,0-4,0	Nem	Meger.	Meger+szálvágás	Nem
Cikkcakk	60	J	Cikkcakk steppelés	3,5	0,0-7,0	1,4	0,0-4,0	Nem	Meger.	Meger+szálvágás	Igen
Rátét	61	J	Rátétezés	1,5	0,5-5,0	1,2	1,0-4,0	Nem	Meger.	Meger+szálvágás	Nem

Öltés neve	Minta	Nyomó talp	Alkalmazás	Öltés szélesség	Öltés hosszúság	Iker tű	Viszafelé/előre		ovábbi tömés nyomó	Oldalvágó	Öltés neve	Minta
				Auto	Kézi		Auto	Kézi				
Steppelés		J	Háttér steppelés	7,0	1,0-7,0	1,6	1,0-4,0		Nem	Meger.	Meger. levágás	Nem
Levágó öltés		S	Egyenes varrás, oldal levágással	0,0	0,0-2,5	2,5	0,2-5,0		Nem	Meger.	Meger. levágás	Nem
		S	Cikkcak varrás oldal levágással	3,5	3,5-5,0	1,4	0,0-4,0		Nem	Meger.	Meger. levágás	Nem
		S	Szegélyöltés oldal levágással vékony anyagokon	3,5	3,5-5,0	2,0	1,0-4,0		Nem	Meger	Meger. levágás	Nem
		S	Szegélyöltés oldal levágással vastag anyagokon	5,0	3,5-5,0	2,5	1,0-4,0		Nem	Meger	Meger. levágás	Nem
		S	Szegélyöltés oldal levágással közepnehéz anyagokon	5,0	3,5-5,0	2,5	1,0-4,0		Nem	Meger	Meger. levágás	Nem

Ötés neve	Minta										Nyomótalp	Ikertű	Mintanagyság	Állítható Itéssűrűség	Állítható Ités hossz	Jobb/baltűkrözés
	1	2	3	4	5	6	7	8	9	10						
Dekor	1	2	3	4	5	6	7	8	9	10	N	Nem	Nagy	Nem	Igen	Igen
	11	12	13	14	15	16	17	18	19	20						
	21	22	23	24	25	26	27	28	29	30						
	31 *															
Szatén	1	2	3	4	5	6	7	8	9	10	N	Nem	Nagy	Nem	Igen	Igen
	11	12	13	14	15	16										
Kereszt	1	2	3	4	5						N	Nem	Nagy	Nem	Igen	Igen
Szatén dekor	1	2	3	4	5	6	7	8	9	10	N	Nem	Nagy	Nem	Igen (csak hossz)	Igen
Karakterölt és (gótikus)	A	B	C	D	E	F	G	H	I	J	N	Nem	Nagy Kicsi	Nem	Igen	Igen
	K	L	M	N	O	P	Q	R	S	T						
	U	V	W	X	Y	Z	&	?	!	_						
	0	1	2	3	4	5	6	7	8	9						
	'	,	.	(	)	—	Ä	À	Æ	Œ						
	Ö	Ø	Ç	U	ß											

Öltés neve	Minta										Nyomótalp	Ikertű	Mintanagyság	Állítható téssűrűség	Állítható ítéshossz	Jobb/baltükörzés
Írott karakter	1	2	3	4	5	6	7	8	9	10	N	Nem	Nagy	Nem	Nem	Igen
	<i>A</i>	<i>B</i>	<i>C</i>	<i>D</i>	<i>E</i>	<i>F</i>	<i>G</i>	<i>H</i>	<i>I</i>	<i>J</i>						
	11	12	13	14	15	16	17	18	19	20						
	<i>K</i>	<i>L</i>	<i>M</i>	<i>N</i>	<i>O</i>	<i>P</i>	<i>Q</i>	<i>R</i>	<i>S</i>	<i>T</i>						
	21	22	23	24	25	26	27	28	29	30						
	<i>U</i>	<i>V</i>	<i>W</i>	<i>X</i>	<i>Y</i>	<i>Z</i>	<i>&amp;</i>	<i>?</i>	<i>!</i>	<i>—</i>						
31	32	33	34	35	36	37	38	39	40							
<i>0</i>	<i>1</i>	<i>2</i>	<i>3</i>	<i>4</i>	<i>5</i>	<i>6</i>	<i>7</i>	<i>8</i>	<i>9</i>							
41	42	43	44	45	46	47	48	49	50							
<i>'</i>	<i>,</i>	<i>.</i>	<i>(</i>	<i>)</i>	<i>—</i>	<i>À</i>	<i>Á</i>	<i>Æ</i>	<i>Ñ</i>							
51	52	53	54	55												
<i>Ö</i>	<i>Ø</i>	<i>Ç</i>	<i>Ü</i>	<i>ß</i>												
Kétvonalas karakter	1	2	3	4	5	6	7	8	9	10	N	Nem	Nagy Kicsi	Nem	Igen	Igen
	<b>A</b>	<b>B</b>	<b>C</b>	<b>D</b>	<b>E</b>	<b>F</b>	<b>G</b>	<b>H</b>	<b>I</b>	<b>J</b>						
	11	12	13	14	15	16	17	18	19	20						
	<b>K</b>	<b>L</b>	<b>M</b>	<b>N</b>	<b>O</b>	<b>P</b>	<b>Q</b>	<b>R</b>	<b>S</b>	<b>T</b>						
	21	22	23	24	25	26	27	28	29	30						
	<b>U</b>	<b>V</b>	<b>W</b>	<b>X</b>	<b>Y</b>	<b>Z</b>	<b>&amp;</b>	<b>?</b>	<b>!</b>	<b>—</b>						
31	32	33	34	35	36	37	38	39	40							
<b>0</b>	<b>1</b>	<b>2</b>	<b>3</b>	<b>4</b>	<b>5</b>	<b>6</b>	<b>7</b>	<b>8</b>	<b>9</b>							
41	42	43	44	45	46	47	48	49	50							
<b>'</b>	<b>,</b>	<b>.</b>	<b>(</b>	<b>)</b>	<b>—</b>	<b>À</b>	<b>Á</b>	<b>Æ</b>	<b>Ñ</b>							
51	52	53	54	55												
<b>Ö</b>	<b>Ø</b>	<b>Ç</b>	<b>Ü</b>	<b>ß</b>												

# Karbantartás

A következőkben az egyszerű varrógép-karbantartási műveleteket mutatjuk be.

## A gép felületének tisztítása

Ha a gép felülete koszos, áztasson be egy rongyot semleges mosószerbe, csavarja ki erősen és törölje le a varrógép felületét. A nedves után egy szárazzal is törölje át.

### **! VIGYÁZAT**

- Tisztítás előtt húzza ki a tápkábelt, különben elektromos áramütést kaphat.

## A vetélő tisztítása

Romlik a varrás minősége, ha por gyűlik össze a vetélőben, ezért rendszeres időközönként tisztítsa ki.

- 1 Kapcsolja ki a varrógépet.

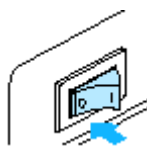

### **! VIGYÁZAT**

- Tisztítás előtt húzza ki a tápkábelt, különben elektromos áramütést kaphat.

- 2 Fogja meg az orsófedél mindkét oldalát és csúsztassa maga felé.

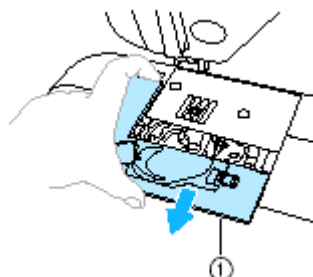

- ① Orsófedél

Levette az orsófedelet.

- 3 Forgassa maga felé a kézikereket, amíg a vetélő horog vége egy vonalba kerül a peremmel.

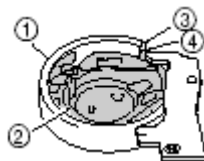

- ① Vetélő tok  
② Vetélő  
③ Vetélőtök vége  
④ Vetélő horog vége

Ügyeljen arra, hogy maga felé forgassa a kézikereket. A másik irányba történő forgatás megrongálhatja a varrógépet.

- 4 Vegye ki a vetélőt.

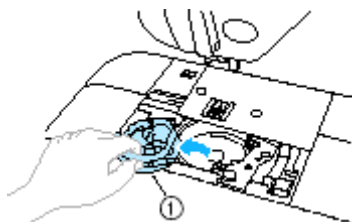

- ① Vetélő

- 5 A tisztítóecsettel vagy porszívóval tisztítsa meg a tokot és környékét minden cérnától és szösztól.

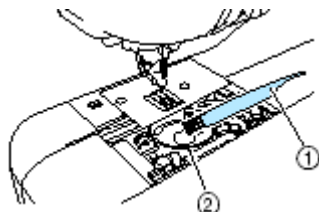

- ① Tisztítóecset  
② Vetélőtök

- Ne használjon olajat.

- 6 Ellenőrizze, hogy a tok pereme a 3. pontnak megfelelően áll és tegye vissza a vetélőt úgy, hogy az azon lévő tűske egy vonalban legyen a rugóval.

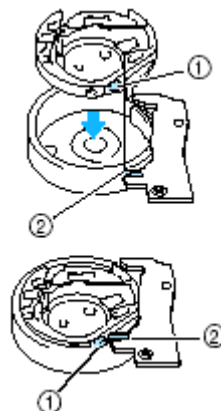

- ① Tűske  
② Rugó

- 7 Tegye vissza az orsófedelet és csúsztassa a helyére.

## ! VIGYÁZAT

- Ne használjon sérült vetélőt, mert összegabalyíthatja a cérnát, a tű eltörhet vagy a varrási minőség romolhat. Új vetélőért (XC3153-051) keresse Brother kereskedőjét.
- Győződjön meg arról, hogy a vetélőt helyesen tette be, különben a tű eltörhet

## Hibaelhárítás



Ha a gép nem működik helyesen, ellenőrizze a következő lehetséges problémákat, mielőtt szervizhez fordul. Ha a probléma továbbra is fennáll, forduljon Brother kereskedőjéhez vagy szervizéhez.

Probléma	Lehetséges ok	Javítás
A varrógép nem működik.	A gép nincs bekapcsolva.	Kapcsolja be a gépet.
	A BE/KI gombot nem nyomta meg.	Nyomja meg a BE/KI gombot.
	A nyomótalp kar fel van emelve.	Engedje le a nyomótalp kart.
	Megnyomta a BE/KI gombot és a lábpedál is csatlakoztatva van.	Ne nyomja meg a BE/KI gombot, ha lábpedál csatlakoztatva van. Ha a BE/KI gombot kívánja használni, húzza ki a lábpedál csatlakozóját.
A tű eltört.	A tű nem helyesen lett rögzítve.	Rögzítse helyesen a tűt.
	A tűszorító csavar laza.	Csavarhúzóval húzza meg a csavart.
	A tű görbe vagy tompa.	Cserélje ki a tűt.
	Az anyag, a cérna és a tű kombinációja nem helyes.	Válasszon megfelelő kombinációjú anyagot, tűt és cérmát.
	A használt nyomótalp nem megfelelő a választott öltéshez.	Válasszon megfelelő nyomótalpat.
	A felső szál túl feszes.	Lazítsa a szálfeszességet.
	Túl erősen húzta az anyagot.	Óvatosan húzza az anyagot.
	Az orsó helytelenül lett feltéve.	Tegye fel helyesen az orsót.
	A tűágyon lévő lyuk környékén karcolás vagy sorja van.	Cserélje ki a tűágyat. Forduljon kereskedőjéhez vagy szervizéhez.
	A nyomótalpon lévő lyuk környékén karcolás vagy sorja van.	Cserélje ki a nyomótalpat. Forduljon kereskedőjéhez vagy szervizéhez.
	A vetélő összekarcolódott vagy sorjás.	Cserélje ki a vetélőt. Forduljon kereskedőjéhez vagy szervizéhez.
	A géphez nem megfelelő alsó szál orsót használt.	A nem megfelelő orsóval a gép nem működik. Csak az ehhez a varrógéphez kifejlesztett orsót használjon.

Probléma	Lehetséges ok	Javítás
A felső szál elszakadt.	A felső szál nem megfelelően fűzte be (pl. az orsót nem helyesen tette fel, a cérnasapka túl nagy, vagy a cérna kijött a cérnavezető horogból).	Fűzze be helyesen a felső szálát.
	Csomók vagy gubancok vannak a cérnán.	Távolítsa el a csomókat és gubancokat.
	A választott tű nem jó a használt cérnához.	Válasszon megfelelő tűt a cérnához.
	Az alsó szál túl feszes.	Lazítsa meg az alsó szálát.
	A cérna összegubancolódott, pl a vetélőben.	Távolítsa el a gubancos cérnát. Tisztítsa meg a vetélőt.
	A tű görbe vagy tompa.	Cserélje ki a tűt.
	A tű nem megfelelően van rögzítve.	Rögzítse helyesen a tűt.
	A tűágyon lévő lyuk környékén karcolás vagy sorja van.	Cserélje ki a tűágyat. Forduljon kereskedőjéhez vagy szervizéhez.
	A nyomótalpon lévő lyuk környékén karcolás vagy sorja van.	Cserélje ki a nyomótalpat. Forduljon kereskedőjéhez vagy szervizéhez.
	A vetélő összekarcolódott vagy sorjás.	Cserélje ki a vetélőt. Forduljon kereskedőjéhez vagy szervizéhez.
	A géphez nem megfelelő alsó szál orsót használt.	A nem megfelelő orsóval a gép nem működik. Csak az ehhez a varrógéphez kifejlesztett orsót használjon.
Az alsó szál elszakadt vagy összegubancolódott.	Az alsó szál nem megfelelően van befűzve.	Fűzze be helyesen az alsó szálát.
	Az orsó megkarcolódott vagy nem forog rendesen vagy sorjás.	Cserélje ki az orsót.
	A cérna összegubancolódott.	Távolítsa el a gubancos cérnát. Tisztítsa meg a vetélőt.
	A géphez nem megfelelő alsó szál orsót használt.	A nem megfelelő orsóval a gép nem működik. Csak az ehhez a varrógéphez kifejlesztett orsót használjon.
A szálfeszesség nem megfelelő	A felső szál helytelenül lett befűzve.	Fűzze be helyesen a felső szálát.
	Az alsó szál nem megfelelően van befűzve.	Fűzze be helyesen az alsó szálát.
	Az anyag, a cérna és a tű kombinációja nem helyes.	Válasszon megfelelő kombinációjú anyagot, tűt és cérnát.
	A nyomótalp helytelenül lett felszerelve.	Szerelje fel helyesen a nyomótalpat.
	A szálfeszesség nem megfelelő.	Állítsa be a felső szál feszességét.
	A géphez nem megfelelő alsó szál orsót használt.	A nem megfelelő orsóval a gép nem működik. Csak az ehhez a varrógéphez kifejlesztett orsót használjon.

















Probléma	Lehetséges ok	Javítás
Az anyag meggyűrődött.	A felső szál nem helyesen lett befűzve, vagy az alsó orsó helytelenül lett betéve.	Fűzze be helyesen a felső szálát és tegye be helyesen az orsót.
	A felső szál orsó helytelenül van feltéve.	Tegye fel helyesen az orsót.
	Az anyag, a cérna és a tű kombinációja nem helyes.	Válasszon megfelelő kombinációjú anyagot, tűt és cérnát.
	A tű görbe vagy tompa.	Cserélje ki a tűt.
	Ha vékony anyagot varr, az öltés túl durva.	Csökkentse az öltéshosszúságot vagy használjon stabilizáló anyagot.
	A szálfeszesség nem megfelelő.	Állítsa be a felső szál feszességét.
Öltések maradnak ki.	A felső szál nem helyesen lett befűzve.	Fűzze be helyesen a felső szálát.
	Az anyag, a cérna és a tű kombinációja nem helyes.	Válasszon megfelelő kombinációjú anyagot, tűt és cérnát.
	A tű görbe vagy tompa.	Cserélje ki a tűt.
	A tű helytelenül van rögzítve.	Rögzítse helyesen a tűt.
	Por gyűlt össze a tűágy alatt vagy a vetélőben.	Tisztítsa ki a vetélőt.
	Por gyűlt össze az anyagtovábbítóknak vagy a vetélőben.	Tisztítsa ki a vetélőt.
Varrás alatt éles hang hallatszik.	A felső szál nem helyesen lett befűzve.	Fűzze be helyesen a felső szálát.
	A vetélő összekarcolódott vagy sorjás.	Cserélje ki a vetélőt. Forduljon kereskedőjéhez vagy szervizéhez.
	A géphez nem megfelelő alsó szál orsót használt.	A nem megfelelő orsóval a gép nem működik. Csak az ehhez a varrógéphez kifejlesztett orsót használjon.
A cérnabefűző nem használható.	A tű nincs felemelve.	Nyomja meg a Tűhelyzet gombot a tű felemeléséhez.
	A tű helytelenül van rögzítve.	Rögzítse helyesen a tűt.
Az öltés nem megfelelő.	Az öltéshez nem megfelelő nyomótalpat választott.	Szerelje fel a megfelelő nyomótalpat.
	A szálfeszesség nem megfelelő.	Állítsa be a felső szál feszességét.
	A cérna összegubancolódott.	Távolítsa el a gubancos cérnát. Tisztítsa meg a vetélőt.

Probléma	Lehetséges ok	Javítás
Az anyag nem adagolódik.	Az anyagtovábbító le van engedve.	Csúsztassa balra az anyagtovábbító beállítót.
	Az öltés túl finom.	Állítsa hosszabbra az öltéshosszúságot.
	Az öltéshez nem megfelelő nyomótalpat választott.	Szerelje fel a megfelelő nyomótalpat.
	A nyomótalp nyomása nem elegendő.	Forgassa a nyomótalp nyomás állító tárcsáját jobbra a nyomás növeléséhez.
	A céna összegubancolódott.	Távolítsa el a gubancos cérnát. Tisztítsa meg a vetélőt.
A varrólámpa nem kapcsolódik be.	A lámpa kiégett.	Forduljon Brother kereskedőjéhez vagy szervizéhez.
Az LCD kielzőn semmi sem jelenik meg	Túl világos vagy túl sötét a kijelző	Állítsa be a kijelzőt.

## Hibaüzenetek

Ha megnyomja a BE/KI gombot, mielőtt a varrógépet helyesen beállította, vagy egy művelet helytelenül lett végrehajtva, hibaüzenet jelenik meg az öltés kijelzőn. Kövesse az instrukciókat.

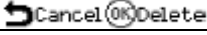
Ha megnyomja az öltés kiválasztó gombot vagy a műveletet helyesen hajtja végre, amíg az üzenet látszik, az üzenet eltűnik.

Hibaüzenet	Valószínű ok
 A biztonsági leállítás bekapcsol	A motor leállítva mivel a szél összegubancolódott.
 Engedje le a nyomótalpat	Az indítás/leállítás, visszafele varrás/megerősítő öltés, tűhelyzet vagy szálvágás gomb le lett nyomva miközben a nyomótalpat felemelték.
 Vigye vissza baloldalra az orsócsévéelőt.	A visszafelé varrás vagy a tűhelyzet gomb meg lett nyomva, amikor az orsócsévéelő tengely jobbra állt.
 Húzza ki a lábpedált	Az indítás/leállítás gomb le lett nyomva miközben a pedált csatlakoztatták.
 Emelje fel e gomblyuk kart	Gomblyukvarró, végerősítő vagy stoppoló öltéstől eltérő öltés lett kiválasztva és megnyomták az indítás/leállítás mialatt a gomblyuk kart leengedték.
 Engedje le a gomblyuk kart	Gomblyukvarró, végerősítő vagy stoppoló öltéstől eltérő öltés lett kiválasztva és megnyomták az indítás/leállítás mialatt a gomblyuk kart felemelték.
 Válasszon mintát	Az indítás/leállítás vagy visszafele varrás/megerősítő öltés gomb le lett nyomva miután törölték egy öltést.
Mentés	Minta mentése folyamatban.
Bobbin csévélése	A bobbincsévéelő működésben.
 Nem lehet több öltést kombinálni	Több mint 71 minta lett kombinálva.
 Sebesség vezérlőt kikapcsolt „OFF”	Az indítás/leállítás gomb le lett nyomva a lábpedál csatlakoztatása nélkül miközben a varrássebesség vezérlővel történő öltésszélesség szabályozás beállítás be volt kapcsolva.
 Váltás egytűs üzemmódra 	Ikertűs varrás lett kiválasztva miközben a varrandó minta csak egy tűvel varrható.
 Törölje ki kiválasztott mintát. 	Az első minta lett kiválasztva miközben két vagy több minta lett kombinálva.
 Nem módosítható.	A kiválasztott beállítás az adott mintánál nem módosítható.

## Semmi sem jelenik meg a kijelzőn

- 1 Kapcsolja ki a varrógépet

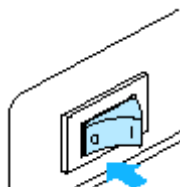

► Bekapcsolás után az egyenes varrás jele jelenik meg az LCD kijelzőn.

- 2 A visszafele gombot  lenyomva tartva kapcsolja be a varrógépet.

- 3 Nyomja meg a ◀ (-) vagy a ▶ (+) gombokat.  
Állítsa be a kijelző fényerősségét hogy jól látható legyen.

- 4 Kapcsolja ki majd be a varrógépet

## Működési sípolás

Amikor egy gombot megnyom, vagy helytelen műveletet hajt végre, egy sípolás hallatszik.

- **Helyes műveletnél**  
Egy sípszó
- **Helytelen műveletnél**  
Kettő vagy négy sípszó.
- **Ha a varrógép leáll, például összegubancolódott céna miatt**  
A varrógép négy másodpercig sípol. A varrógép automatikusan leáll. Győződjön meg arról, hogy kijavította a hibát, mielőtt újra varrni kezd.

## Működési sítolás kikapcsolása

### 1 Kapcsolja ki a varrógépet

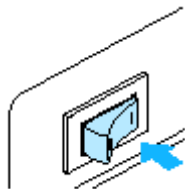

► Az LCD kijelző bekapcsol.

### 2 Nyomja meg a beállítás gombot a vezérlőpanelen.

► A beállítás képernyő jelenik meg.

### 3 Nyomja meg a ▲, ▼, ◀ és a ▶ gombokat amíg a -ot ki nem választja.



### 4 Nyomja meg az elfogadás gombot.

► A kijelzőn a sítolás változtatás jelenik meg.

### 5 Nyomja meg a ▶ gombot kikapcsoláshoz ◀ gombot pedig a bekapcsoláshoz.

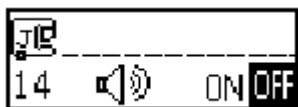

### 6 Nyomja meg az elfogadás gombot.

► A kijelzőn az eredeti öltés képernyő jelenik meg.

## A felső Fedlap eltávolítása

Ha levette a felső fedelet, az alábbiak szerint teheti vissza.

### 1 Tartsa egyenesen a fedelet.

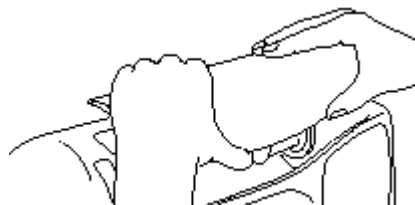

### 2 Nyomja le a fedelet a varrógépre.

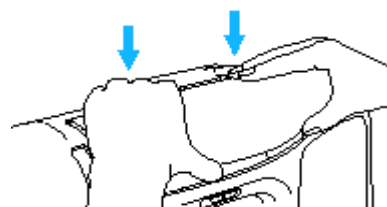

# Index

## Szimbólumok

+ gomb.....Fedlap E

## Számok

2 pontos cikcakk öltés.....71

3 pontos cikcakk öltés.....71

## A, Á

alapöltés.....74

alsó szál befűzése .....22

anyagtovábbító pozíció beállító.....Fedlap C

anyagtovábbító.....Fedlap C

állítható zipzár/szegőtalp.....1

automatikus megerősítő öltés.....57

automatikus visszafelé öltés.....57

automatikus varrásirány megváltoztatás gomb.....Fedlap E

az anyag elhelyezése.....48

aszúrozás.....106

## B

Befűző.....Fedlap A

bobbin .....Fedlap A, 22

Bobbin orsózó.....Fedlap B, 19

## C, CS

cémmavezető horog.....Fedlap C, 27

cémmavágó.....Fedlap B

cémmavezető Fedlap.....Fedlap B, 20, 27

cémmavezető tárcsák.....Fedlap C, 27

cémmavezető orsózáshoz.....Fedlap B, 20

cikkcakk talp.....Fedlap A

cémmatartó.....Fedlap A, 19,

cémmatartó háló.....Fedlap A, 24

cémmatartó tűske.....Fedlap B, 19, 25

cakkkozás.....107

csavarhúzó.....Fedlap A, 35

## D

Darázsöltés.....107

Dupla tű.....Fedlap A, 28, 35

## E

egyenletes szegély varrása.....64

egyenes varrás.....74

egyesítő öltés.....109

előlnézet.....Fedlap B

## F

felső Fedlap.....Fedlap B, 19, 25

felső szál.....24

felső szálfeszesség.....54

fogantyú.....Fedlap C

főkapcsoló.....Fedlap C, 11

fűzőlyuk.....104

## G, GY

gomblyukazó talp.....80

gomblyuk kar.....Fedlap C, 80, 101, 103

gombvarró talp.....Fedlap A

gombvarrás.....82

gomblyukvarrás.....78

gyors infótár.....Fedlap A

gyorsan letekeredő céma használata.....31

## H

hátulnézet.....Fedlap C

hengeres anyagok.....42

hibaelhárítás.....137

hálózati dugalj.....Fedlap C

hibaüzenetek.....141

használati útmutató.....Fedlap A

## I, Í

ívek varrása.....62

## J

jellemzők.....2

## K

kereszttekercselt cérna.....19

karbantartás .....135

kezelőpanel..... Fedlap B

kiegészítő tartozékok .....1

kézikerék..... Fedlap C, 48

## L

lábpedál..... Fedlap A, 49

lábpedál aljzat..... Fedlap C

## M

megerősítő öltés.....51,100

műanyag fedél..... Fedlap A

monogramozó talp..... Fedlap A

működési sípolás.....142

művelet gombok..... Fedlap B, Fedlap D

## N

Nem tapadó talp.....1

## NY

nyitott talp.....1

nyílás .....100

nyomótalp ..... Fedlap C, 29

nyomótalp tárcsa..... Fedlap C, 39

nyomótalp kar.....Fedlap D

nyomótalp nyomás.....39

## O

oldalvágó.....1, 75

oldalnézet..... Fedlap C

orsófedél....., Fedlap C, 22

orsószál .....22

orsótekercselő aljzat.....20

orsózó rugó .....18

orsózás .....18

## Ö

öltésvezető talp.....Fedlap A,64

öltéshossz .....56

öltésbeállítások.....128

öltés gombok.....Fedlap E

öltéssűrűség.....118

öltésszélesség.....55

öltésszélesség beállítás.....99

öltések .....Fedlap E

öltés kiválasztó gomb..... Fedlap E

## **P**

Patchwork (Foltvarró) öltés.....	95
próbavarrás .....	62

## **R**

rátét varrása.....	93
rugalmas szalag.....	91

## **S**

Start/Stop (Ki/Be) gomb.....	Fedlap D, 49
steppelés.....	95
steppelés vezető.....	1, 95
steppelő talp.....	1, 95

## **SZ**

szabadkaros varrás.....	33
szabad mozgású steppelés.....	97
szálfeszesség .....	54
szálfeszesség szabályozó.....	Fedlap B, 54
szárnyas tű.....	110
szegélyöltés.....	90
szegőtalp.....	Fedlap A
szegőöltések.....	56
szellőzőnyílás.....	Fedlap C
széles asztal.....	1, 33
sztreccs anyagok.....	51

## **T**

tartozékok .....	Fedlap A
tisztítókés.....	Fedlap A, 66
toldás .....	109
tű cseréje .....	33
tisztítás .....	135
tisztítóecset .....	Fedlap A
toldás.....	95
tripla sztreccs öltés.....	100
tű .....	33
tűágy.....	Fedlap C
tűállás gomb.....	Fedlap D
tűkészlet.....	Fedlap A
tűmegállítás pozíció gomb.....	Fedlap E
tűbefűző kar.....	Fedlap B, 27
tűszorítócsavar.....	32

## **U**

újjak .....	100
-------------	-----

## **V**

vaköltés .....	76
vaköltés talp.....	Fedlap A
varrás elkezdése.....	49
varrási sebesség.....	49
varrás-sebesség szabályozó.....	Fedlap B, Fedlap D
varrótűk .....	33
varrás irány változtatás .....	62
varrásirány megváltoztatás gomb.....	Fedlap D
varrótalp az anyagtovábbítóval.....	1, 40
vastag anyagok.....	63
vetélő .....	22, 135
vetélő horog.....	136
végerősítő öltés.....	100
vékony anyagok.....	64

## **Z,ZS**

zsebsarok .....	100
zipzár talp.....	Fedlap A
zipzár varrás .....	85, 89



